



Rijkswaterstaat
Ministerie van Infrastructuur en Milieu

Marktdag Rijksrederij

Jaarbeurs 26 november 2015



Wat vertellen we vandaag?

- Deel 1: De keten RWS, Rijksrederij, PPO en de Markt
- Deel 2: Contractvormen
- Deel 3: Aanbestedingsproces
- Deel 4: TenderNed

Wie zijn “we”?

- Frits Houtman - Specialist/adviseur toepassing interne- en wettelijke regelgeving RWS Aanleg & Onderhoud
- Johan Kessels - Specialist/adviseur Werkwijze Aanleg & Onderhoud w.o. TenderNed
- André Cijssouw - Afd. Hfd. Inkoop & Contractmanagement voor Regio Zee en Delta



Deel 1: Keten RWS, Rijksrederij, PPO en de Markt

André Cijssouw - Hfd. Inkoop & Contractmanagement
voor Regio Zee en Delta



De keten RWS - ZD - PPO - Markt

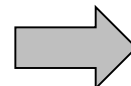
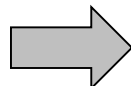

Interne opdrachtgever =
RWS Zee en Delta,
Rijksrederij

Interne opdrachtnemer =
PPO team voor de Rijksrederij

Externe opdrachtgever =
PPO team voor de Rijksrederij

De Markt



Rijkswaterstaat

- Zeven regionale organisatieonderdelen
- Zes landelijke uitvoeringsorganisaties
- Rijksrederij onderdeel regio Zee en Delta
- Programma's, Projecten en Onderhoud (PPO) en de Rijksrederij
- De keten: RWS, Rijksrederij, PPO en de Markt





Zeven regionale organisatieonderdelen

Zorgen voor:

- toezicht op de waterstaat in de regio
- aanleg, beheer en onderhoud en verbetering van infrastructuur en waterwerken
- regio-overleg met medewegbeheerders over verkeers- en vervoerszaken
- Functionaliteit van de RWS Assets
- Planmatig- en doelmatig beheer en ontwikkeling van Assets



Regio-organisaties maken daarvoor gebruik van de landelijke kennis- en uitvoeringsorganisaties



Zes landelijke kennis- uitvoeringsorganisaties

- Grote Projecten en Onderhoud (GPO)
- Centrale Informatievoorziening (CIV)
- Verkeer- en Watermanagement (VWM)
- **Programma's, Projecten en Onderhoud (PPO)**
- Water, Verkeer en Leefomgeving (WVL)
- Corporate Dienst (CD)





Rijksrederij onderdeel Zee en Delta



Regio Zee en Delta is verantwoordelijk voor:

- (Vaar)Wegen-net Zeeland
- Aansluitingen Noordzee op landelijk (Vaar)Wegen-net
- Toegang tot havens van Rotterdam, Amsterdam en Antwerpen
- Nautisch beheer zeegebied in Caribisch Nederland
- En de Rijksrederij

De Rijksrederij is de nationale dienstverlener voor varende overheidstaken. Rijksrederij wil de komende jaren opdrachten in de markt zetten voor:

- Onderhoud, renovatie, verbouw, nieuwbouw van de vloot en de beschikbaarheid van scheepsbenodigdheden



PPO en de Rijksrederij

De Rijksrederij geeft PPO opdracht een team samen te stellen voor:

- Contractvoorbereiding
- Marktbenadering en gunning
- Uitvoeringsbegeleiding

Het integrale PPO team voor de Rijksrederij bestaat uit:

- Projectmanagement
- Projectbeheersing
- Management van de techniek
- Inkoop en contractmanagement
- Omgeving- en stakeholdersmanagement (vanuit regio Zee en Delta)



Deel 2: Ontwikkelrichting contractvormen

André Cijssouw - Hfd. Inkoop & Contractmanagement
voor Regio Zee en Delta



Rollen opdrachtgever en opdrachtnemer

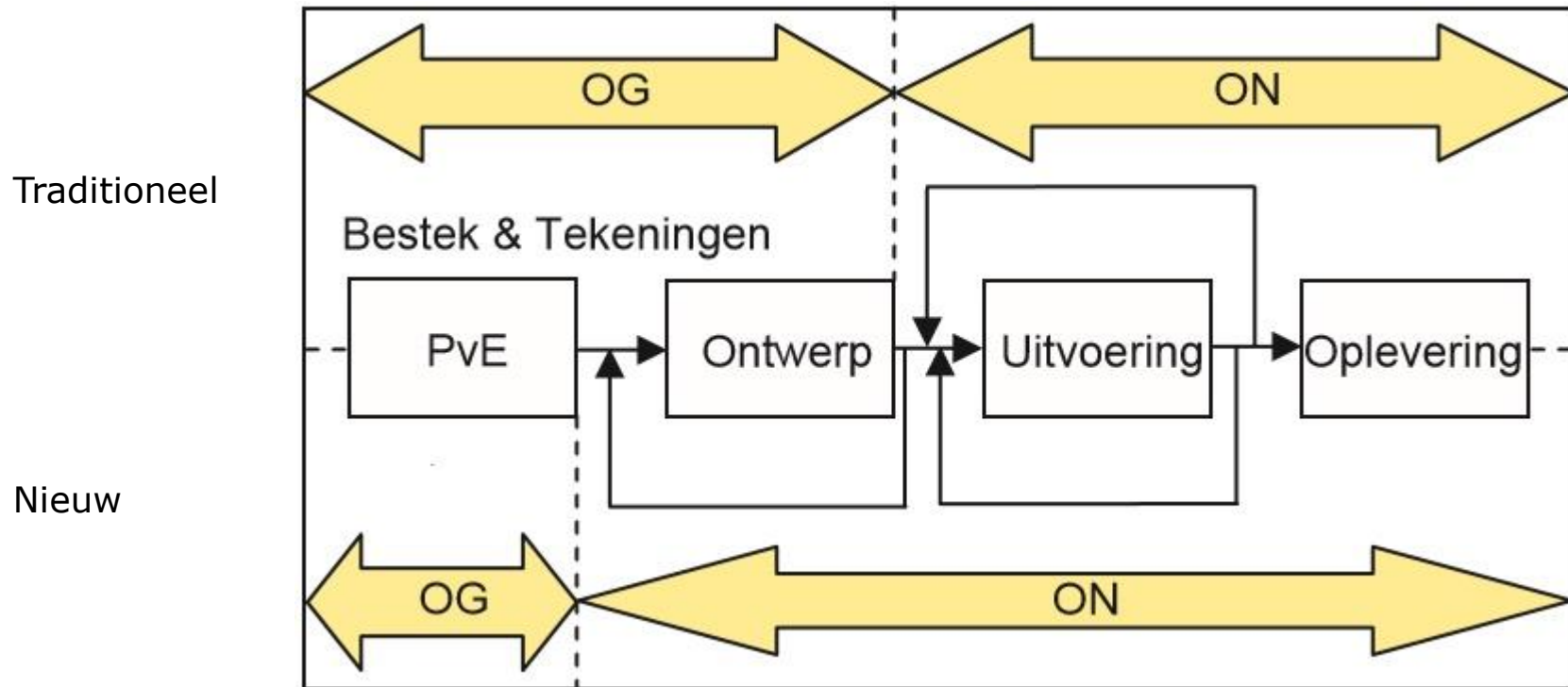



Van traditionele naar integrale contracten

Traditioneel:

- RWS specificeerde in (multi)functionele termen, en beschreef de functies waaraan RWS behoefte aan heeft. RWS maakte ontwerp, bestek en tekeningen met daarin verregaand uitgewerkte technische eisen en specificaties
- Opdrachtnemer voerde de opdracht volgens bestek uit
- RWS toetste gedurende het bouwproces of het geleverde product voldeed aan de door RWS opgestelde bestek en specificaties

Nieuw:

- RWS specificeert in functionele termen, beschrijft de functies waaraan RWS behoefte heeft
- Opdrachtnemer maakt op basis van de multifunctionele specificaties, volgens de eigen kwaliteitsborgingsprocessen, een passend ontwerp. En opdrachtnemer laat zien dat het voldoet aan gestelde eisen
- Opdrachtnemer voert de opdracht volgens het ontwerp uit en toont aan dat voldaan wordt aan het contract
- RWS toetst tijdens de ontwerp- en uitvoeringsfase o.b.v. het functioneren van het kwaliteitssysteem van de opdrachtnemer. Dit noemen we **Systeemgerichte Contractbeheersing (SCB)**



Waarom integrale contracten

- Een aanspreekpunt voor ontwerp en uitvoering
- Risicoverschuiving van de opdrachtgever naar de opdrachtnemer
- Ruimte voor innovatie in het proces of product
- Betere prijs/kwaliteit
- Besparingen in kosten en tijd
- Trend volgen dat opdrachtgevers zich terug trekken op kerncompetenties





Escalatiemodel SCB onder UAV GC

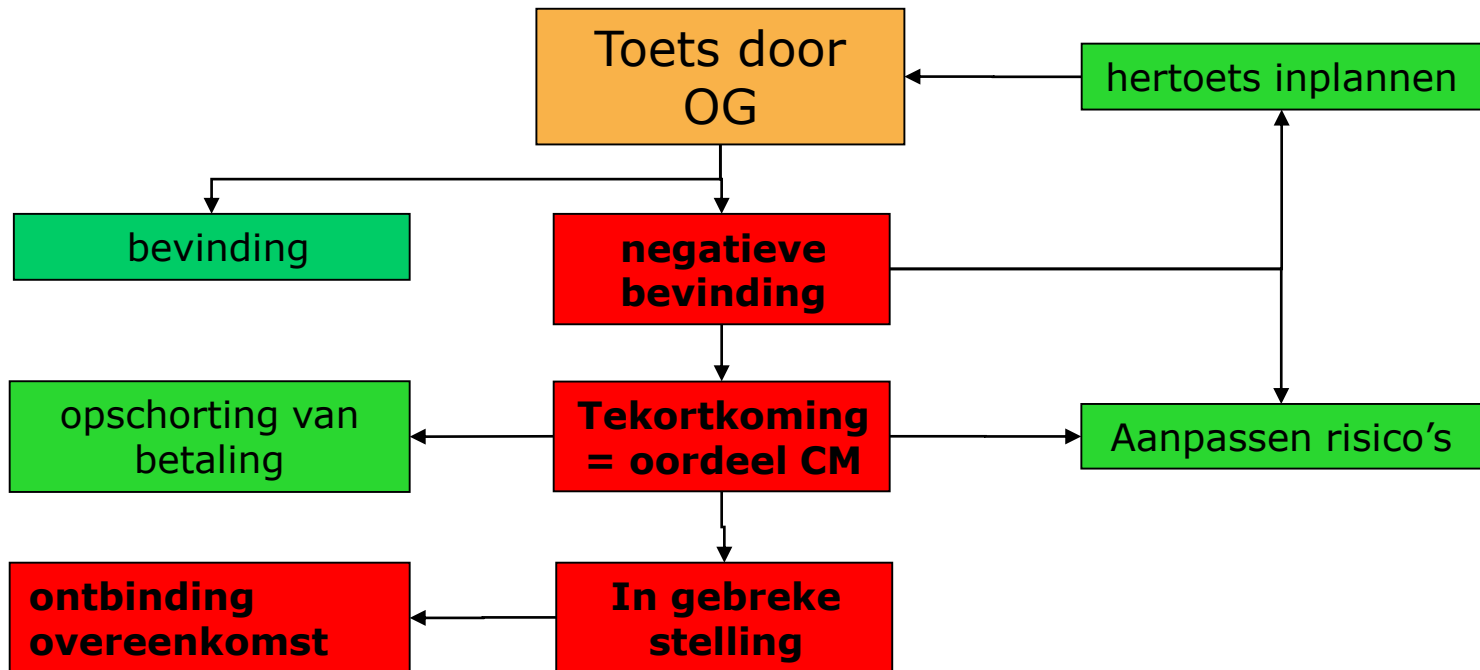



Deel 3: Aanbesteden

Frits Houtman - Specialist/adviseur toepassing interne- en wettelijke regelgeving
RWS Aanleg & Onderhoud

Fasen van het aanbestedingsproces

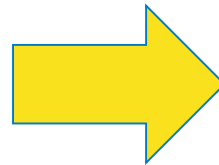

Voorbereiding

*Opdrachtgever
PPO- IPM team
Rijksrederij*

Marktbenadering en gunning

*Uitgangspunten
Procedure
Geschiktheidseisen*

Uitvoering

*Opdrachtnemers
Marktpartijen*



Vorbereidingsfase

- Inkoopstrategie voor onderhoud en aankoop schepen Rijksrederij
 - Formulering uitgangspunten/randvoorwaarden
 - Inventarisatie relevante aspecten: vervanging, nieuwbouw, onderhoud
 - Tijd, beschikbare budget
- Inkoopplanning
 - Wat gaan we inkopen in 2016 en 2017
- Inkoopplan per afzonderlijke inkoop/aanbesteding
 - Bijv. nieuwbouw specifieke schepen: percelen, type schip
 - Welke aanbestedingsprocedure
 - Maximale ruimte voor innovatie en duurzaamheid
 - Minimalisering transactiekosten



Uitgangspunten marktbenadering en gunning

- Objectiviteit en motiveringsplicht bij keuze procedure (cf. ARW 2012)
 - eenvoudige opdrachten zonder hoge transactiekosten -> openbare procedure
 - andere gevallen > niet-openbare procedure
 - kleine opdrachten via onderhandse procedure bij (bouw < € 1,5 mln.)
- Gelijkheids-/transparantiebeginsel/proportionaliteit (Gids Proportionaliteit)
 - level-playing-field
 - proportionele eisen
 - geen onnodige eisen
- Aandachtspunten
 - opdrachten zoveel mogelijk splitsen in percelen. Anders: motiveren
 - toegang MKB
 - beperken administratieve lasten: alle aankondigingen via Tendered



Procedurestappen marktbenadering en gunning

- Marktconsultatie
- Aankondiging (formele start aanbesteding)
 - selectiedocument met geschiktheidseisen
 - inschrijvings- en beoordelingsdocument
 - contractdocument
 - nieuwbouw: gebaseerd op UAVgc, d.w.z. functionele uitvraag
 - onderhoud: gebaseerd op UAV, technische uitvraag
- Aanbestedingsprocedure
 - algemene inlichtingen
 - individuele inlichtingen (bij gerechtvaardigd commercieel belang)
- Aanbesteding
 - indienen inschrijvingen (prijs en kwalitatieve documenten)
- Voorlopige gunning (zgn. Alcatel-termijn 20 dagen)
- Definitieve gunning



Geschiktheidseisen marktbenadering en gunning

- ISO 9001-certificaat
- Bouwmanagementeis
 - ervaring met bouw en/of onderhoud van schepen (afhankelijk van raming contract, type en omvang opdracht) geldt:
 - Ontwerpwerkzaamheden veel resp. weinig
 - Repeterend werk veel resp. weinig
 - Complexiteit schip groot resp. klein
 - Technisch multidisciplinair werk geen resp. veel
 - Tijdsdruk geen resp. hoog
- Nieuwbouw: een percentage van het geraamde contractbedrag
- Onderhoud: een percentage van het geraamde bedrag op jaarbasis



Geschiktheidseisen marktbenadering en gunning

- Naast bouwmanagementeis, maximaal twee extra ervaringseisen
 - Ervaring met bepaalde functionele aspecten (geen bedragen), bijv. omvang schip, motorvermogen, etc.
 - Aantoonbare uitvoering van werkzaamheden aan schip

RWS gaat terughoudend om met extra eisen om onnodige marktbeperking te voorkomen, en de geschiktheidseisen moeten proportioneel zijn gelet op aard/omvang opdracht

Bijvoorbeeld:

- Specifieke omstandigheden/technische bekwaamheid
 - ‘zeegaand multi-purpose schip met minimale lengte/grootte van...m./...brt’
- Eenheid i.p.v. bedrag
 - ‘het motorvermogen van het gebouwde schip was minimaal kW’, etc.



Uitvoeringsfase

Drietrapsbeheersingsmechanisme tijdens uitvoering:

1. Vooraf eisen in de aanbesteding en EMVI
 - Criteria moeten waardeerbaar en onderscheidend zijn
 - Criteria uitgaande van risico's en in relatie tot doelen project
 - Geen vermenging selectiecriteria met gunningscriteria
2. Tijdens beheersing in uitvoering: **Systeem Gerichte Contractbeheersing (SCB)**
 - Basis kwaliteitsmanagement opdrachtnemer
 - Risicogestuurd toetsen
 - mix van toetsen: product-, proces- en systeem
3. **Achteraf garanties**
bv. motor: 5 jaar; vervangingen, levensduur etc.





Uitdagingen

- Rijkswaterstaat moet afstand houden
 - Opdrachtnemer is specialist en toont kwaliteit van eigen processen en producten aan
- Opdrachtnemer moet aanspreekbaar zijn
 - op deskundigheid t.a.v. bouw en functioneren van de schepen
- Rijkswaterstaat stelt alleen functionele specificatie(s) op
 - markt ontwerpt en voert uit
- Alle medewerkers in de keten moeten kennis van zaken, proces en techniek hebben (procesvaardigheden en technische know-how)



Cultuuromslag

Dat vereist een cultuuromslag bij opdrachtgever en -nemer:

- Nieuwe partnerships en manier van samenwerken bij bouw en onderhoud
- Andere kennis en vaardigheden en een hoger opleidingsniveau
- Een (mogelijke) verschuiving naar grotere combinaties van opdrachtnemers





Deel 4: TenderNed

Johan Kessels - Specialist/adviseur
Werkwijze Aanleg & Onderhoud
w.o. TenderNed



TenderNed

- Wat is TenderNed?
- Aanbestedingswet 2012
- Aanbestedingswet 2016
- Kosten gebruik TenderNed
- Welke aanbestedingsprocedures ondersteunt TenderNed



eHerkenning

- Waarom eHerkenning
- Wat regelt eHerkenning
- Kosten eHerkenning
- Informatie:
 - www.ondernemersplein.nl/regel/eherkenning/
 - www.eherkenning.nl





TenderNed en Rijkswaterstaat

TenderNed
Marktplaats
voor aanbestedingen



Rijkswaterstaat
Ministerie van Infrastructuur en Milieu

- Implementatie aankondigingsmodule
- Pilot digitaal aanmelden en inschrijven
- Vanaf 1 september 2015 alle aanbestedingen 100% digitaal



100% Digitaal

- Alle documenten zijn digitaal beschikbaar op TenderNed
- Vragen en antwoorden verloopt digitaal
 - Schouw en voorlichting blijven bestaan
- Geen analoge inschrijvingen
- Digitale inschrijvingen met een juridische digitale handtekening





Digitale handtekening

- Wat is een digitale handtekening
- Gekwalificeerde elektronische handtekening
- PKIoverheid certificaat
- Voor meer informatie

www.pkioverheid.nl

www.rijkswaterstaat.nl/zakelijk/aanbesteden





Vragen?