

ISOMETRISCH AANZICHT

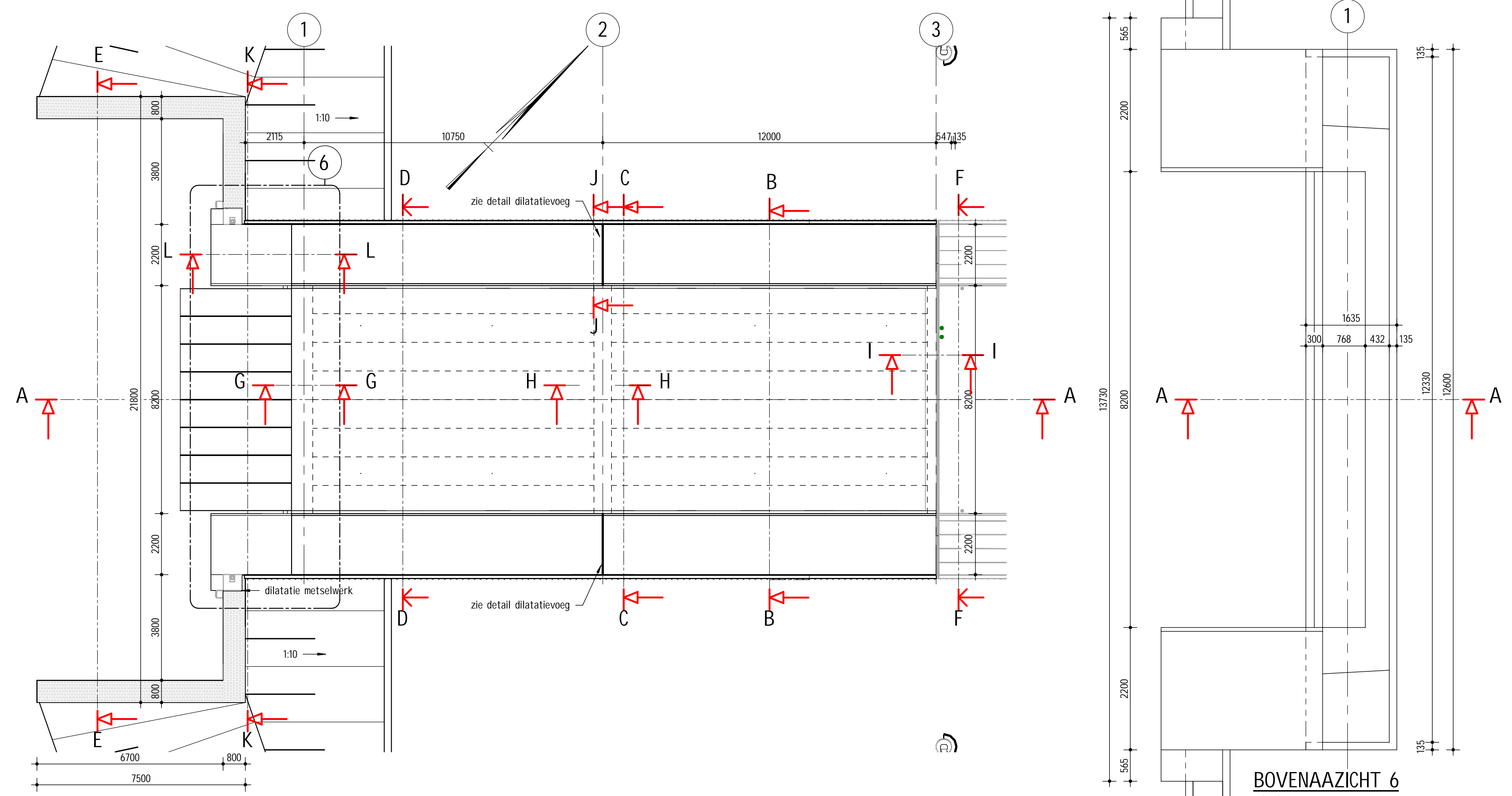

BOVENAANZICHT
schaal: 1: 100

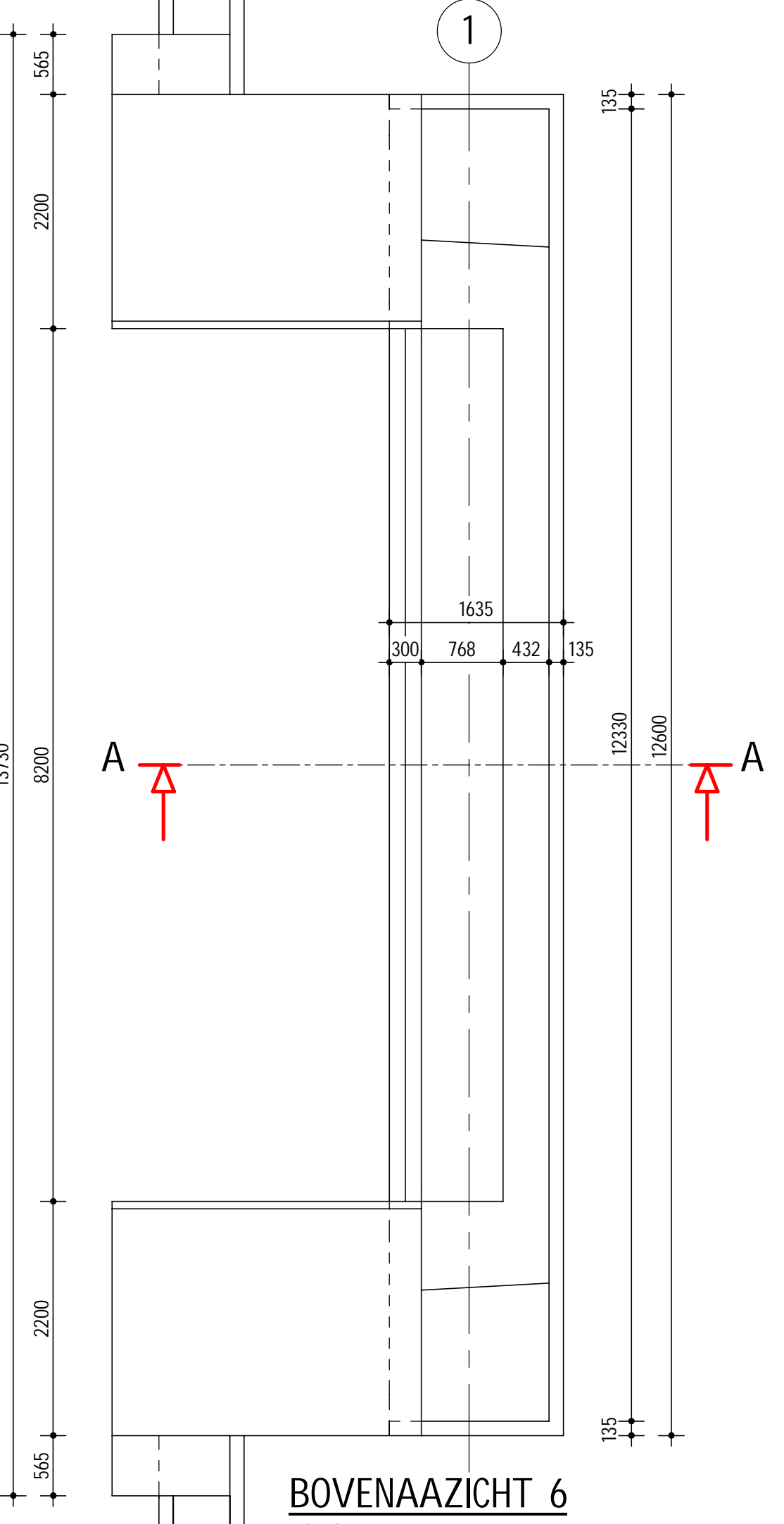

BOVENAANZICHT 6
schaal: 1: 50

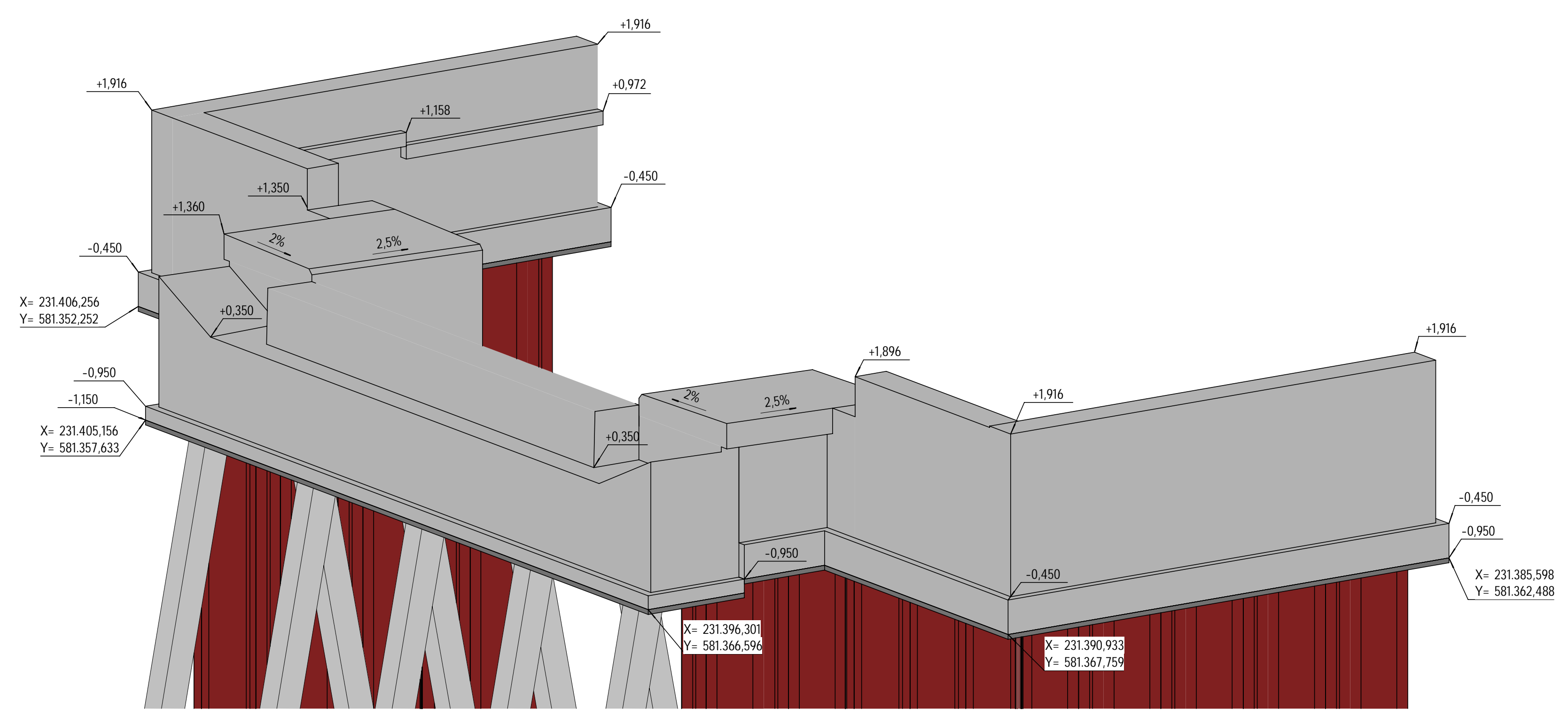

ISOMETRISCH AANZICHT

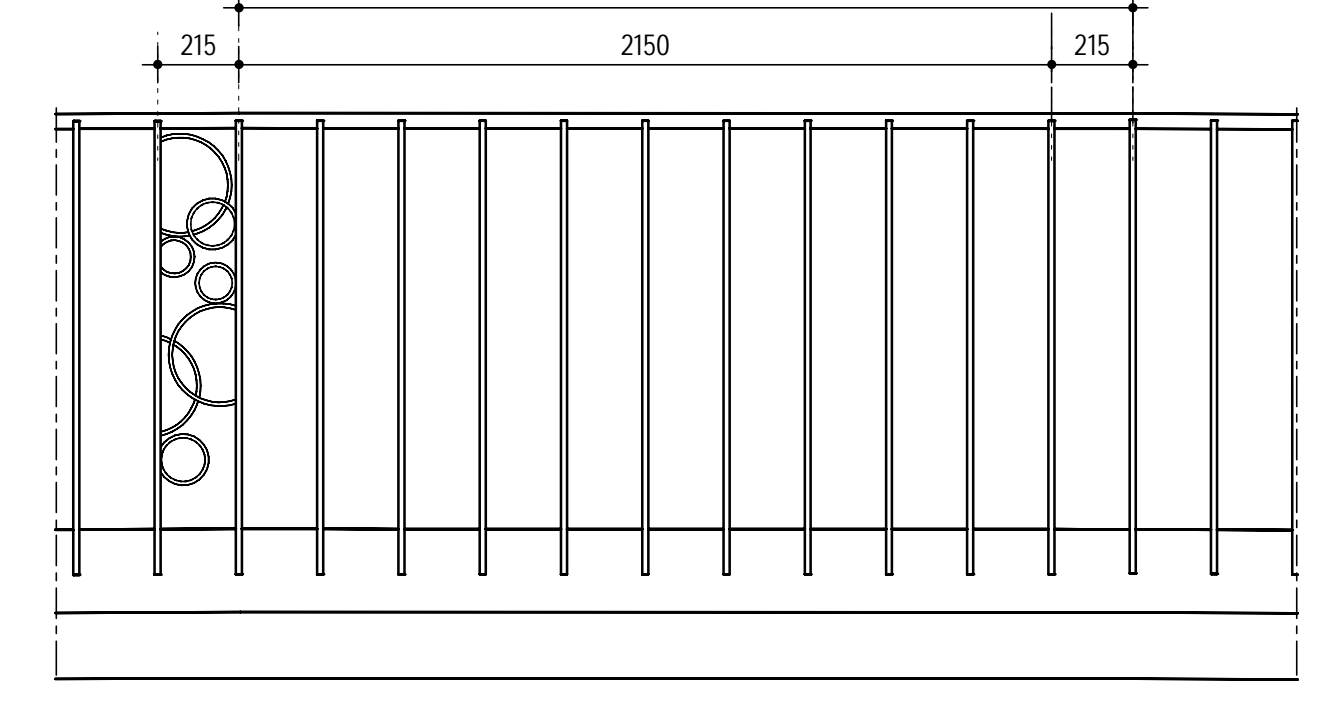

DETAIL AANZICHT LEUNING
schaal: 1: 20

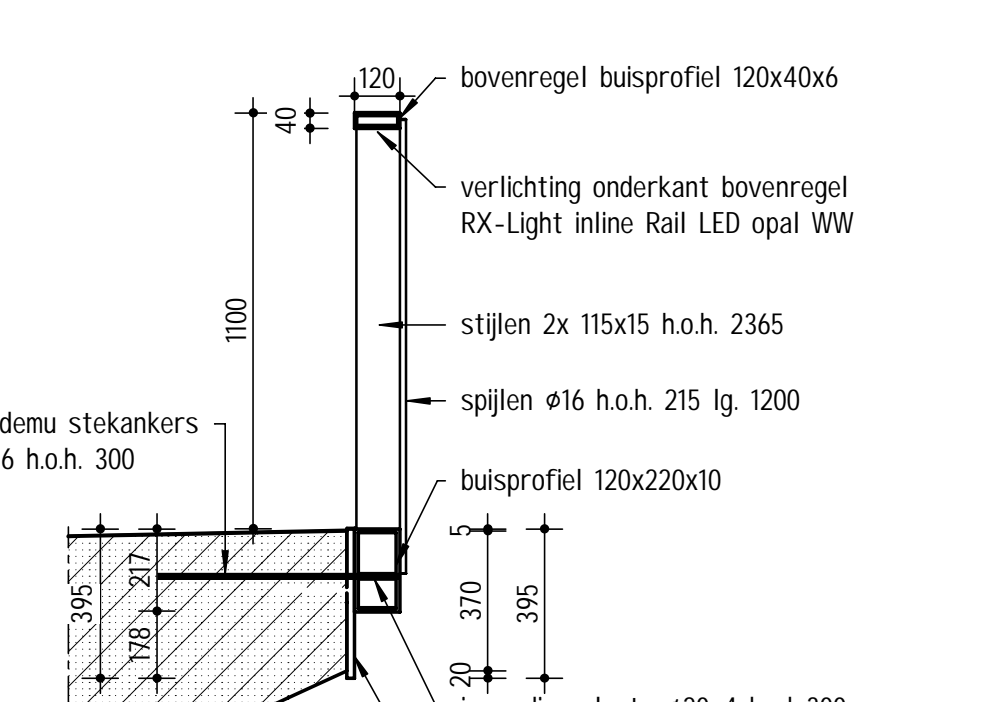

DETAIL LEUNING
schaal: 1: 20

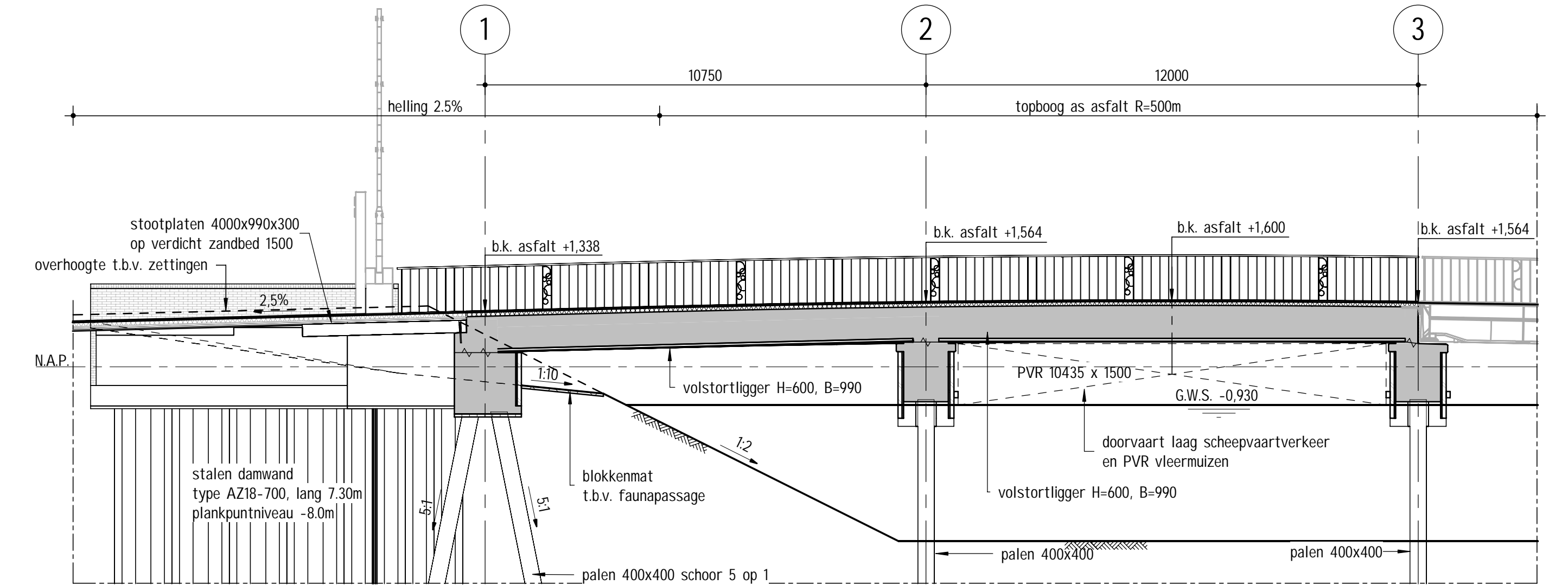

DOORSNEDE A-A
schaal: 1: 100

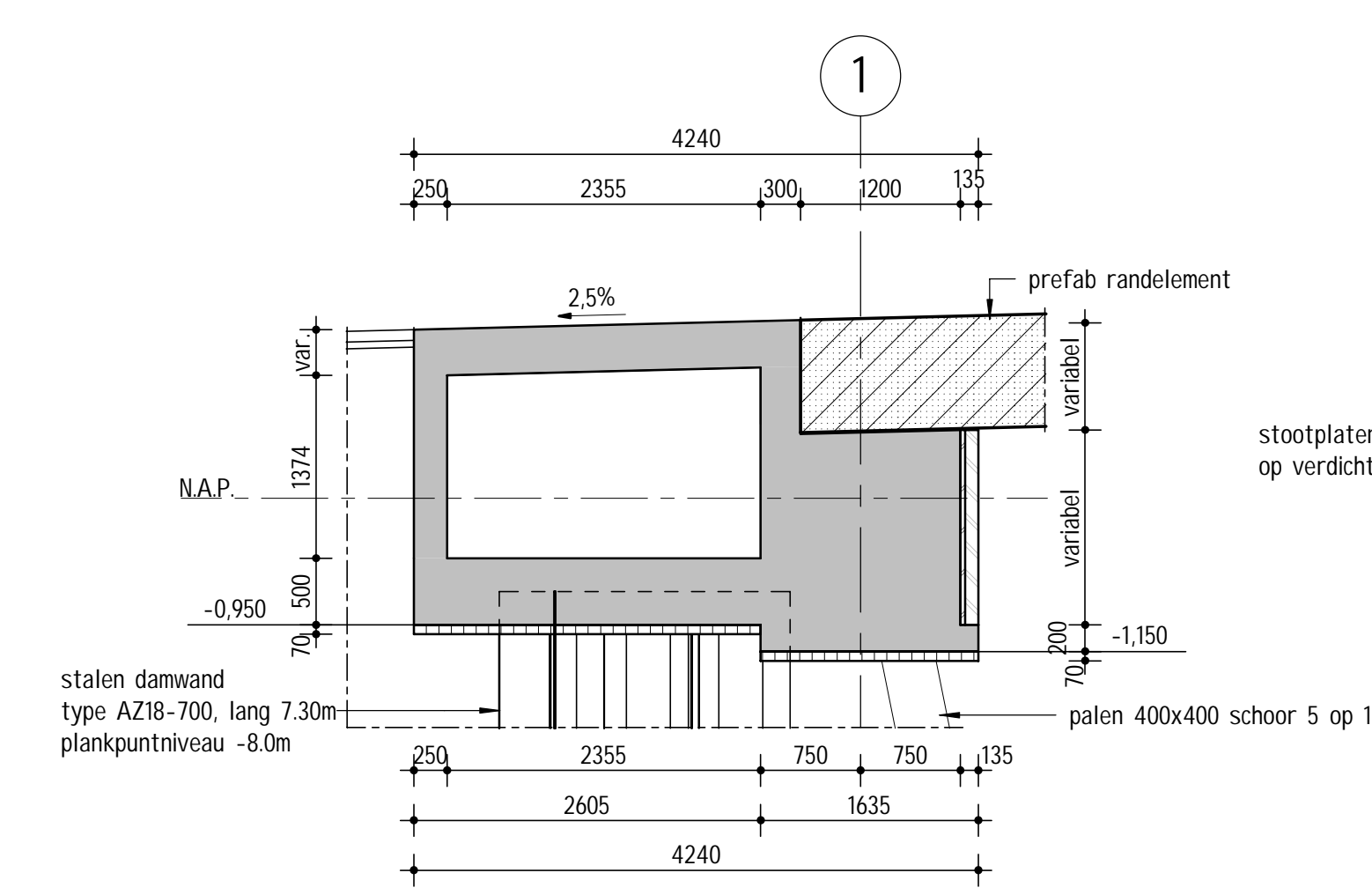

DOORSNEDE L-L
schaal: 1: 50

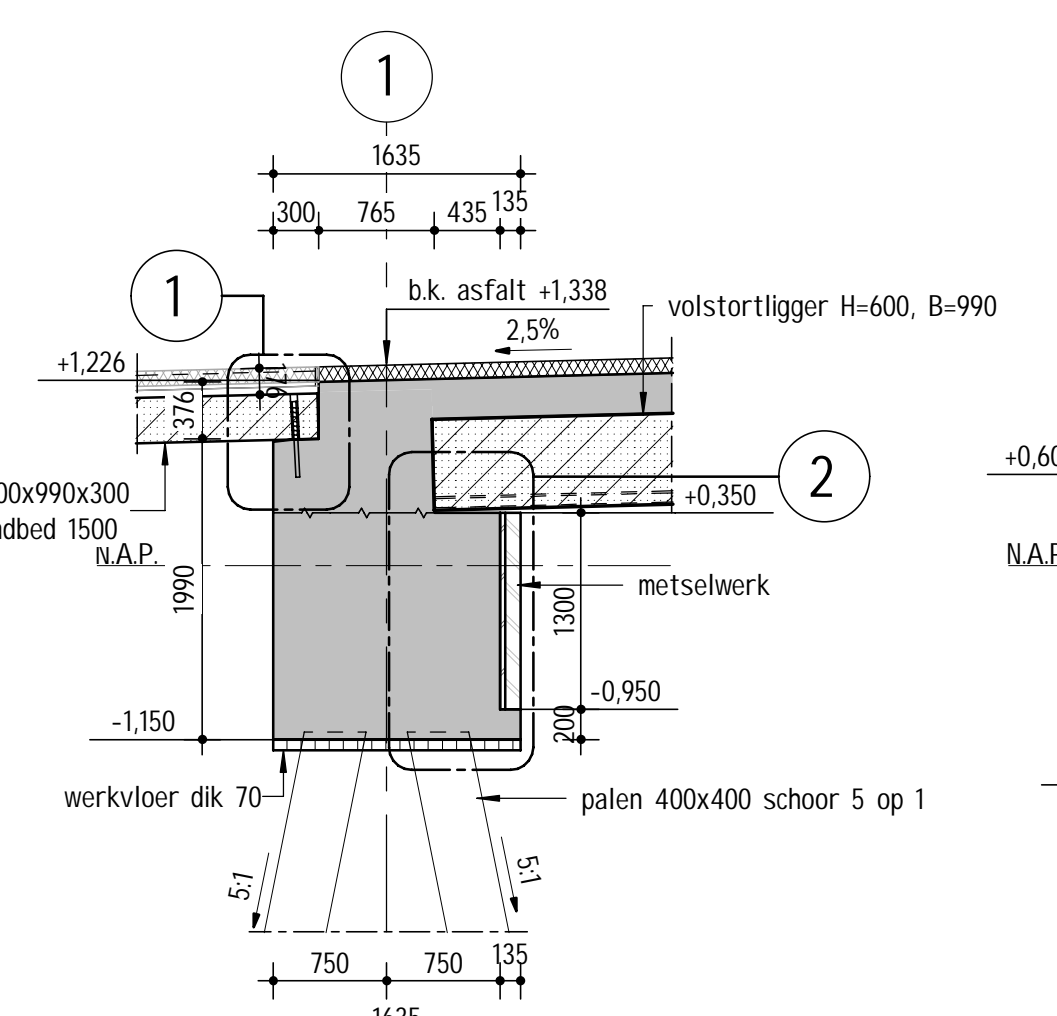

DOORSNEDE G-G
schaal: 1: 50

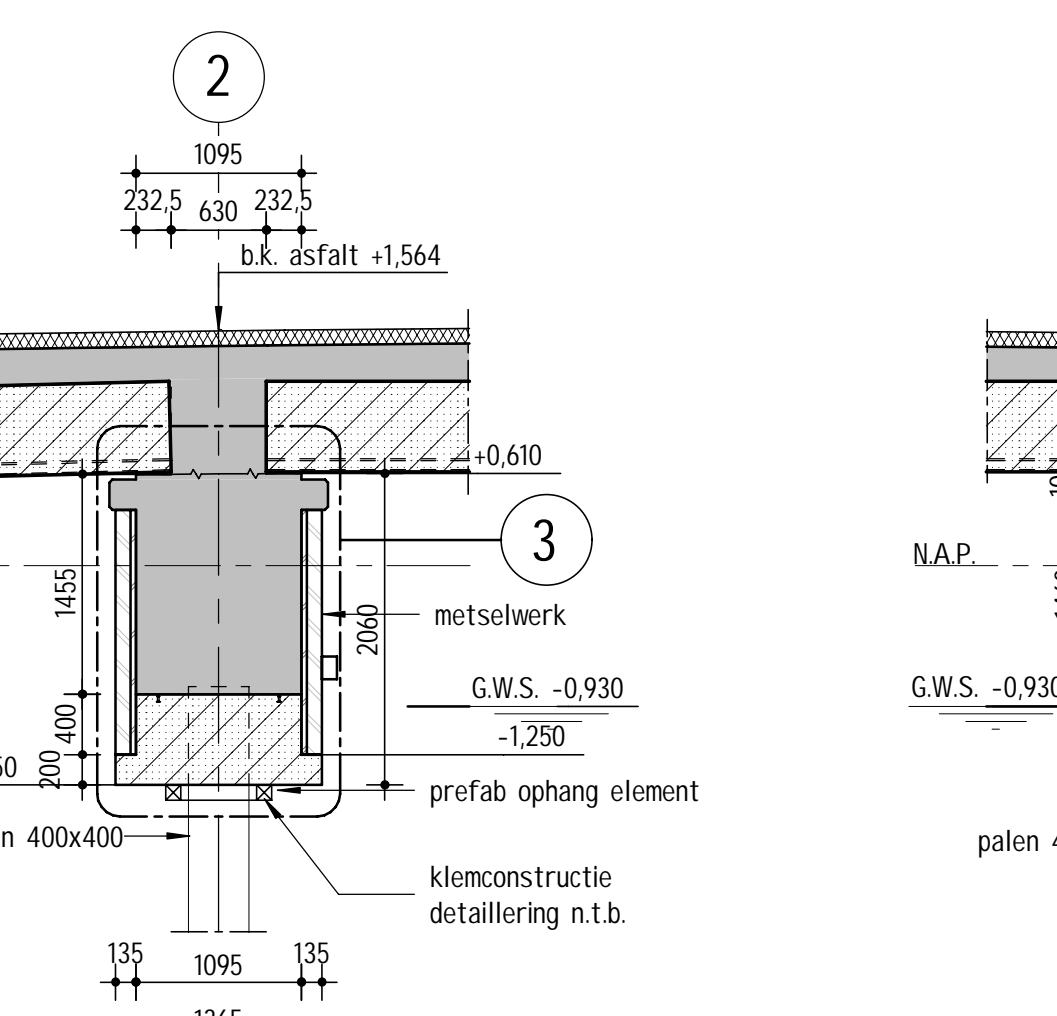

DOORSNEDE H-H
schaal: 1: 50

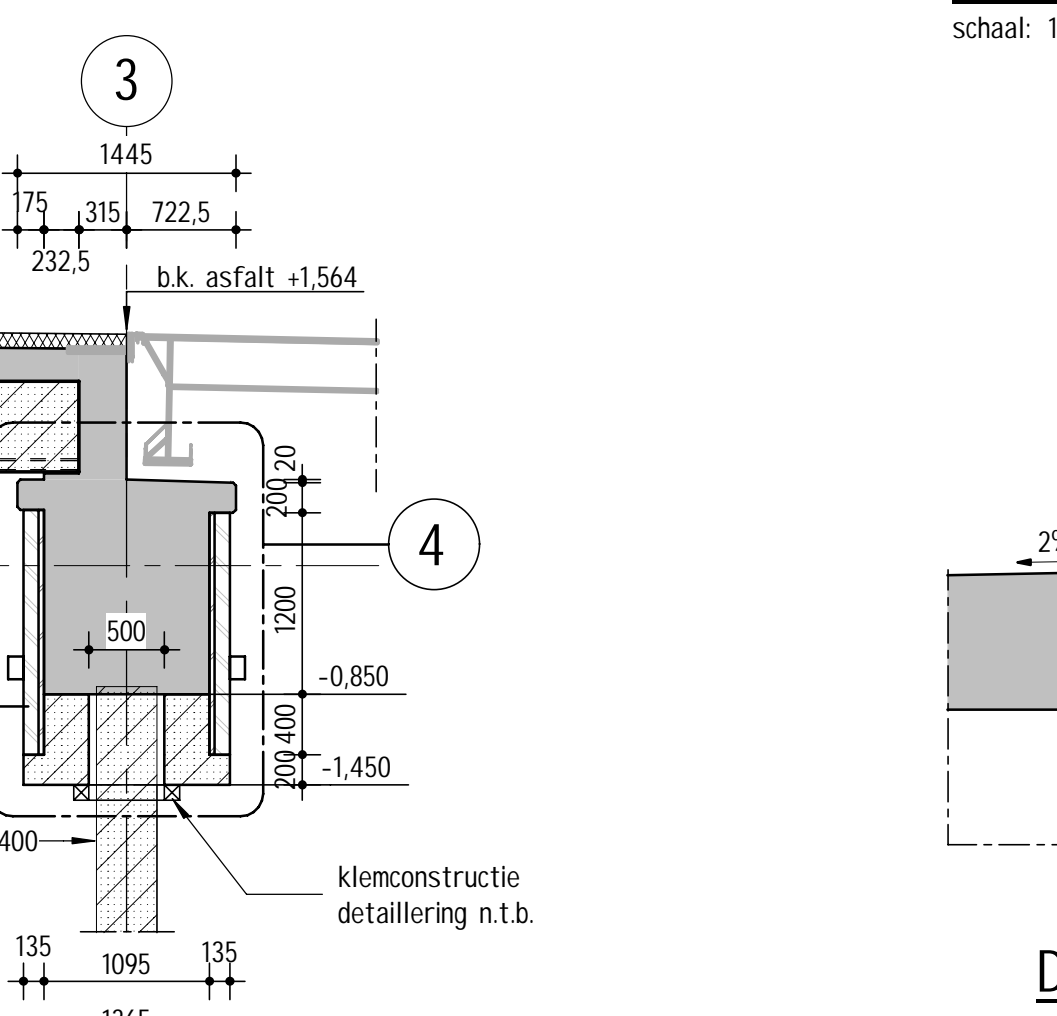

DOORSNEDE I-I
schaal: 1: 50

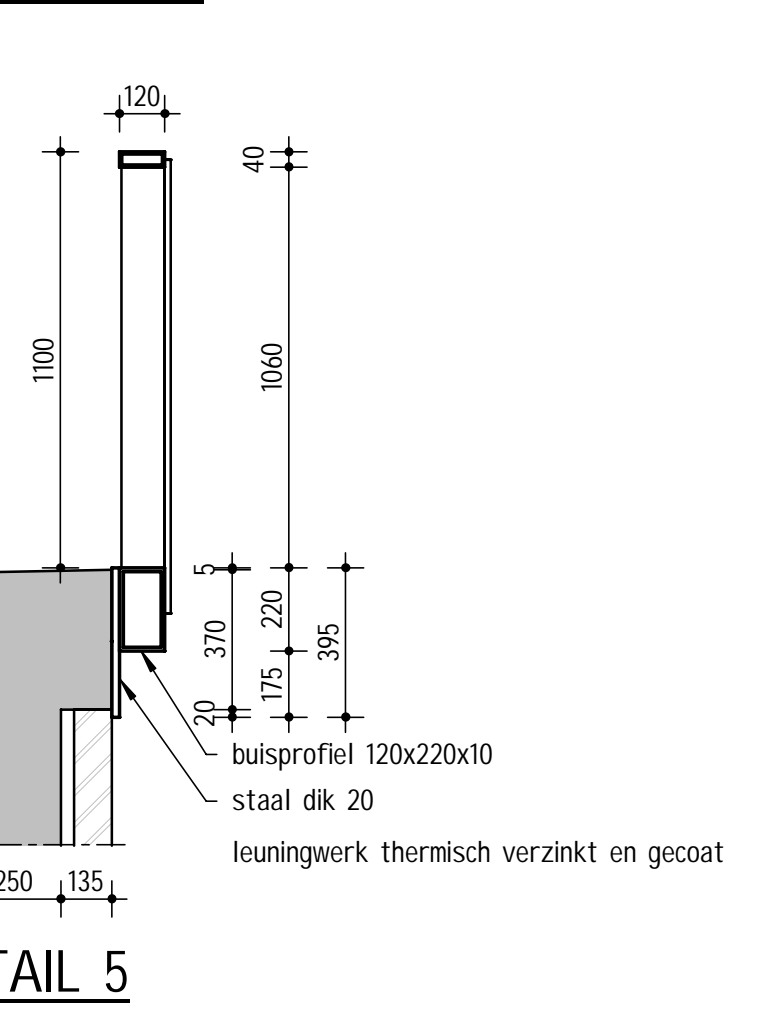

DETAIL 5
schaal: 1: 20

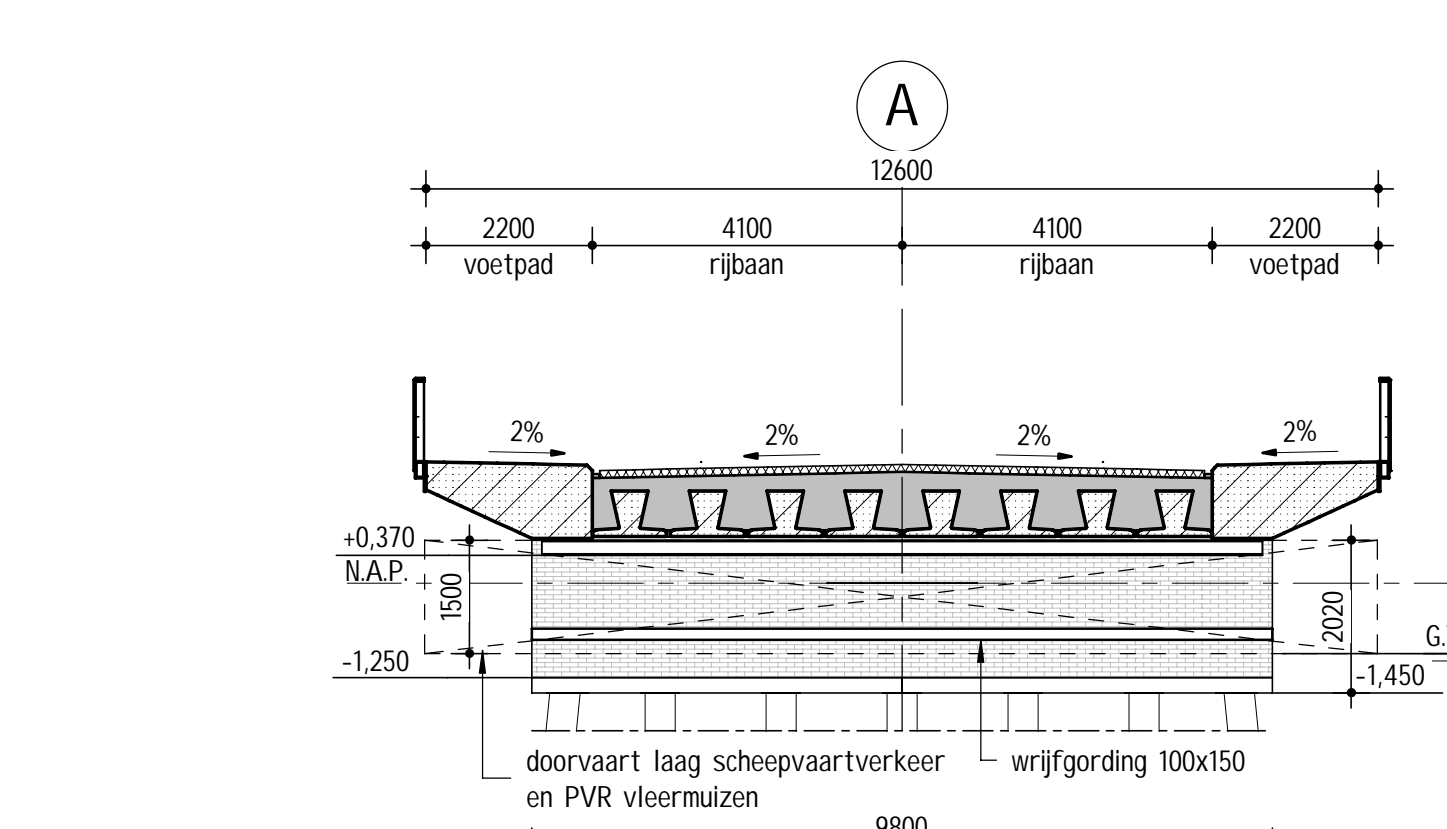

DOORSNEDE C-C
schaal: 1: 100

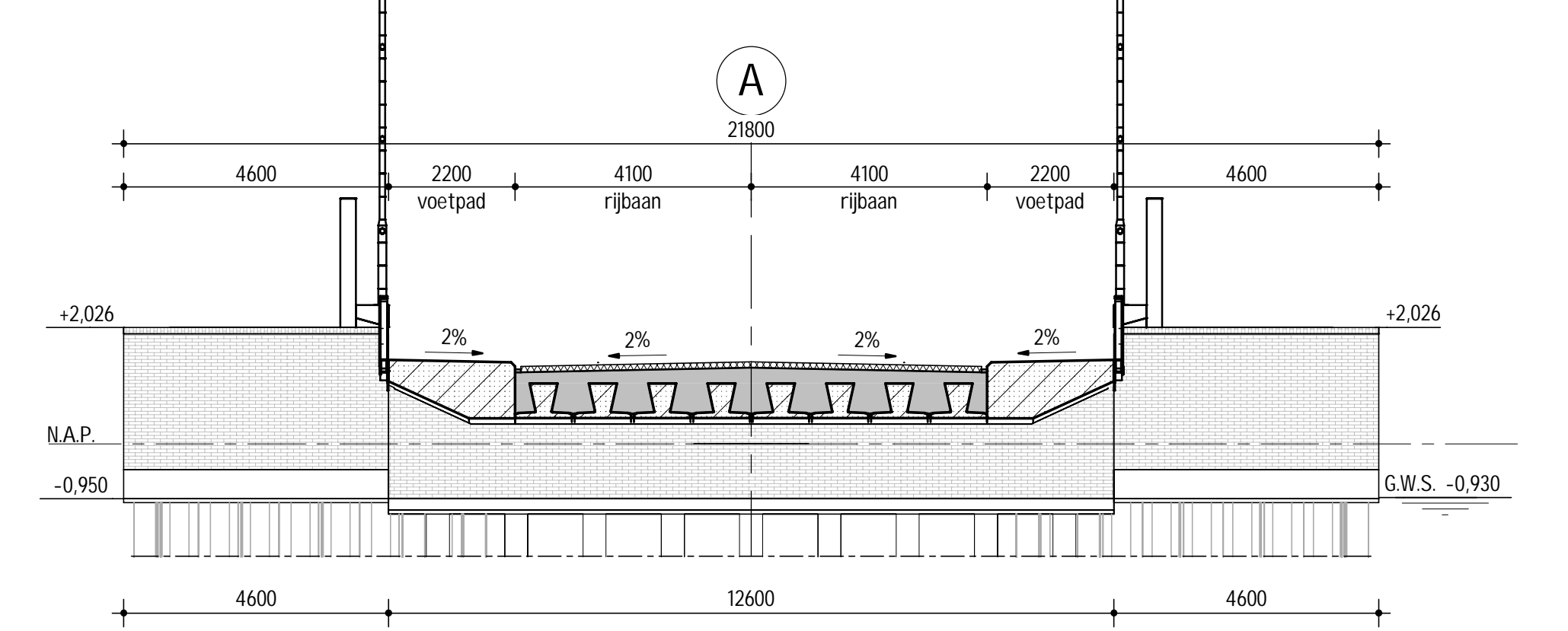

DOORSNEDE D-D
schaal: 1: 100

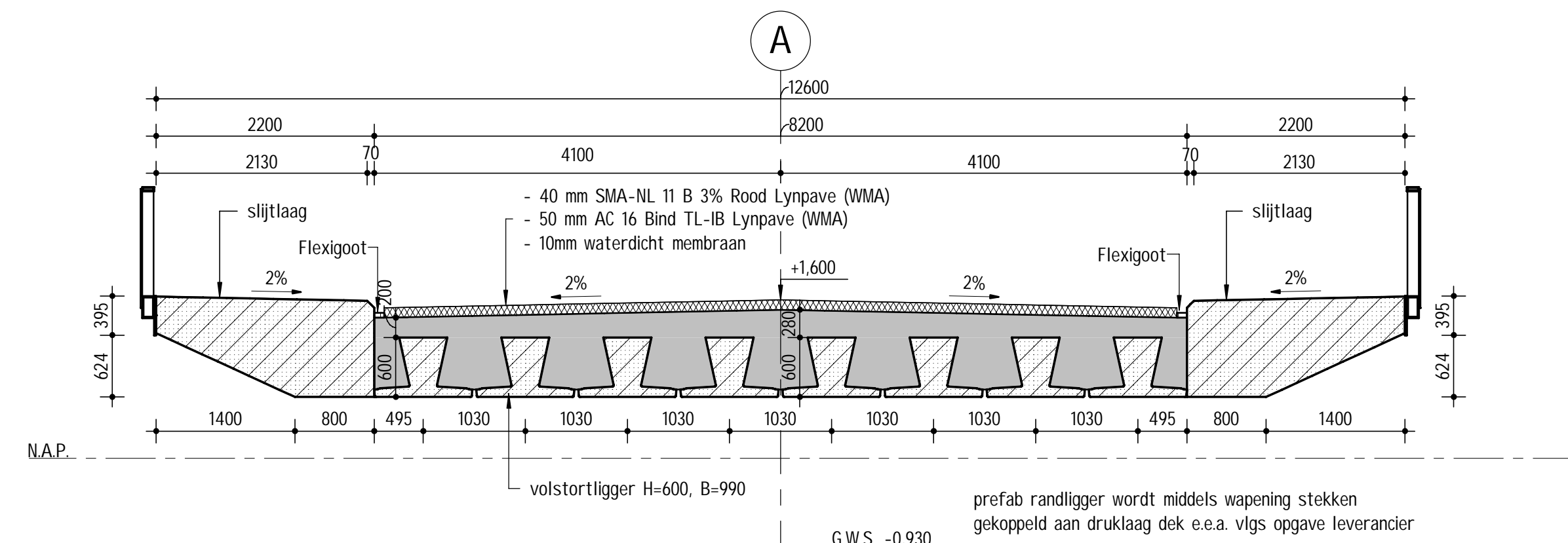

DOORSNEDE B-B
schaal: 1: 50

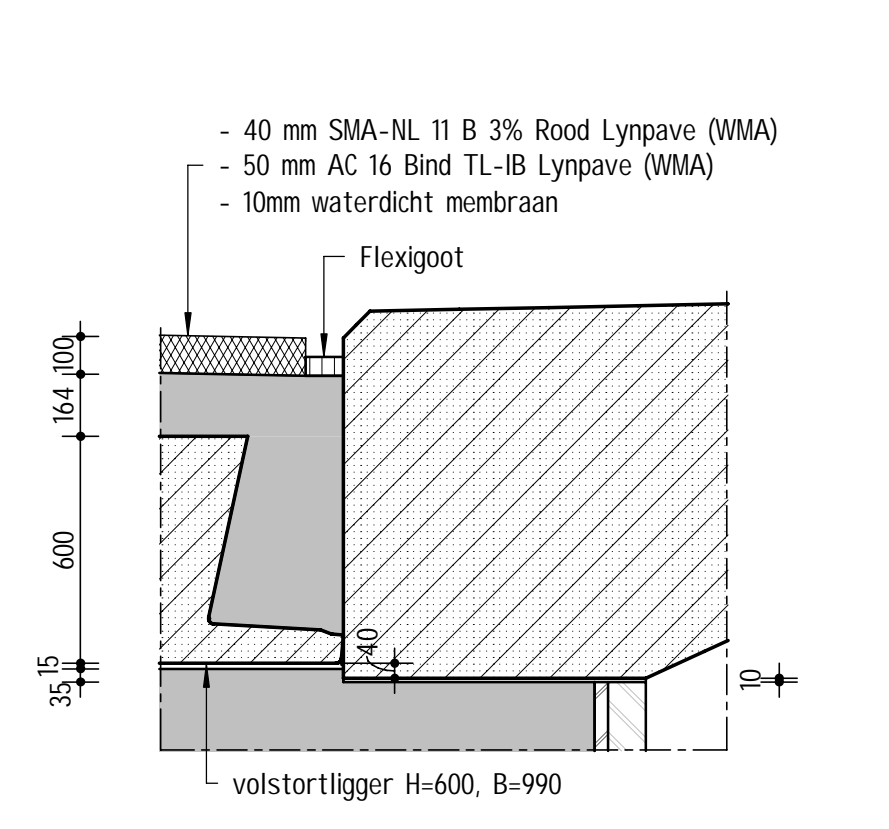

DOORSNEDE J-J
schaal: 1: 20

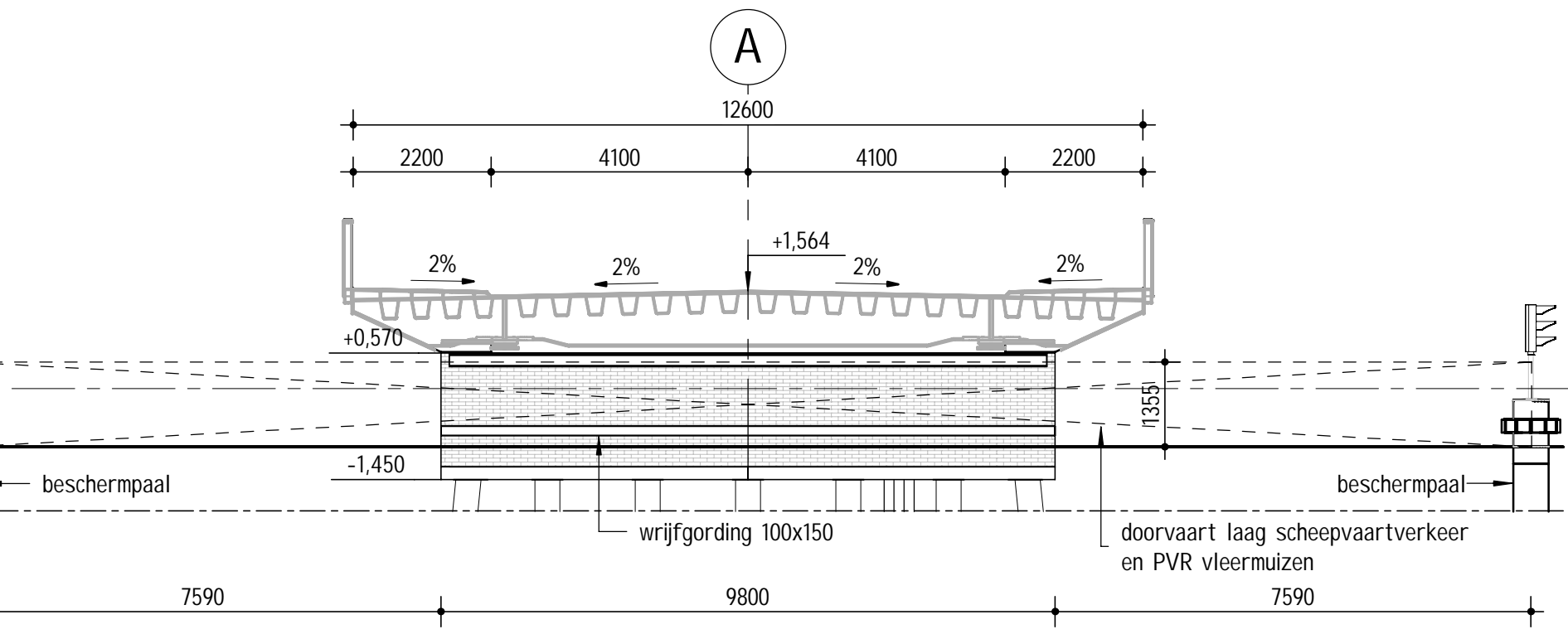

DOORSNEDE E-E
schaal: 1: 100

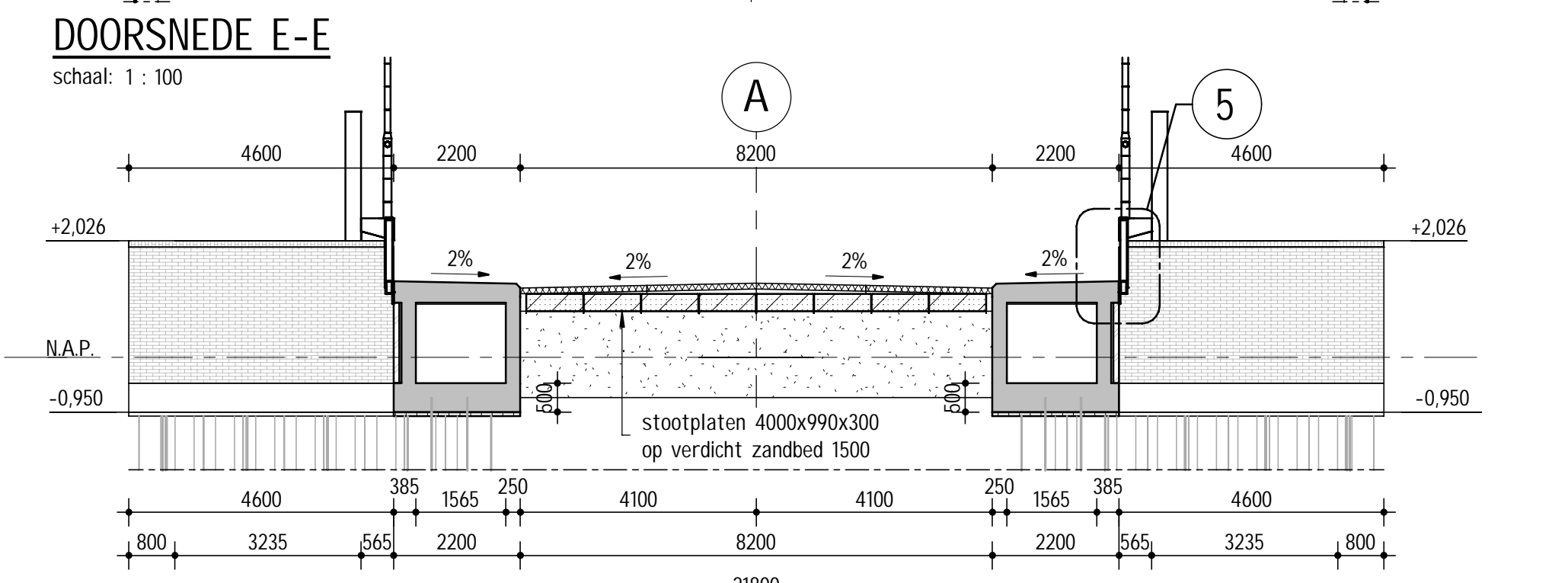

DOORSNEDE K-K
schaal: 1: 100

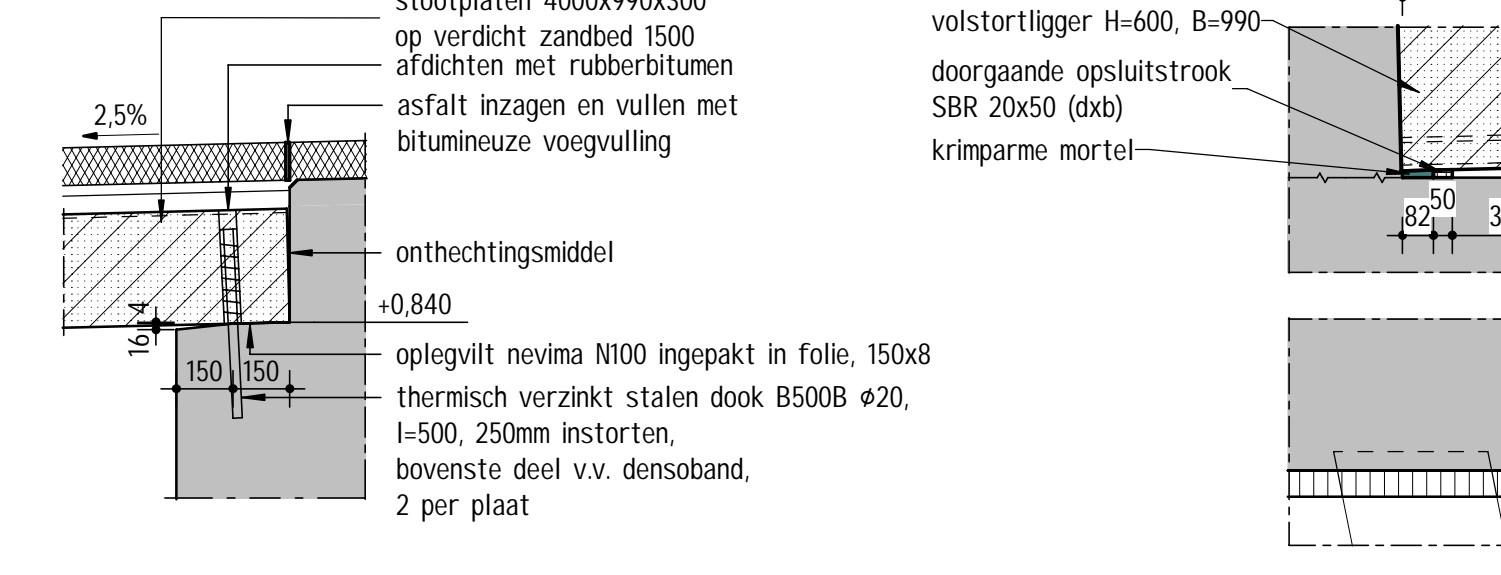

DETAIL 1
schaal: 1: 20

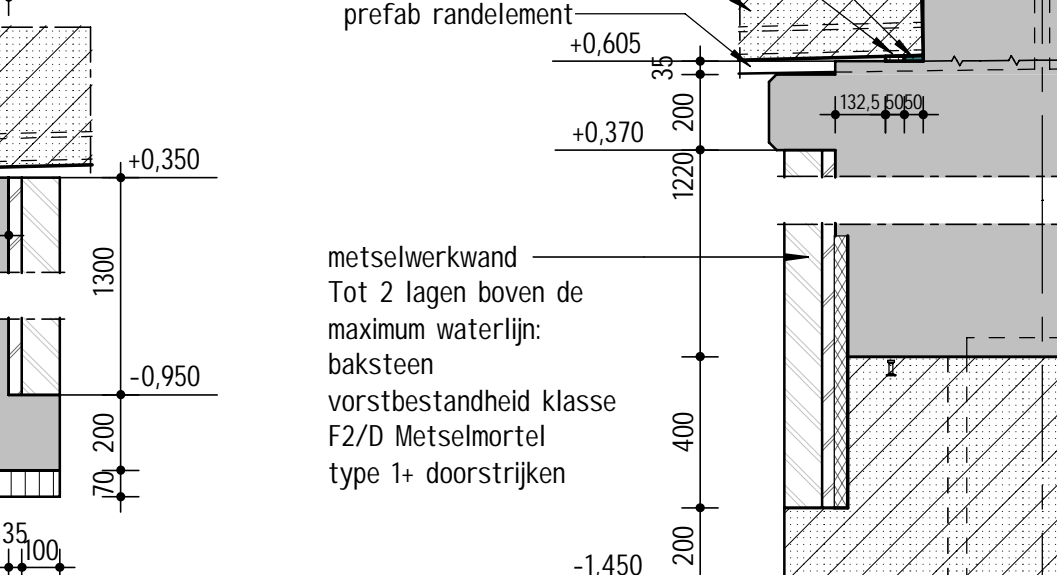

DETAIL 2
schaal: 1: 20

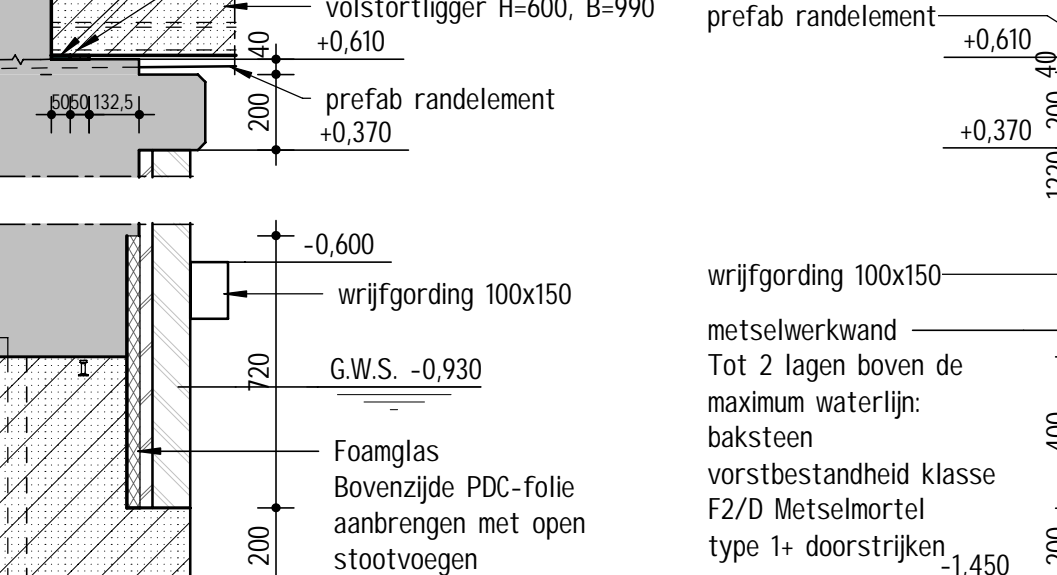

DETAIL 3
schaal: 1: 20

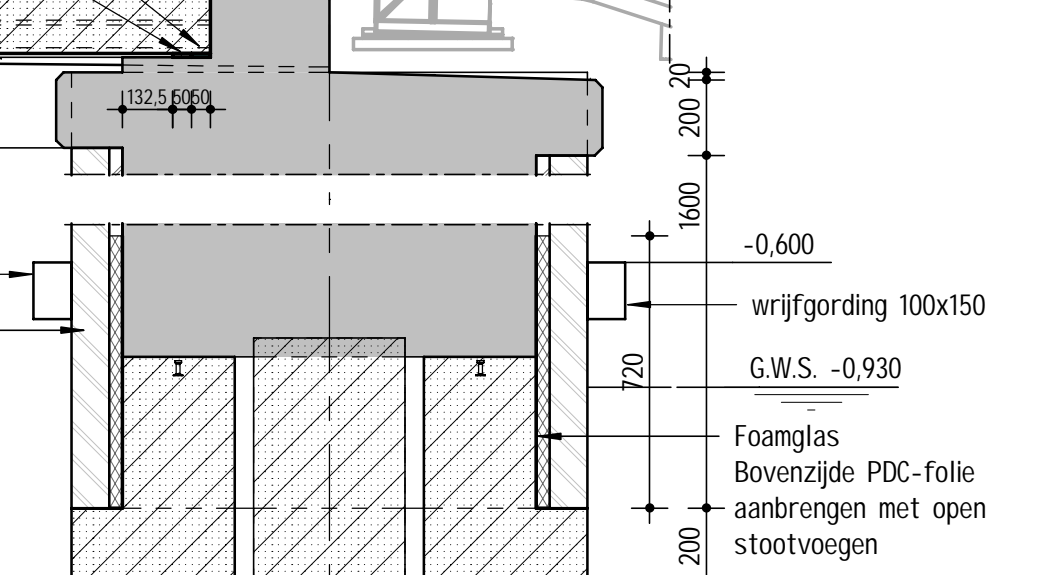

DETAIL 4
schaal: 1: 20

Legenda

- Gewapend beton
- Prefab beton
- Ongewapend beton
- Werkvloerbeton
- Onderwaterbeton
- Metselwerk
- Staal
- Asphalt
- Zand
- Stortraad
- Boring
- DKMP037 Sondering

Opmerkingen

- Hoogtmaten in M t.o.v. N.A.P.
- Maten in mm, tenzij anders aangegeven
- Hoeken in graden, 360 gradenstelsel
- x,y coördinaten in M, t.o.v. RD-stelsel
- Oriëntatievlakken: primaire constructie: 100 jaar
- Vullingskanten 20x20mm
- Hydrofoeren van zichtbare betondelen

10	Eerste uitgave (checkprint)	12-06-2026	ADGR		
Rev					

Deze tekening blijft het eigendom van de generatie Overweg en mag zonder schriftelijke toestemming niet worden gepubliceerd, noch aan derden worden verspreid, of ter koop worden aangeboden. De afgebeelde gegevens zijn de laatste versie. Alleen de afgebeelde versie is bindend. Het generatie Overweg 2026

Wubbo Ockelsbrug

DE SUIKER ZIJDE
wonen | leren | werken | leven

PROJ	BESTEK ONTWERP	Ontwerper: A. Groenewold	Opsteller: J. Krest	Beleider: J. Krest	Beleider: J. Krest	Beleider: J. Krest	Beleider: J. Krest	Beleider: J. Krest	Beleider: J. Krest
Datum:	12-06-2026	Schaal:	1:100	Bladzijde:	30-1647	Bladzijde:	30-1647	Bladzijde:	30-1647
Bestel:	AD-L (B41M1470)	Bladzijde:	1:100	Bladzijde:	30-1647	Bladzijde:	30-1647	Bladzijde:	30-1647
Bladzijde:	2	Bladzijde:	1:100	Bladzijde:	30-1647	Bladzijde:	30-1647	Bladzijde:	30-1647
Taal:	nl	Bladzijde:	1:100	Bladzijde:	30-1647	Bladzijde:	30-1647	Bladzijde:	30-1647