

10

3250

T.a.v.
clhe. A. Verboort



N.V. Waterleidingmaatschappij
Oost-Brabant

Waterloren Helmond

**OVEREENKOMST
VOOR DE INSTALLATIE EN EXPLOITATIE
VAN TELECOMMUNICATIE APPARATUUR**

Contractnummer huurder : 3250 A
Contractnummer verhuurder:

De ondergetekenden:

N.V. WATERLEIDINGMAATSCHAPPIJ OOST-BRABANT, statutair gevestigd te 's-Hertogenbosch, Verwersstraat 64, 5211 HX, (postbus 1068, 5200 BC te 's-Hertogenbosch), ingeschreven in het Handelsregister te 's-Hertogenbosch, onder nummer: 16005077, hierna te noemen 'VERHUURDER', vertegenwoordigd door haar directiesecretaris Mr. H.A.J. de Beer,

en:

bedrijf: Libertel Netwerk B.V.
adres : Avenue Ceramique 300
plaats : Maastricht

Ingeschreven in het Handelsregister van de Kamer van Koophandel en Fabrieken van Zuid-Limburg onder nummer 14633220
vertegenwoordigd door naam : mr. J.H. Stelwagen
functie: manager verwerving en bouw

hierna te noemen: "Huurder",

zijn overeengekomen als volgt:

A. Verhuurder is gerechtigd tot de onroerende zaak plaatselijk bekend:
Torenstraat (ong.) Helmond,

kadastraal bekend gemeente: Helmond.
sectie E. nummer 2647.
hierna te noemen "de Onroerende Zaak"

Verhuurder verleent Huurder het recht voor het plaatsen van maximaal 6 antennes en maximaal 6 disches, welk recht Huurder aanvaardt, om voor eigen rekening en risico in, aan, op of boven de Onroerende Zaak telecommunicatie apparatuur te (laten) installeren en te (laten) exploiteren en in, aan, op of boven de Onroerende Zaak kabels aan te (laten) leggen en te (laten) onderhouden ten behoeve van nutsvoorzieningen voor de telecommunicatie apparatuur.

B. De door Huurder in verband met het sub A omschreven recht verschuldigde vergoeding bedraagt f11.000 ,(zegge: elfduizend gulden), exclusief BTW per jaar, te betalen in overeenstemming met artikel 3 van deze overeenkomst. De vergoeding zal jaarlijks, voor het eerst per 1 januari 2002 worden herzien in overeenstemming met artikel 3.2 en 3.3 van deze overeenkomst.
Er wordt geen BTW over de vergoeding betaald.

d. J. de Beer



N.V. Waterleidingmaatschappij
Oost-Brabant

C. Deze overeenkomst is aangegaan voor een termijn van 15 jaar, ingaande bij aanvang van de werkzaamheden met de mogelijkheid tot verlenging zoals nader vastgesteld in artikel 2.1 van deze overeenkomst.

D. De door Huurder benodigde elektriciteit wordt door Huurder rechtstreeks van het energiebedrijf betrokken;

1. Definities

"Installatie": de antennes, zend- en ontvangerapparatuur, schakelinstallaties, kabels, electriciteitstoevervoorzieningen, alsmede de bijbehorende bouwwerken inclusief een mast of een toren, dan wel een combinatie van dergelijke installaties, voorzover door Huurder gebruikt bij de exploitatie van de telecommunicatie apparatuur;

"Werkzaamheden": de werkzaamheden uit te voeren door Huurder met betrekking tot de plaatsing van de telecommunicatie apparatuur niet zijnde een tijdelijke meetopstelling, en de aanleg van alle noodzakelijke voorzieningen;

"Onroerende zaak": de onroerende zaak waarvan de Opstelplaats deel uitmaakt;

"Opstelplaats": die gedeelten van de Onroerende Zaak ten aanzien waarvan Huurder het exclusieve genot heeft teneinde daarin, -aan, -op en -boven de Installatie aan te brengen.

2. Looptijd en beëindiging

2.1 Na verstrijken van de contractstermijn wordt deze overeenkomst stilzwijgend verlengd voor een aaneengesloten periode van telkens 5 jaar, op dezelfde voorwaarden, behoudens opzegging door een der partijen middels aangetekende brief en met inachtneming van een opzegtermijn van 12 maanden.

2.2 Onverminderd het onder 2.1 bepaalde, is Huurder gerechtigd deze overeenkomst tussentijds, met inachtneming van 1 maand opzegtermijn, schriftelijk te beëindigen zolang de werkzaamheden nog niet zijn aangevangen, met dien verstande dat de door Verhuurder werkelijk gemaakte kosten, om tot overeenstemming te komen over deze overeenkomst, door Huurder aan Verhuurder zal vergoeden met een minimum van f. 1.000,00

2.3 Onverminderd het onder 2.1 bepaalde, is Huurder gerechtigd deze overeenkomst tussentijds, met inachtneming van 2 maanden opzegtermijn, schriftelijk te beëindigen indien op enig moment de Onroerende Zaak en/of de Opstelplaats niet o.g. minder geschikt is of dreigt te worden voor de exploitatie van de Installatie, onder meer doch niet alleen als gevolg van nieuwbouw of milieuveranderingen, omringende bebouwing, propagatie beïnvloedende factoren, installatie technische problemen en herrangschikking van de opstelplaatsen, zulks uitsluitend naar oordeel van Huurder.

2.4 Onverminderd het onder 2.1 bepaalde, is Verhuurder gerechtigd deze overeenkomst tussentijds, met in achtneming van 12 maand opzegtermijn, schriftelijk te beëindigen indien op enige moment de installatie van Huurder hinder of schade toebrengt aan apparatuur of personen van Verhuurder.

3. Betalingsverplichting, betaalperiode en eventuele omzetbelasting

3.1 Verhuurder brengt alle door huurder verschuldigde vergoedingen door middel van een factuur in rekening. Betaling geschiedt binnen een termijn van dertig dagen na ontvangst van de factuur bij voortuitbetaling in jaarlijkse termijnen. De vergoeding is verschuldigd met ingang van de dag waarop huurder met de werkzaamheden begint.

3.2 De in artikel B van de overeenkomst overeengekomen wijziging van de vergoeding vindt plaats op basis van de consumentenprijsindexcijfers (CPI), reeks CPI-Werknemers Laag (1995=100), zoals dit cijfer wordt gepubliceerd door het Centraal Bureau Statistiek (CBS), en wel door voornemiguldiging van de laatstgeldende vergoeding (X) met een breuk waarvan de teller is het prijsindexcijfer per 1 oktober voorafgaand aan het jaar van aanpassing (Y) en de noemer gelijk is aan het prijsindexcijfer per 1 oktober voorafgaand aan het jaar waarin de vergoeding voor het laatst is herzien (Z). Aldus: $Y/Z \times (X)$ = nieuwe vergoeding. De nieuwe vergoeding zal nooit lager zijn dan het in artikel B van deze overeenkomst genoemd bedrag.

L. J. de



N.V. Waterleidingmaatschappij
Oost-Brabant

- 3.3 Indien het CBS haar berekenwijze als bedoeld in artikel 3.2 voor de bepaling van de consumentenprijsindexcijfers wijzigt of vervangt door een nieuwe berekenwijze, dan zal de berekenwijze in artikel 3.2 dienovereenkomstig worden gewijzigd of vernieuwd.
- 3.4 Indien partijen overeenkomen dat verhuurder aan huurder omzetbelasting in rekening brengt over de verschuldigde vergoeding dan machtigt huurder verhuurder onherroepelijk om mede namens hem, huurder, het verzoek te doen als bedoeld in artikel 11 lid 1 sub b ten vijfde van de Wet op de Omzetbelasting 1968, opdat omzetbelasting in rekening kan worden gebracht over de in sub C

genoemde vergoeding. Huurder zal daartoe het hiervoor bedoelde verzoek medeondertekenen. De omzetbelasting zal gelijktijdig met de vergoeding worden voldaan.

- 3.5 De factuur dient gezonden te worden aan:

Libertel Netwerk B.V.
T.A.V. de Crediteurenadministratie
Postbus 1500
6201 BM MAASTRICHT

4. Toegang tot de Opstelplaats

- 4.1 Met betrekking tot de toegang tot de Onroerende Zaak en de Opstelplaats geldt het als bijlage 1 bij de overeenkomst gevoegde toegangsprotocol inclusief eventuele aanvullingen en/of afwijkingen. Aanvullingen en afwijkingen zullen slechts in overleg tussen partijen kunnen worden vastgesteld en gelden eerst na schriftelijke vastlegging.

5. Verplichtingen van Huurder

5.1 Huurder zal:

- 5.1.1. Verhuurder minimaal 7 dagen tevoren schriftelijk de aanvang van de werkzaamheden aankondigen;
- 5.1.2. de installatie op vakbepaalde wijze plaatsen en onderhouden, en eventuele kosten van herstel van schade aan de onroerende zaak ontstaan door die installatie aan Verhuurder herstellen;
- 5.1.3. de installatie in een goede en veilige staat houden gedurende de duur van deze overeenkomst;
- 5.1.4. de installatie voor eigen rekening verzekeren en verzekerd houden gedurende de duur van deze overeenkomst;
- 5.1.5. Verhuurder volledig vrijwaren voor aansprakelijkheidsstelling door derden, terzake schade van derden welke het onmiddellijke gevolg is van het plaatsen en/of exploiteren van de installatie;
- 5.1.6. voldoen aan alle met betrekking tot de plaatsing en/of exploitatie van de installatie door de overheid gestelde of te stellen vereisten, alsmede zorgdragen voor het verkrijgen van de benodigde vergunningen;
- 5.1.7. alle additionele belastingen, heffingen, premies en kosten ontstaan door het gebruik van Huurder van de opstelplaats voor zijn rekening nemen;
- 5.1.8 ervoor instaan dat de installatie geen hinder of schade toebrengt aan apparatuur of van personen van Verhuurder.

6. Verplichtingen van Verhuurder

- 6.1 Verhuurder staat voor het voor het volgende in:
- a. Verhuurder is bevoegd het in artikel A van de overeenkomst omschreven recht te verlenen;
 - b. er zijn geen erfpachtsrechten, opstalrechten, erfdienstbaarheden, kwalitatieve



N.V. Waterleidingmaatschappij
Oost-Brabant

verplichtingen, kettingsbedingen of andere beperkte rechten waardoor het recht van Huurder kan worden belemmerd.

c. Verhuurder erkent de eigendomsrechten van Huurder op de installatie en zal op geen enkele wijze aanspraak maken op enig recht ter zake van de installatie of de eventueel door Huurder aangebrachte omheining daarvan.

6.2 Verhuurder zal:

- 6.2.1. zich onthouden van het (laten) verrichten van activiteiten, of het dulden van activiteiten, waaronder het bouwen of wijzigen van constructies, waardoor de exploitatie, de plaatsing, het onderhoud of de reparatie van de installatie of onderdelen daarvan wordt bemoeilijkt of belemmerd;
- 6.2.2. Huurder in staat stellen gebruik te maken van de aan Verhuurder ter beschikking staande electriciteitsvoorzieningen op/in/aan de onroerende zaak en in het geval van een storing zal Verhuurder al het nodige verrichten teneinde de electriciteitslevering ten behoeve van de installatie te herstellen. Het voorgaande geldt niet indien Huurder over een eigen aansluiting beschikt.
- 6.2.3. Huurder toestaan een communicatieverbinding aan te (laten) leggen (via kabel of anderszins) in/op/aan/door/over de onroerende zaak;
- 6.2.4. Huurder toestaan gebruik te maken van eventueel aanwezige kabeldoorvoeren, een verbinding met een eventueel aanwezig aardnet en bliksembecveiliging aan te (laten) leggen, een sluitelkuisje te (laten) plaatsen en/of gebruik te maken van een andere algemene voorziening na voorafgaande goedkeuring door Verhuurder. Verhuurder zal haar goedkeuring niet dan op redelijke gronden onthouden.
- 6.2.5. Huurder toestaan voor een periode van enkele dagen een tijdelijke meetopstelling te plaatsen.
- 6.2.6. alle informatie welke hij ontvangt van Huurder vertrouwelijk behandelen en verplicht zich tot geheimhouding jegens derden, behalve voorzover de nakoming van zijn verplichtingen uit hoofde van deze overeenkomst het mededelen aan derden van bepaalde informatie noodzakelijk maakt. Deze verplichting heeft geen betrekking op informatie die op wettige wijze is verkregen uit een andere bron dan Huurder.

7. Exploitatie voorwaarden

- 7.1. Voordat Huurder de werkzaamheden aanvangt, zal de staat waarin de opstelplaats verkeert door Huurder worden vastgelegd in een inspectierapport dat door Huurder gedurende de start van de werkzaamheden aan Verhuurder ter ondertekening zal worden gegeven.
- 7.2. Verbouwingen aan de onroerende zaak ten behoeve van de plaatsing van de installatie, zullen slechts plaatsvinden na voorafgaande toestemming van Verhuurder. Verhuurder zal een goedkeuring als hier bedoeld uitsluitend weigeren op redelijke gronden.
- 7.3. Bij het eindigen van deze overeenkomst, om welke reden dan ook, zal Huurder de installatie op zijn kosten verwijderen en zal hij op verzoek van Verhuurder de opstelplaats binnen redelijke termijn terugbrengen in de oorspronkelijke staat, behoudens natuurlijke veroudering. Verhuurder zal volledige medewerking verlenen aan Huurder bij het verwijderen van de installatie.
- 7.4. Huurder heeft het recht de installatie te vervangen, te verbeteren of uit te breiden, en aan derden toe te staan gebruik te maken van de opstelplaats. Dit onder de voorwaarde dat wanneer de vervanging, verbetering, uitbreiding of het gebruik door een derde met zich meebrengt dat de toren of mast welke deel uitmaakt van de installatie wordt verhoogd, Verhuurder hierbij zijn toestemming aan Huurder niet, dan alleen om zwaarwichtige redenen zal onthouden.

8. Storing.

- 8.1.1. In het geval er een storing optreedt, zal Huurder zich zoveel inspannen als redelijkerwijs van haar verlangd kan worden om een technische oplossing te bereiken of te helpen bereiken.
- 8.1.2. In dit artikel zal "storing" omvatten, maar niet beperkt zijn tot, elektrische, elektromagnetische of mechanische storing.

13 8/11



N.V. Waterleidingmaatschappij
Oost-Brabant

9. Toerekenbare tekortkoming

9.1 Verhuurder is gerechtigd deze overeenkomst te ontbinden indien:

- a. Huurder na schriftelijk ingebrekestelling, waarin hem een redelijke termijn is gegund om zijn verplichtingen alsnog na te komen, in ernstige mate toerekenbaar te kort blijft schieten in de nakoming van zijn verplichtingen;
- b. Huurder een surséance van betaling geraakt of in staat van faillissement komt te verkeren;
- c. een besluit tot ontbinding of liquidatie ten aanzien van Huurder is genomen of Huurder in feite in staat van liquidatie verkeert.

9.2 Indien een van partijen te kort schiet in nakoming van een voor haar uit deze overeenkomst voortvloeiende verplichting waardoor schade ontstaat in de zin van artikel 6:96 lid 2 BW is de te kort schietende partij verplicht die schade te vergoeden.

9.3 Onverminderd het onder 2.2 bepaalde, kan door Huurder eenzijdig, worden opgezegd, welke opzegging schriftelijk dient te gebeuren, indien na ondertekening van de huurovereenkomst niet alle van overheidswegen of anderszins noodzakelijke vergunningen voor het oprichten, hebben en onderhouden van de installatie worden verleend.

10 Algemeen

10.1 Deze overeenkomst wordt beheerst door Nederlands recht. Geschillen zullen uitsluitend worden voorgelegd aan de bevoegde rechtbank te 's-Hertogenbosch.

10.2 Indien een deel van deze overeenkomst nietig wordt verklaard, dan laat dit de geldigheid van het overige deel van de overeenkomst onverlet.

10.3 Huurder is te allen tijde gerechtigd zijn rechten en verplichtingen uit deze overeenkomst in zijn geheel over te dragen aan een consortium waar Huurder deel van uitmaakt of aan een derde mits die derde beschikt over een licentie voor de exploitatie van een mobiel netwerk.

10.4 Huurder is na daartoe verkregen schriftelijke toestemming van Verhuurder gerechtigd de opstelplaats in zijn geheel onder te verhuren. Verhuurder zal zijn toestemming niet dan op redelijke gronden weigeren.

Aldus overeengekomen en in ² tweevoud opgemaakt en ondertekend,

te 's-Hertogenbosch
d.d. _____

Verhuurder

te Naastriedet
d.d. 30/8/06

Huurder

2000

Bijlage 1 van: Contractnummer Huurder 3250 A
Contractnummer Verhuurder.....



Toegangs protocol

sitecode:

Straat : Torenstraat (ongenummerd)

Gemeente : Helmond

Tijdens kantooruren van 7.30 tot 16.15 uur

pompstation Helmond telefoon 0492-59 33 51

Buiten kantoor uren en op zon en feestdagen.

Alarm Meld Net (A.M.N.) Eindhoven tel.040-297 17 34
opvolging Intergarde

Nadat werkzaamheden zijn beëindigd en de watertoren wordt verlaten
dient men zich af te melden:

Tijdens kantoor uren telefoon pompstation Helmond 0492-59-33 51

Buiten kantoor uren en op zon en feestdagen.
Afmelden bij A.M.N. Eindhoven tel 040- 297 17 34

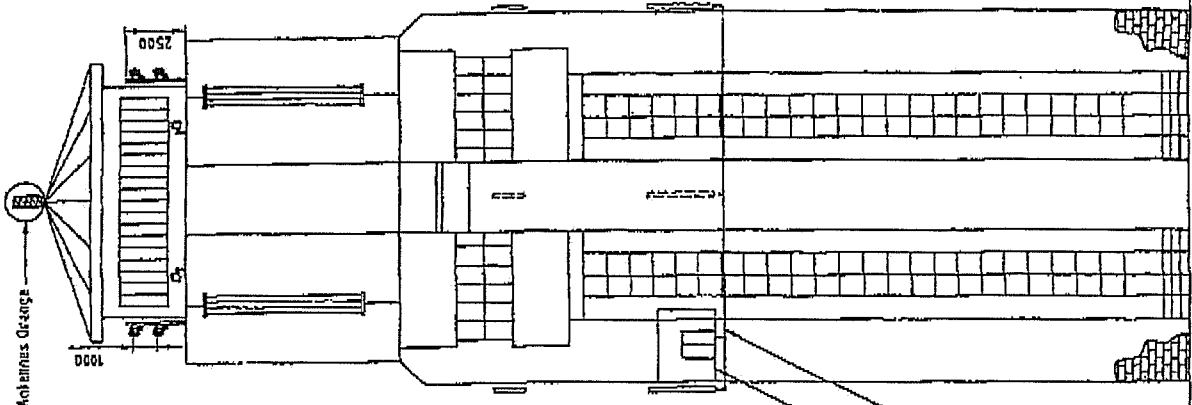

Top 48.5m

Hid VF 1-4 45.1m

Dairant 63.9m

Hid 1,2 Orange 44.3m

Ok. ant T-Mobile 1,2,3 28.2m

Bk. ant VF 2G cell 1,2,3 22.9m

Ok. ant VF 2G cell 1,2,3 20.2m

Apparatuurruimte VF

6x7/8' Feeder 2G

Hoopunt 0 o/p

Antenne	Hoogte	Coörd.	Ant. nr.	Ant. nr.	Ant. nr.	Ant. nr.	Ant. nr.	Ant. nr.
- Mobile								
Orange								
Ok. ant	28.2	123	1	2	3			
Bk. ant	22.9							
Ok. ant	20.2							

11/3/08 MS N

Beltoefte: Noordgevel site bestaand
Site nummer: 3250
Adres: Toerenstraat 46
 5701 SH Helmond
Eigenaar: Waterleidingbedrijf Helmond
Opdrachtgever: Vodafone
 Regio: Dost

vodafone
 Revisie: 3
 Blad: 02 van 08
 Forcaal: A3
 Schaal: 1:200

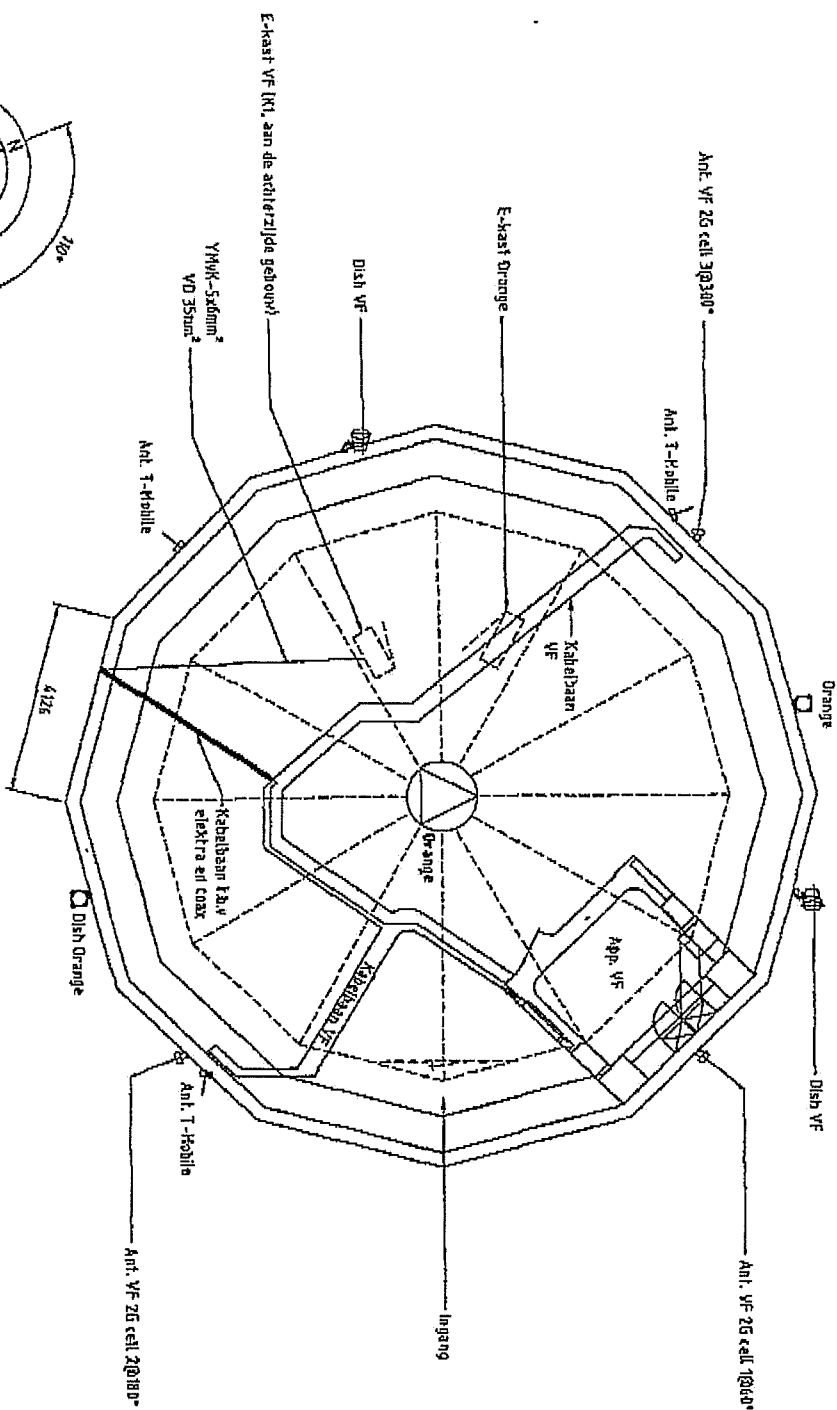
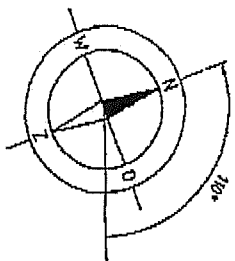

Betreft: Bovenanzicht site bestaand
Site nummer: 3250
Adress: Torrenstraat 46
Eigenaar: Waternetbedrijf Helmond
Opdrachtgever: Vodafone Regio Oost

Blad: 03 van 08	Revisie: 3
Formaat: A3	Schaal: 1:100

11/3/14
 PMS
 JNV

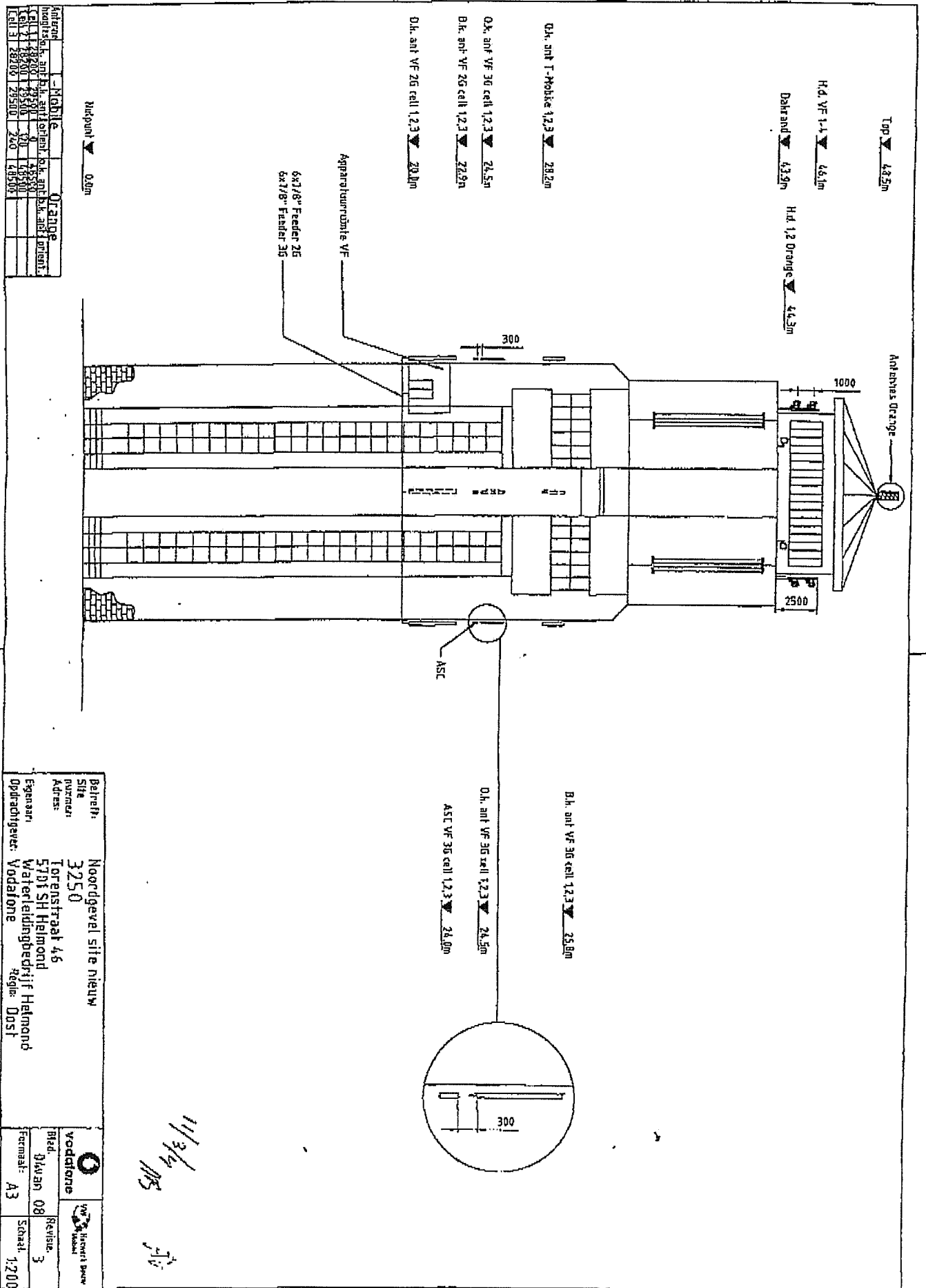

Antenne	Mobile	Orange
Hoogte ant. ant. oriënt. h.o. ant. oriënt.		
Cell 1 48200 29530 0 43530		
Cell 2 48200 29530 0 43530		
Cell 3 48200 29530 0 43530		

Beheer:
Site
nummer:
Adress:
Eigenaar:
Opdrachtgever:

Noordgevel site nieuw
3250
Torstraat 4,6
5701 SH Helmond
Waterleidingbedrijf Helmond
regio: Dost

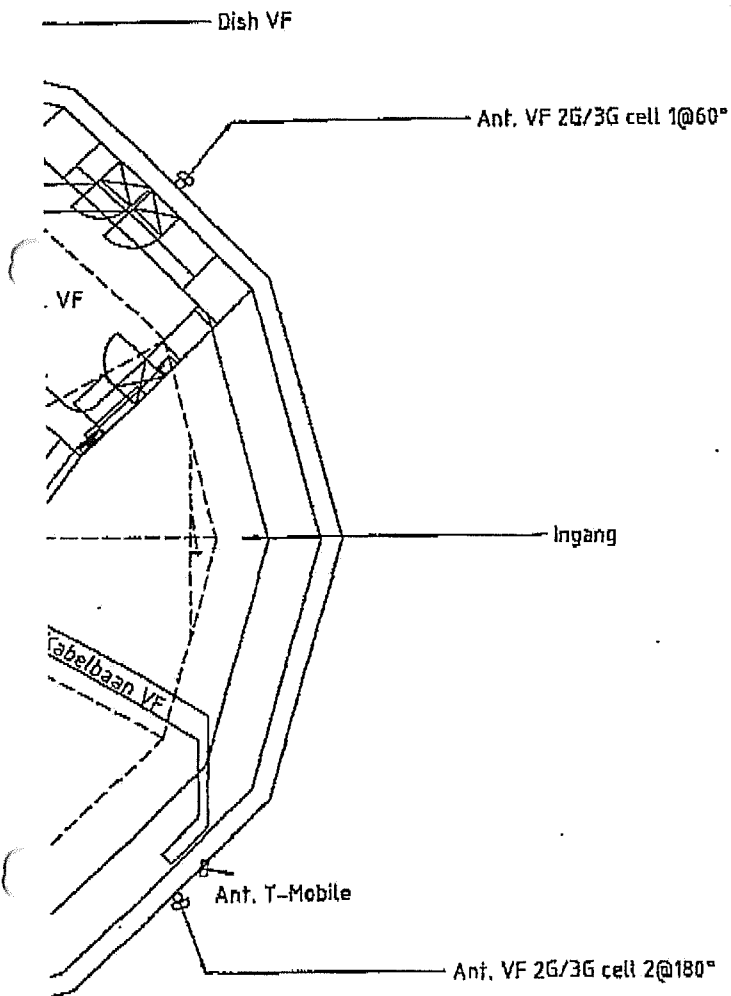

Med: UWAN 08	Revisie: 3
Formaat: A3	Schaal: 1:200

11/3/06
MS
JW



11/3/12
1103

[Handwritten signature]

Betreft: Bovenaanzicht site nieuw Site nummer: 3250 Adres: Torestraat 46 5701 SH Helmond Eigenaar: Waterleidingbedrijf Helmond Opdrachtgever: Vodafone Regio: Oost	 	
	Blad: 05van 08	Revisie: 3
	Formaat: A3	Schaal: 1:100

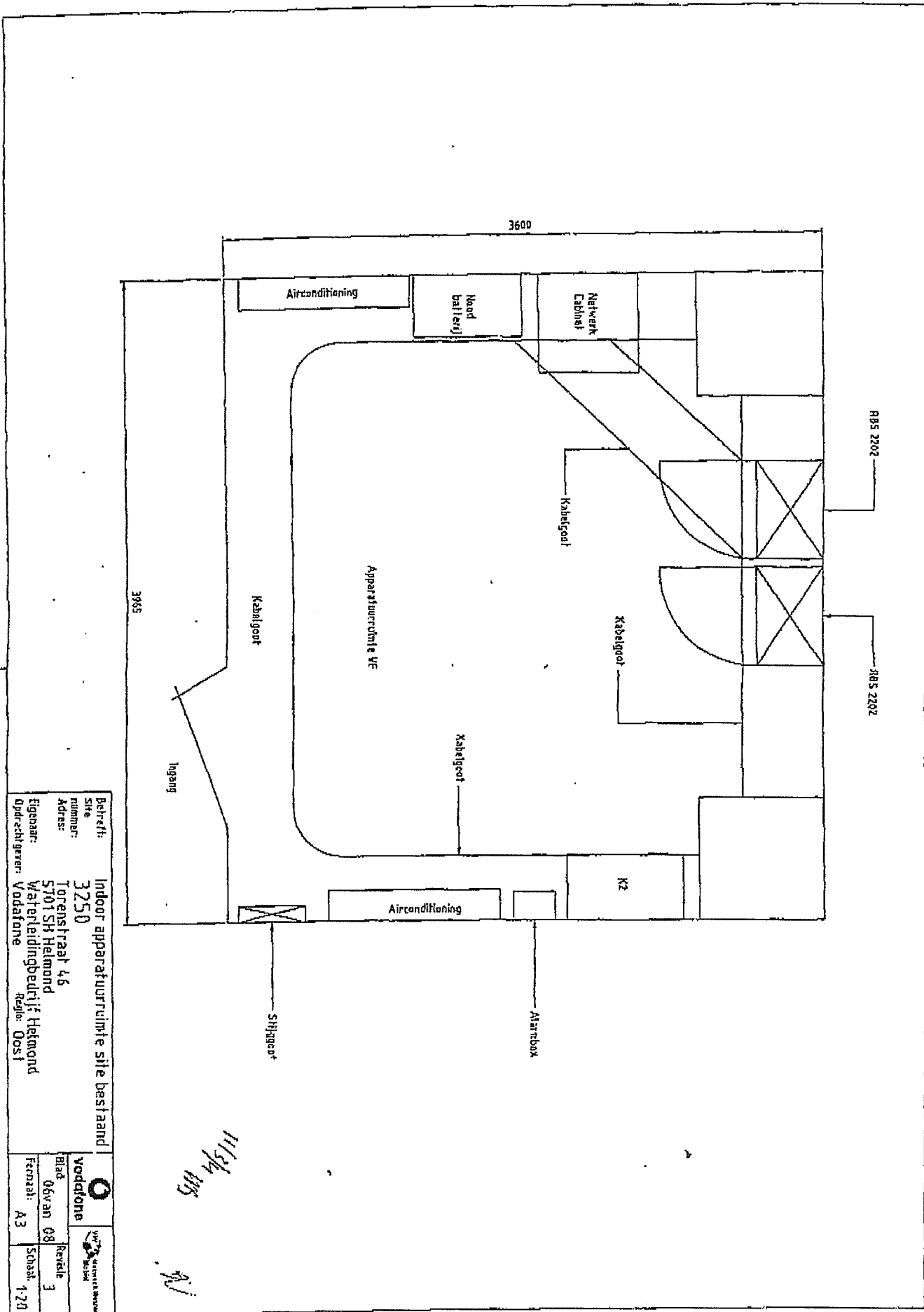

Behreft: Indoor apparatuurrimte site bestaand
 site nummer: 3250
 Adres: Torenstraat 46
 5701 SH Helmond
 Waterleidingbedrijf Helmond
 Eigenaar: Vodafone
 Opdrachtgever: Vodafone
 Regio: Oost

Blaad: 06 van 08	Revisie: 3	Ferrazat: A3	Schaak: 1.20

11/24 198 AV

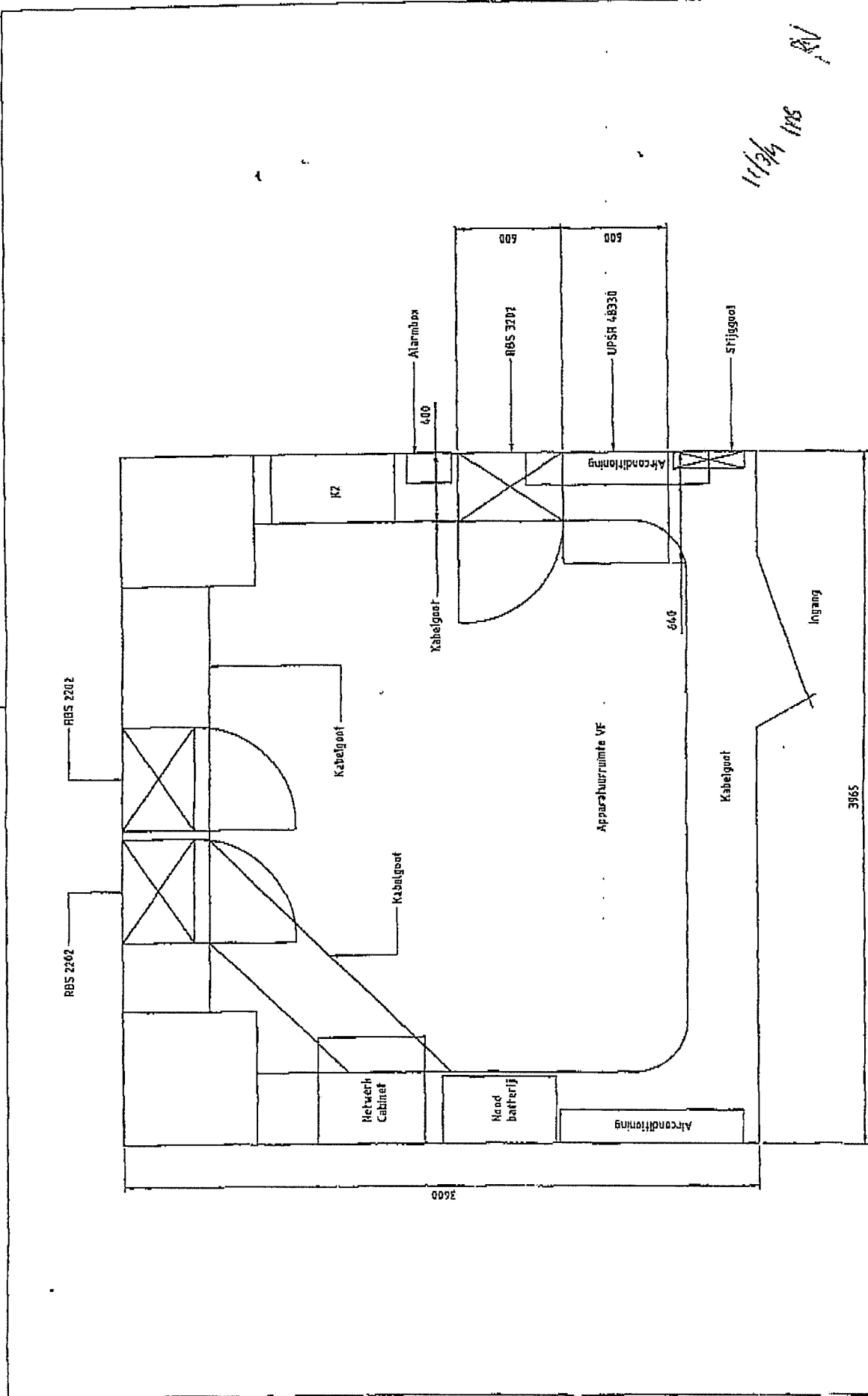

Betreft: Indoor apparatuurruimte site nieuw Site: 3250		Blad: 07 van 08	Revisie: 3
Nummer: Torenstraat 46 Adres: 5701 SH Helmond		Formaat: A3	Schaal: 1:20
Eigenaar: Waterleidingbedrijf Helmond Opdrachtgever: Vodafone		Regio: Oost	

	GSM 900			GSM 1800			3G		
	cell 1	cell 2	cell 3	cell 1	cell 2	cell 3	cell 1	cell 2	cell 3
TXRXA	TXRXB	TXRXA	TXRXB	TXRXA	TXRXB	TXRXA	TXRXB	TXRXA	TXRXB
300	300	300	300	300	300	100	100	100	100
SCF1/2	SCF1/2	SCF1/2	SCF1/2	SCF1/2	SCF1/2	SCF1/2	SCF1/2	SCF1/2	SCF1/2
300	300	300	300	300	300	100	100	100	100
SCF1/2	SCF1/2	SCF1/2	SCF1/2	SCF1/2	SCF1/2	SCF1/2	SCF1/2	SCF1/2	SCF1/2
1000	2000	2000	2500	2500	2500	1400	1400	2400	2400
LCF 718	LCF 718	LCF 718	LCF 718	LCF 718	LCF 718	LCF 718	LCF 718	LCF 718	LCF 718
RA 1757	RA 1757	RA 1757	RA 1757	RA 1757	RA 1757	K742212	K742212	K742212	K742212
60	180	300	300	60	180	60	180	300	300
2x 2202	1x 3202								

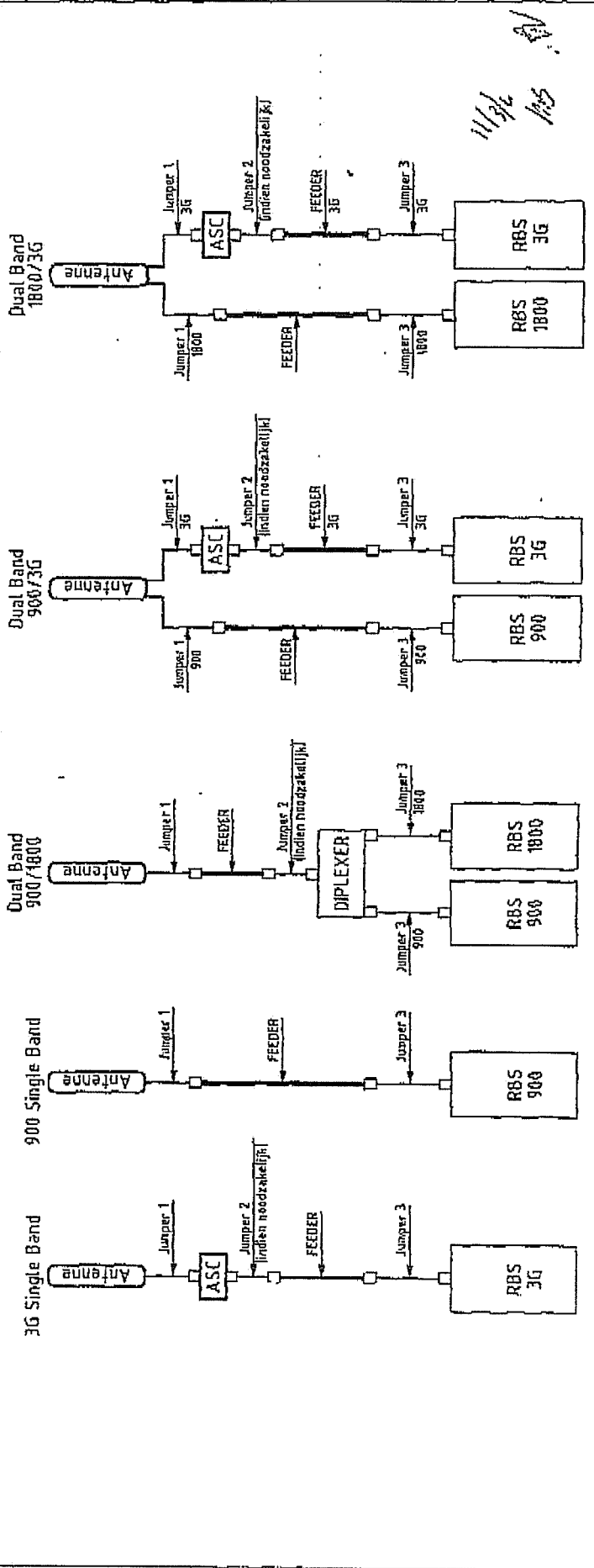

Feederschema # 3250

Bedrijf: **vodafone**

Site nummer: **08van 08**

Adres: **Torenstraat A6 5701 SH Helmond**

Eigenaar: **Waterleidingbedrijf Helmond**

Opdrachtgever: **Vodafone Regio Gost**

Revisie: **3**

Formaat: **A3**

Schaal: **n.v.t.**