



# Algemene Technische Voorschriften

Deel: Waterketen

**Auteur**

Cluster Zuiveringen en Gemalen

**Registratienummer**

25.0978387

**Datum**

november 2025

**Versienummer**

25.91.88

**Status**

Definitief

**Afdeling**

Projecten, Advies en Onderzoek

## Inhoudsopgave

<b>Leeswijzer</b>	<b>5</b>
<b>1 Algemeen</b>	<b>7</b>
<b>2 WTB</b>	<b>8</b>
2.1 Werktuigen	9
2.1.1 Opvoerwerktuig water/slib	10
2.1.2 Opvoerwerktuig lucht	18
2.1.3 Mengwerktuigen	21
2.1.4 Versnijder	21
2.1.5 Inname water	22
2.1.6 Hijsmiddel	27
2.1.7 Filtering	28
2.1.8 Aandrijving	28
2.1.9 Klimaatinstallaties	34
2.1.10 Ruimer voorbezinktank	35
2.1.11 Ruimer nabezinktank	35
2.1.12 Slibverwerking	36
2.1.13 Chemicaliëndoseerinstallatie	37
2.1.14 Oog- en plensdouche	40
2.2 Leidingen	40
2.2.1 Materialen	43
2.3 Appendages	44
2.3.1 Afsluiters en keermiddelen	45
2.3.2 Terugslagkleppen	47
2.3.3 Manometers, manometerleidingen en kranen	48
2.3.4 Temperatuurmetingen	49
2.4 Bevestigingsmiddelen	49
2.5 Materialen	50
2.5.1 Toe te passen materialen	50
2.5.2 Bewerken van materialen	51
2.6 Oppervlaktebehandeling van materialen	53
2.6.1 Objecten	57
2.6.2 Onderdelen	58
2.7 Opschriften	60
2.8 Standaardtekeningen	61
2.9 Transport en opslag	61

<b>3</b>	<b>Elektrotechniek</b>	<b>62</b>
3.1	Elektrotechnische richtlijnen en normen	65
3.1.1	Normen	65
3.1.2	Praktijkrichtlijnen	66
3.1.3	Voorschriften HHNK	66
3.2	Installaties	66
3.2.1	Energievoorziening	66
3.2.2	Eigen energieopwekking (EEO)	70
3.2.3	Elektrische Krachtinstallaties	71
3.2.4	Lichtinstallatie	72
3.2.5	Klimaatinstallatie	82
3.2.6	Besturingsinstallatie	82
3.2.7	Noodstopinstallaties	86
3.2.8	Communicatie installaties	89
3.2.9	Aardings-, bliksembeveiliging en potentiaalvereffeningsinstallaties	92
3.3	Ruimten & Werktuigen	99
3.3.1	Elektrische bedrijfsruimten	99
3.3.2	Elektrische installaties opgesteld in ruimten toegankelijk voor leken	100
3.3.3	Monsternamekast	100
3.3.4	Perscontainer	100
3.3.5	Schakelinrichtingen	100
3.3.6	Gebruikerseisen schakelinrichtingen, overeenkomstig NEN 61439	103
3.3.7	Gecompartimenteerde schakelinrichtingen, NEN 61439 bouwvorm 4	106
3.3.8	Niet-gecompartmenteerde schakelinrichtingen, NEN 61439 bouwvorm 1&2	111
3.3.9	Overgangsdozen, klemmenkasten en lasdozen	112
3.3.10	Frequentieomvormers	113
3.3.11	Werkschakelaars	116
3.3.12	Kracht WCD's en servicepunten	118
3.3.13	Instrumentatie	119
3.3.14	Energiemetingen (niet comptabele)	120
3.3.15	Constructievoorschriften	121
3.3.16	Kabelgeleiding	122
3.3.17	Kabels en bedrading	126
3.3.18	Coderingen	129
3.4	Materialen	130
3.4.1	Leveringsomvang	130
3.4.2	Gelijkwaardigheid	130
3.4.3	Fabrikaten	131
3.5	Standaardtekeningen	134

<b>4</b>	<b>Proces</b>	<b>135</b>
4.1.1	Veiligheids- en gezondheidsplan (V&G-plan)	135
4.1.2	Werkvergunning	137
4.1.3	Relaties met bevoegd gezag en Nutsbedrijven	137
4.1.4	Elektriciteitsvoorziening	138
4.1.5	Kwalificatie (elektro)technisch opdrachtnemer	139
4.1.6	Kwalificatie (elektro)technisch personeel	139
4.2	Opleverdossier	141
4.2.1	Technisch Constructie Dossier (TCD)	141
4.2.2	Bedienings- en onderhoudsvorschriften	141
4.2.3	CE-markering	144
4.3	Tekeningen en berekeningen	145
4.3.1	Werktuigbouwkunde	147
4.3.2	Elektrotechniek	148
4.4	Keuringen	151
4.4.1	Opstellen Technisch keuringsplan en Planning	152
4.4.2	Documentatie Technisch keuringsplan	154
4.4.3	Testen specifieke onderdelen	155
4.4.4	Interne testen leveranciers en opdrachtnemers	155
4.4.5	Factory Acceptance Test (FAT)	155
4.4.6	Inspecties en testen op locatie	161
4.4.7	Site Acceptance Test (SAT)	164
4.4.8	Site Integration Test (SIT)	166
4.4.9	In bedrijfstellen van de installatie	167
4.4.10	Aantonen prestaties installatie	168
4.4.11	Ingebruikname	171

## **Bijlagen**

Bijlage A1	Standaard Kleurenstaat schilderwerken rwzi's en rioolgemaal werken
Bijlage A3	Standaardlijst leidingmarkeringen
Bijlage W1	Standaard tekeningen WTB
Bijlage W2	NBD 06000 Eisen voor hydraulische bewegingswerken
Bijlage E1	Standaard tekeningen Elektrotechniek
Bijlage P1	Schema keuren en beproeven
Bijlage P2	Inhoud opleverdossier

## Leeswijzer

### Algemeen

Dit document bevat de Algemene Technische Voorschriften welke van toepassing zijn op dit werk. De oude versie, de Algemene Technische Voorschriften, met registratienummer 19.2711906 versie november 2019 is qua inhoud gewijzigd. Hieronder volgt een toelichting over de opbouw en een aanwijzing voor het gebruik.

### Beschikbare delen

De Algemene Technische Voorschriften is geactualiseerd en sluit qua inhoud beter aan bij de huidige voorschriften van HHNK. De volgende vier delen zijn beschikbaar:

Waterketen	<u>Waterlijn, sliblijn, rioolgemalen en boostergemalen</u>
Watersystemen	Oppervlaktegemalen en vismigratie Sluizen, stuwen en bruggen

### Inhoud en bijlagen

Alle documenten bestaan uit 4 hoofdstukken en een aantal bijlagen. Het eerste hoofdstuk bevat algemene eisen die voor het hele werk gelden. Het tweede hoofdstuk bevat de technische eisen aan de werktuigbouwkundige onderdelen en is opgedeeld in verschillende objecten. Het derde hoofdstuk bevat de technische eisen aan elektrotechniek en is eveneens opgedeeld in verschillende objecten. Het vierde hoofdstuk bevat de proces eisen welke voor het werk gelden. De volgende bijlagen zijn (afhankelijk van de versie) toegevoegd:

- Bijlage A1 – Standaard Kleurenstaat schilderwerken rwzi's en rioolgemalen
- Bijlage A2 – Standaard Kleurenstaat schilderwerken peilregulerende werken
- Bijlage A3 – Standaardlijst leidingmarkeringen
- Bijlage W1 – Standaard tekeningen WTB
- Bijlage W2 – NBD 06000 Eisen voor hydraulische bewegingswerken
- Bijlage E1 - Standaard tekeningen Elektrotechniek
- Bijlage P1 – Schema keuren en beproeven
- Bijlage P2 – Inhoud opleverdossier (boezem)gemalen
- Bijlage P3 – Belanghebbenden

### Opbouw van het versienummer

Het versienummer, op het voorblad, is opgebouwd uit: [jaartal].[revisienummer eisen].[revisienummer toelichting]<sup>1</sup>

### Opbouw van de eisen

Een hoofdstuk begint met de algemene eisen die voor het gehele hoofdstuk gelden, vervolgens is er een onderverdeling in objecten (paragraaf) en wordt al specifieker (subparagraaf).

Iedere eis is voorzien van een:

Code	Dit maakt het communiceren binnen het werk gemakkelijker. De code bestaat uit een letter (A, W, E of P) en een volgnummer. De code is tussen de verschillende ATV delen met hetzelfde versienummer gelijk, maar <u>kan</u> per versie verschillen.
Id	Deze unieke Id maakt het onderlinge vergelijk tussen de verschillende delen én versies mogelijk.
Eistekst	De eistekst die voor het betreffende onderdeel van toepassing is en waarvan moet worden aangetoond dat aan de eis wordt voldaan.

*\*Zie eis [Code] (en verder)*      Verwijzing naar andere en daarop volgende eisen.

---

[Code]	[Eistekst]	x
[Id]	<i>*Zie eis: [Code] (en verder).</i>	

---

### Verificatie en validatie

Voor verificatie en validatie is het mogelijk om de eisen in een Excel-format te ontvangen.

---

<sup>1</sup> De toelichting is voor intern gebruik binnen HHNK en is niet in de uitdraai terug te vinden.

## 1 Algemeen

### *Richtlijnen en normen*

---

<b>A.2</b> 100856	De werken, constructies en installaties dienen aan de (Europese) normen te voldoen, zoals onder andere: a) NEN-EN 1090 Vervaardigen staalconstructies; b) NEN-EN 1990 Eurocode: Grondslagen van het constructief ontwerp; c) NEN-EN 1991 Eurocode 1: Belastingen op constructies; d) NEN-EN 1992 Eurocode 2: Ontwerp en berekeningen van betonconstructies; e) NEN-EN 1993 Eurocode 3: Ontwerp en berekeningen van staalconstructies; f) NEN-EN 1994 Eurocode 4, Ontwerp en berekening van staal- betonconstructies; g) NEN-EN 1999: Eurocode 9, Ontwerp en berekening van aluminium constructies; h) NEN-EN 1997: Geotechnisch ontwerp; i) NEN 9997 Geotechnisch ontwerp van constructies.	x
----------------------	--	---

---

<b>A.3</b> 101482	De werken, constructies en installaties dienen aan de wettelijk van toepassing zijnde Europese richtlijnen te voldoen, zoals het niet uitputtende overzicht: a) Laagspanningsrichtlijn (2014/35/EU) of Veiligheid Elektrisch Materiaal (VEM); b) Verordening 2023/1230, voorheen de Machinerichtlijn (2006/42/EG); c) Elektro Magnetische Comptabiliteit (EMC) - richtlijn (2014/30/EG); d) ATEX-114 richtlijn (2014/34/EU), producten, indien sprake van EX-zoneringen; e) ATEX 153 richtlijn (1999/92/EG), werkomgeving, indien sprake van EX-zoneringen; f) Explosieveiligheid NPR 60079 reeks, NPR 7910-1:2020+C1:2021 nl en NPR 7910-2:2020+C1:2021 nl; g) Richtlijn drukapparatuur (2014/68/EG).	x
----------------------	---	---

---

<b>A.4</b> 101237	De werken, constructies en installaties dienen aan de volgende leidraden te voldoen: a) CUR 77 - Rekenregels voor ongewapende betonvloeren; b) CUR 166 - Damwandconstructies.	x
----------------------	---	---

---

<b>A.7</b> 101649	De installaties en machines dienen onder alle voorkomende bedrijfsomstandigheden cavitatievrij, resonantiearm en geruisarm te werken. Voor de maximaal toegestane trillingen wordt verwezen naar de ISO 20816-3. Voor nieuwe installaties zijn de zones A gewenst en is B acceptabel, installaties die daar buiten vallen voldoen niet.	x
----------------------	---	---

Let op: voor pompen geldt deze eis niet en geldt de eis 100316.

### *Definiëring ruimten ten aanzien van agressiviteit*

---

<b>A.8</b> 100001	Als ruimten met agressieve omstandigheden en atmosfeer worden beschouwd: a) ruimten met onbelucht rioolwater; b) ruimten met anaeroob slib; c) ruimten met drainwater waaruit H <sub>2</sub> S vrijkomt; d) indien deze ruimten zijn afgedekt of afgesloten dan wordt ook de ruimte boven het water of slib, de gas- en dampfase, als agressieve ruimte beschouwd.	x
----------------------	--	---

---

<b>A.9</b> 100299	Als ruimten met licht-agressieve omstandigheden en atmosfeer worden beschouwd: a) de buitenlucht op rioolwaterzuiveringsinstallaties en de directe omgeving van rioolgemalen; b) ruimten voor slibbehandeling; c) ruimten met belucht rioolwater; d) ruimten met aeroob slib; e) ruimten met effluent; f) plaatsing in de grond;	x
----------------------	--	---

---

	g) droge kelders van rioolgemalen; h) ruimten waar H <sub>2</sub> S-dampen kunnen voorkomen in concentraties lager dan de MAC-waarde; i) oppervlakken die worden voorzien van een thermische isolatie.	
<b>A.13</b> 100300	Als ruimten met niet-agressieve omstandigheden en atmosfeer worden beschouwd: a) verblijfsruimten voor personeel.	x

#### ARBO

---

<b>A.14</b> 101191	Loopvlakken en looproutes dienen "bol" / afwaterend gemaakt te worden. Voor vlakken een verloop van circa 1 cm per strekkende meter aanhouden.	x
<b>A.15</b> 101192	Looproutes op (gladde) betonplaten dienen te worden voorzien van een anti-slip coating of oppervlakte behandeling tegen gladheid.	x

## 2 WTB

---

<b>W.1</b> 100002	Alle bij de in de vraagspecificatie genoemde werktuigen, leidingen, apparaten en constructies behorende hulp en bevestigingsmiddelen behoren tot de levering, tenzij in de vraagspecificatie nadrukkelijk is gesteld dat deze buiten de leveringsomvang vallen en/of door derden worden geleverd.	x
<b>W.2</b> 100504	Indien een door derden toegeleverd onderdeel door de opdrachtnemer dient te worden ingebouwd, dan behoren de benodigde hulp- en bevestigingsmiddelen tot de levering van de vraagspecificatie.	x
<b>W.3</b> 100505	De plaatsen van de installatiedelen zijn op de bestektekeningen bij benadering aangegeven. De opdrachtnemer is verantwoordelijk voor de juiste plaats en voor de maten van onderdelen in het werk en pleegt daartoe overleg met de vertegenwoordiging van de opdrachtgever. De maten van bestaande onderdelen en constructies opnemen in het werk.	x
<b>W.4</b> 100507	Voor de plaatsing en aansluiting van de installatiedelen dient de bereikbaarheid ten behoeve van onderhoud in acht te worden genomen.	x
<b>W.5</b> 100506	Installatiedelen dienen op opstorten van minimaal 10 cm te worden geplaatst. Zonodig op een mee te leveren stalen stelfundatie, welke later dient te worden ingestort.	x
<b>W.6</b> 100531	Indien voor bediening, onderhoud en revisie speciaal gereedschap of overige specifieke losse onderdelen nodig zijn, dienen deze door de opdrachtnemer meegeleverd te worden.	x
<b>W.7</b> 100532	Voor zover de te gebruiken materialen en constructies niet nader zijn gespecificeerd, dienen deze afgestemd te zijn op alle voorkomende bedrijfsomstandigheden, zoals druk, temperatuur, vochtigheidsgraad, wrijving, belasting, trilling, stroomsterkte, enz. en voorts bestand zijn tegen de media en de omgevingscondities waarmee deze materialen in aanraking kunnen komen. De opdrachtnemer is verplicht zich van deze zaken op de hoogte te stellen en toe te passen.	x
<b>W.8</b> 100533	Bij het ontwerp en tijdens de uitvoering van de installatie dient er op te worden toegezien dat: a) het geheel goed afwaterend is; b) dode hoeken, waarin water en vuil zich kunnen opzamelen worden voorkomen; c) afwateringsgaten dienen zo gedimensioneerd dat er geen verstoppingen kunnen ontstaan.	x
<b>W.9</b> 100534	Constructie en plaatwerk dient glad en strak van uiterlijk te zijn.	x

<b>W.10</b> 101122	De levensduur van de werktuigbouwkundige installaties en onderdelen dienen 30 jaar te bedragen, tenzij in de vraagspecificatie of verder in dit hoofdstuk andere specifieke eisen worden gesteld.	x
<b>W.11</b> 101235	Alle toe te passen onderdelen en materialen dienen nieuw te zijn. Tenzij in de vraagspecificatie of verder in dit hoofdstuk andere specifieke eisen worden gesteld.	x
<b>W.12</b> 101236	Voor gelijksoortige onderdelen dient steeds hetzelfde fabricaat en/of typen te worden toegepast.	

## 2.1 Werktuigen

<b>W.14</b> 100475	De opdrachtnemer dient tijdens de montage voldoende voorzieningen te treffen ter voorkoming van verontreinigingen, die het in bedrijf nemen van het werktuig kunnen schaden of belemmeren.	x
<b>W.15</b> 100476	Voor de toe te passen bouten en moeren gelden de voorschriften uit het hoofdstuk: "Bevestigingsmiddelen".  <i>*Zie eis: W.433 (en verder).</i>	x
<b>W.16</b> 100543	Machines dienen geselecteerd te worden aan de hand van de optredende bedrijfscondities. Dit is locatie en machine specifiek. Eisen hieraan worden in de werkomschrijving/de vraagspecificatie nader omschreven.	x
<b>W.17</b> 100544	Voor zover dit niet nader is genoemd, behoren alle voorzieningen, die in de gegeven bedrijfsomstandigheden voor een goede en bedrijfszekere werking nodig zijn en als zodanig door de fabrikant geadviseerd worden, mede door de opdrachtnemer verzorgd te worden. Hieronder vallen o.a. eventueel te plaatsen filters of zeven, sper- en koelvloeistofvoorzieningen, smeertoestellen, onder- en overdrukbeveiligingen, enz.	x
<b>W.18</b> 100545	Elke machine dient tezamen met de aandrijvende (elektro)motor op een stevig geconstrueerd, gevloekt, uitgelijnd en nastelbaar fundatierame te worden opgesteld, voor zover de samenbouw niet op een andere wijze tot stand is gebracht.	x
<b>W.19</b> 100546	Indien een starre opstelling onmogelijk of ongewenst is, dient het frame op trillingsdempers gemonteerd te worden waarbij het leidingwerk met flexibele verbindingen dient te worden aangesloten.	x
<b>W.20</b> 100547	De machines dienen zodanig geconstrueerd en aangesloten te worden dat geen overmatige trilling op de aangrenzende onderdelen en bouwwerken wordt overgedragen en dat geen ontoelaatbare geluidshinder wordt ondervonden.	x
<b>W.21</b> 101155	Het gietwerk van machinehuizen e.d. vervaardigen van gietijzer, zonder gietfouten, tenminste in de kwaliteit GG25, volgens NEN-EN 1561. Reparaties aan gietijzerconstructies, van welke aard ook, zijn niet toegestaan.	x
<b>W.22</b> 101153	Smering: a) Tot het werk behoort in ieder geval de eerste olie- en/of vetvulling van alle tot het werk behorende installatiedelen alsmede een reservehoeveelheid hiervoor in de originele fabrieksverpakking. Op overeenkomstige wijze geldt dit voor de vetvullingen. b) De hoeveelheden te verstrekken olie en/of vet dienen voldoende zijn voor de bedrijfsvoering gedurende de eerste 2.000 draaiuren.	x

- 
- c) Indien apparatuur voorzien dient te worden van een inloopolie dient de opdrachtnemer het verversen hiervan voor zijn rekening te nemen.
  - d) Daarvoor in aanmerking komende apparatuur dient voorzien te zijn van goed bereikbare olievul- en/of aftapaansluitingen, een ontluchting en een oliepeilglas of peilstok.
  - e) De aftapafsluiter dient voorzien te zijn van een slangwartelaansluiting en afsluitdop met ketting.
  - f) Bij geforceerde smering dient de druk met behulp van een manometer duidelijk afleesbaar te zijn.

### 2.1.1 Opvoerwerktuig water/slib

---

- W.25** 100316 De pomp dient onder alle voorkomende bedrijfsomstandigheden cavitatievrij, resonantiearm en geruisarm te werken. Voor de maximaal toegestane trillingen wordt verwezen naar de ISO 10816-7:2009. Pompen dienen te worden beoordeeld als kritisch (categorie 1 van paragraaf 5.1 van de betreffende norm). Dit geldt zowel bij enkelwerkend bedrijf (één pomp) als bij samenwerking van meerdere pompen (indien van toepassing) bij alle voorkomende peilen aan de zuigzijde en tegendrukken. Indien de pomp wordt aangestuurd door een frequentieomvormer dan geldt het bovenstaande voor het gehele werkgebied en de bijbehorende frequenties.

*\*Zie eis: P.236 (en verder).*

- 
- W.26** 100317 Het motorvermogen dient geschikt te zijn voor pompbedrijf over het gehele werkgebied, zowel bij enkelwerkend bedrijf bij alle voorkomende peilen aan de zuigzijde en perszijde, als bij samenwerking van meerdere pompen (indien van toepassing) bij alle voorkomende peilen aan de zuigzijde en perszijde van de pomp. Hierbij dient de overdimensionering van het vermogen zoals genoemd in het hoofdstuk: "Elektromotor" in acht te worden genomen.

*\*Zie eis: W.186 (en verder).*

- 
- W.27** 100318 De pompen dienen te worden geleverd met motoren met een toerental van maximaal 1500 omw/min. Voor wervelradwaaierpompen geldt een maximaal toerental van 3000 omw/min.

- 
- W.28** 100319 Het hoogste rendementspunt van de pomp dient binnen een gebied van +/-25% van de capaciteit van de pomp bij het garantiepunt te liggen.

- 
- W.29** 100860 Voor centrifugaal- / schroef- en mixedflowpompen dienen de in het contract genoemde werkpunten te worden beschouwd als garantiepunt volgens de ISO 9906:2012

Waarbij voor pompen:

- a) >10kW een tolerantie factor volgens grade 1U geldt;
- b) ≤10kW een tolerantie factor volgens grade 1B geldt.

*\*Zie eis: P.175 (en verder).*

- 
- W.30** 100320 Om het gestelde in de voorgaande artikelen te kunnen aantonen dient de pomp te worden beproefd. Zie hiervoor hoofdstuk: "FAT" en "SAT"

*\*Zie eis: P.170 (en verder).*

- 
- W.32** 100321 De pompas met waaier en koppelinghelpt dienen statisch en dynamisch gebalanceerd te worden. Indien dit niet fysiek mogelijk is dienen de waaier en koppeling separaat te worden gebalanceerd.

<b>W.35</b> 100323	Pompen dienen geschikt te zijn voor het zonder storing verpompen van het medium. Ruw rioolwater, influent of slib is enigermate zandhoudend en het bevat ook grovere verontreinigingen. De inwendige vormgeving en afwerking van de pompen en leidingen dient zodanig te zijn, dat de met de vloeistof meegevoerde bestanddelen zich niet kunnen vastzetten in het inwendige van het pomphuis, aan bewegende delen enzovoort.	x
<b>W.36</b> 100325	In verband met, slijtage veroorzakend, zand in het rioolwater dienen afvalwaterpompen in een slijtvaste uitvoering te worden geleverd. Ook dient de speling tussen waaier en slijtplaten of tussen waaier en inlaatconus (bij schroefcentrifugaalwaaiers) te kunnen worden nagesteld.	x
<b>W.38</b> 100324	Wanneer de pompen door een frequentieomvormer worden aangestuurd dient de opdrachtnemer aan te geven wat het werkgebied met het minimum en maximum toerental is waartussen de pomp kan werken zonder verstoppings-, koelings- of smeerproblemen.	x
<i>Schroef- (axiaal), centrifugaal-, schroefcentrifugaalpomp, droog opgesteld</i>		
<b>W.42</b> 100005	Bij het verpompen van rioolwater, influent of slib, dient de pomp uitgevoerd te worden met een éénkanaalwaaier-, tweekanaalwaaier- (open of gesloten), schroefcentrifugaalwaaier- of wervelradwaaierpomp. De pomp dient verstoppingsvrij te werken.	x
<b>W.44</b> 100329	De pomp met verticale as kortgekoppeld uitvoeren en dient te bestaan uit: a) een basisgietstuk of buisprofiel met bevestigingsflens of voeten en ingegoten of aangegoten respectievelijk aangeflensde voetbocht met flensaansluiting, de voetbocht voorzien van een inspectieopening met gekneveld deksel; b) een pomphuis met bevestigingsranden en inspectieopening met gekneveld deksel; c) een persdeksel met kamer voor de asafdichting en aangegoten of opgebout lagerhuis en lantaarnstuk aan de bovenzijde voorzien van een flens voor bevestiging van de elektromotor.	x
<b>W.45</b> 100330	De pomp met horizontale as kortgekoppeld uitvoeren en dient te bestaan uit: a) een gietijzeren of een thermisch verzinkt stalen fundatieplaat waarop het pomphuis en de elektromotor worden gemonteerd en die tevens dienst doet als lekwateropvangbak; b) een pomphuis met bevestigingsvoeten en inspectieopening met gekneveld deksel; c) een persdeksel met kamer voor de asafdichting en aangegoten of opgebout lagerhuis; d) de koppeling moet worden afgeschermd; e) mits de bouwgrootte het toelaat voorzien van slede.	x
<b>W.46</b> 100331	Indien geen 'spacer' koppeling wordt toegepast dient de pomp via een elastische koppeling direct te worden aangedreven door een draaistroommotor. De pompas en de motoras dienen zuiver in lijn te staan. De elastische koppeling tussen de pomp en de motor dient te worden voorzien van verwisselbare rubber blokken. De rubberblokken/propfen dienen te kunnen worden vervangen zonder demontage van de elektromotor.	x
<b>W.48</b> 100333	Het pomphuis dient zodanig geconstrueerd te zijn, dat het persdeksel met lagerhuis, pompas en waaier verwijderd kunnen worden zonder dat het pomphuis van het leidingwerk losgemaakt behoeft te worden.	x
<b>W.49</b> 100334	De inspectiedeksel dient aan de binnenzijde de vorm van het pomphuis, respectievelijk de zuigbocht te volgen en dienen zodanig te zijn geplaatst, dat: a) de speling tussen waaier en slijtringen kan worden opgemeten; b) snel en eenvoudig eventuele verstoppingen kunnen worden opgeheven.	x
<b>W.50</b> 100335	Bij toepassing van een lantaarnstuk dient deze te zijn voorzien van ruime, goed bereikbare inspectie- en toegangsoeningen voor het bereiken van de koppeling. De handgaten in het lantaarnstuk voor het bereiken van de koppeling dienen te worden afgeschermd door eenvoudig wegneembare afschermplaten.	x

<b>W.53</b> 100338	De pompwaaier dient zodanig te worden uitgevoerd, dat de asafdichting ontlast wordt. De waaiermoer dient zodanig glad te zijn afgewerkt, dat er geen pruikvorming kan optreden. De waaiermoer dient te zijn geborgd	x
<b>W.54</b> 100339	De asafdichting dient te worden uitgevoerd met een dubbele mechanical seal met tussenliggende oliekamer. Alleen in gevallen waar dit niet mogelijk is, is na overleg en met goedkeuring van de vertegenwoordiging van de opdrachtgever een andere asafdichtingsconstructie toegestaan.	x
<b>W.56</b> 100341	Voor een asafdichting met een dubbele mechanical seal met oliekamer geldt de volgende omschrijving: a) De seals dienen draairichting onafhankelijk te zijn. b) De seal aan de waaierzijde dienen bestand te zijn tegen onderdruk (maximaal tot de dampspanning van het verpompte medium) achter de waaier. c) De materiaalkeuze van de dichtingsvlakken aan te passen aan het te verpompen medium en de daarin voorkomende verontreinigingen. d) Biologisch afbreekbare olie toepassen in de oliekamer, mits hiermee voldoende lange standtijden zijn te bereiken (vijf jaar of langer). e) De lagering van de as zodanig uit te voeren dat de toleranties voldoen aan de eisen voor de toepassing van mechanical seals.	x
<b>W.57</b> 100342	Indien de pomp wordt voorzien van een asafdichting met een cartridge mechanical seal dan geldt de volgende omschrijving: a) De asafdichting bij voorkeur uit te voeren met een dubbel uitgevoerd cartridge mechanical seal b) De seals dienen draairichting onafhankelijk te zijn. c) Dichtingsvlakken uitvoeren in hardmetaal-koolstof. Indien noodzakelijk de materiaalkeuze van de dichtingsvlakken aanpassen aan het te verpompen medium en de daarin voorkomende verontreinigingen. d) De constructie van de mechanical seal dient zodanig te zijn dat een langdurig storingsvrije werking kan worden gegarandeerd zonder toepassing van sperwater of vetsmering. Sperwater of vetsmering mag alleen worden toegepast na overleg met de vertegenwoordiging van de opdrachtgever. e) De lagering van de as zodanig uit te voeren dat de toleranties voldoen aan de eisen voor de toepassing van mechanical seals.	x
<i>Schroef- (axiaal), centrifugaal-, schroefcentrifugaalpomp, nat opgesteld</i>		
<b>W.60</b> 100006	De pompen dienen geheel onderdompelbare pompen met geïntegreerde onderwatermotor te zijn.	x
<b>W.61</b> 100344	Kanaalwaaier of wervelradwaaierpompen voor het verpompen van rioolwater, influent of slib dienen te voldoen aan de volgende voorwaarden: a) de pomp dient verstoppingsvrij te werken; b) een éénkanaal-, tweekanaal- (open of gesloten) of schroefcentrifugaalwaaier of wervelradwaaier; c) de aan slijtage onderhevige onderdelen zoals waaier en slijtplaten dienen slijtvast uitgevoerd te worden. Toepasbare materialen zijn chroomgehard staal en vlamgehard staal. Dit om bestand te zijn tegen overmatige slijtage door met het rioolwater meekomend zand. Eventuele gelijkwaardigheid van de materialen dient door de opdrachtnemer te worden aangetoond; d) water in olie detectierelais uitvoeren in een steekbaar relais met aansluitvoetje.	x

<b>W.62</b> 100345	Kanaalwaaierpompen voor het verpompen van voorbezonden water of effluent dienen te voldoen aan de volgende voorwaarden: a) een kanaalwaaier met maximaal drie kanalen; b) vrije (waaier)doorlaat minimaal 80 mm diameter.	x
<b>W.64</b> 100347	Pompen voor opstelling in een verticale schacht dienen naast de eisen in de voorgaande leden te voldoen aan de volgende voorwaarden: a) het gietijzeren huis van de pomp dient geschikt te zijn voor montage in een stalen schacht; b) de onderzijde van de pompen voorzien van een O-ring uitgevoerd in nitril rubber ten behoeve van de afdichting van de pomp in de pompschacht; c) de mechanical seals en de waaierbevestiging dienen bestand te zijn tegen retourdraaien in verband met het leeglopen van de schacht na pompafslag.	x
<b>W.65</b> 100348	De elektromotor dient door een oliekamer van het pomphuis te worden gescheiden. Bij de doorvoering van de as door deze oliekamer dient zowel aan de waaierzijde als aan de motorzijde een draairichting onafhankelijke mechanical seal te worden toegepast. De asafdichting dient op eenvoudige wijze te kunnen worden gecontroleerd op goede werking. Alle aanwezige beveiligingen dienen te worden aangesloten. Biologisch afbreekbare olie toepassen in de oliekamer, mits hiermee voldoende lange standtijden zijn te bereiken (vijf jaar of langer).	x
<b>W.66</b> 100349	Voor de koeling van de elektromotor mogen alleen koelmantels worden toegepast waarin een eigen medium circuleert als koelmedium.	x
<b>W.67</b> 100350	De waaiermoer dient glad te worden afgewerkt.	x
<b>W.69</b> 100351	Tot de uitrusting van elke pomp dienen voor zover van toepassing de volgende onderdelen te worden gerekend: a) een gietijzeren voetbocht, met voetplaat compleet met ankerbouten, voor bevestiging op de bodem van de kelder, met automatisch zoekende aansluitconstructie voor de pomp en met flens voor verbinding van de afgaande persleiding; b) de voetbocht dient te zijn voorzien van een rubberen afdichting voor een waterdichte aansluiting van de pomp; c) een of twee verticale geleidebuizen of profielen van roestvaststaal (AISI 316) voor geleiding van de pomp bij het ophijzen en neerlaten. De profielnokken voor het bevestigen van de geleidebuizen of profielen uitvoeren in roestvaststaal (AISI 316); d) voor het hijsen en neerlaten van de pomp dient de pomp aan de bovenzijde te worden voorzien van een roestvaststalen (AISI 316) hijsbeugel conform de standaard tekening 18210 'Hijsbeugel' waarin op eenvoudige wijze de haak van de hijsinrichting kan worden gehaakt. e) een soepele voedingskabel. De voedingskabels moeten NWPKspeciaal zijn en dienen ononderbroken naar de klemmen in de kast te worden geleid. De kabelinvoeren dienen te zijn versterkt en moeten waterdicht in de doorvoeren van de motorhuizen afsluiten. De kabel te voorzien van een kunststof kabelkous. Indien mogelijk Lapp voedingskabels toepassen. f) per pomp twee roestvaststalen (AISI 316) ophanghaken te bevestigen in de luikopening voor het ophangen van de stroomtoevoerkabel(s) conform tekening 50939.	x
	<i>*Zie eis: W.545 (en verder).</i>	
<b>W.70</b> 100352	De persaansluiting van de pomp dient te zijn voorzien van: a) een geleide constructie waarmee de pomp bij het neerlaten langs geleidebuizen of profielen zijn weg zoekt naar de voetbocht; b) een aanslag en klauwinrichting voor blijvende waterdichte en concentrische positionering op de persopening van de voetbocht (dit geldt niet voor pompen in schachtopstelling).	x

<b>W.71</b> 100353	De voedingskabels en besturingskabels voor de motor ophangen.	x
<i>Lenspomp</i>		
<b>W.72</b> 100007	De pomp uitvoeren als dompelpomp met wervelradwaaier en installeren in de lensput. De pomp en motor dienen geschikt te zijn voor droge of half gedompelde opstelling. Pomp schakelen met elektrode.	x
<b>W.73</b> 100403	De mede te leveren stroomtoevoerkabel dient een lengte te hebben van ca. 2,5 m en dient waterdicht in het pomphuis te zijn ingevoerd.	x
<b>W.74</b> 100404	Tot de levering en de montage van de lenspomp behoort een persleiding doorlaat 3", bestaande uit: a) een buigzame rubberslang met op het vrije uiteinde een Storz koppeling, waarmee de slang losneembaar is te koppelen aan de rest van de leiding; b) een slagvaste PVC of HDPE leiding bestaande uit de nodige rechte lengtes, bochten en flenzen; c) een gietijzeren schuifafsluiter en een balkeerklep, doorlaat 3"; d) een muurdoorvoerstuk met kraag en flenzen en neerwaarts gerichte bocht van hetzelfde materiaal als de muurdoorvoering; e) de nodige stalen steunbeugels voor het vastzetten van de leiding aan de wand.	x
<i>Verdringerpomp</i>		
<b>W.75</b> 100009	Verdringerpompen dienen te werken volgens het excenterwormpomp-principe, zuigerprincipe of volgens het draaizuigerprincipe.	x
<b>W.76</b> 100859	Verdringerpompen dienen te worden aangedreven door een elektromotor met direct aangebouwde reductiekast, fabricaat SEW of gelijkwaardig. Het toerental van de elektromotor mag maximaal 1500 omw./min. bedragen.	x
<b>W.77</b> 100431	Verdringerpompen volgens het excenterwormppomp-principe dienen als volgt te worden uitgevoerd: a) fabricaat Netzsch, Seepex of gelijkwaardig; b) het materiaal van de rotor en stator dient geschikt te zijn voor het te verpompen medium en dient te worden vermeld in de aanbieding; c) de koppelingen met koppelstang tussen de rotor en de aandrijfas voorzien van een viton rubber balg gevuld met een voor de toepassing geschikte vetsoort; d) de hoofdas uit te voeren in RVS (10% Cr, 1,5% Ni) of gelijkwaardig; e) de asafdichtingsconstructie uit te voeren met een draairichting onafhankelijke mechanical seal. De asafdichtingen dienen lekvrij en onderhoudsarm te zijn. Indien er gebruikt gemaakt wordt van een spervloeistof voorziening behoort dit tot de levering; f) het pomphuis dient te worden voorzien van een ruime inspectieopening; g) de pomp te plaatsen op een thermisch verzinkt stalen trogvormige fundatieplaat (plaatdikte tenminste 5 mm) met U.N.P.omranding. De fundatieplaat te voorzien van een lekwaterafvoer met een 1,5" leiding naar de lensgoot.	x
<b>W.78</b> 100432	Verdringerpompen volgens het draaizuigerprincipe dienen als volgt te worden uitgevoerd: a) fabricaat Börger of gelijkwaardig; b) de pomp dient modulair te zijn opgebouwd, bestaande uit een pomphuis met snelsluitdeksel, een tussenkamer, een gelijklooptandwielkast en een motorreductor; c) het materiaal van de rotor, het pomphuis en de axiale (en zo nodig radiale) slijtplaten dient geschikt zijn voor het te verpompen medium en dient te worden vermeld in de aanbieding;	x

- 
- d) de rotoren dienen gemakkelijk verwisselbaar te zijn;
  - e) de asafdichtingen uitvoeren met mechanical seals;
  - f) er moet een rechte of een schroefvormige rotor worden toegepast.
  - g) tussen aandrijving en pomphuis dient een met olie gevulde tussenkamer te worden toegepast gevuld met biologisch afbreekbare olie, mits hiermee voldoende lange standtijden zijn te bereiken (5 jaar of langer).

- 
- W.79** 100433 Verdringerpompen volgens het zuigerprincipe ten behoeve van ingedikt slib dienen als volgt te worden uitgevoerd: x
- a) fabricaat Schwing of gelijkwaardig;
  - b) de pomp dient modulair te zijn opgebouwd, bestaande uit een dubbel uitgevoerde toevoerschroef met direct aangebouwde reductiekast en elektromotor, zuigerpomp met hydraulische aandrijving gescheiden door een waterkast;
  - c) de gehele unit op een frame gemonteerd leveren;
  - d) de zuigers aan de product zijde dienen eenvoudig te kunnen worden uitgewisseld.

#### *Voortstuwer*

- 
- W.81** 100830 Voortstuweraansluitingen dienen aan de volgende eisen te voldoen: x
- a) Het toerental van de waaier dient te liggen tussen de 35 – 50 omw./min.
  - b) Het specifieke energieverbruik mag maximaal 2 W/m<sup>3</sup> bedragen, berekend conform Stowa 2006-19.
  - c) Voorzien van hijsbeugel (RVS316), geleidebuis (RVS 316) en motorsteun.
  - d) Voorzien van werkschakelaar en indien noodzakelijk een noodstop trekkoord.
  - e) Bij aandrijving onderwater dient er tenminste een water-in-olie detectie te worden toegepast.

#### *Recirculatiepomp*

- 
- W.82** 100828 Vanuit aërobe naar anoxische ruimte of vanuit anoxische naar anaërobe ruimte propellorpompen toepassen die voldoen aan de volgende eisen: x
- a) het maximaal toegestane toerental bedraagt 725 omw./min.;
  - b) het specifieke energieverbruik mag niet meer bedragen dan 2 W/m<sup>3</sup> verplaatste hoeveelheid water;
  - c) voor het hijsen en neerlaten van de pomp dient deze aan de bovenzijde te worden voorzien van een roestvaststalen (AISI 316) hijsbeugel conform de standaard tekening 18210 'Hijsbeugel' waarin op eenvoudige wijze de haak van de hijsinrichting kan worden gehaakt;
  - d) een geleide constructie waarmee de pomp bij het neerlaten langs geleidebuizen of profielen zijn weg zoekt naar zijn zitting;
  - e) een soepele voedingskabel. De voedingskabels moeten NWPKspeciaal zijn en dienen ononderbroken naar de klemmen in de overgangsdooz of kast te worden geleid. De kabelinvoeren dienen te zijn versterkt en moeten waterdicht in de doorvoeren van de motorhuizen afsluiten. De kabel te voorzien van een kunststof kabelkous. Indien mogelijk Lapp kabel toepassen.
  - f) water in oliedetectie toepassen.

#### *Vijzel*

- 
- W.84** 100014 De aandrijving van een vijzel bestaat uit een motorreductor of uit een elektromotor met tandwielkast. De aandrijving wordt via een driedelige klauwkoppeling voorzien van rubberen dempingselementen aan de vijzelaas gekoppeld. x

---

<b>W.86</b> 100364	De vijzel dient te worden voorzien van een elektronische terugloopsper. Het toerental van de vijzel dient te worden bewaakt met een minimum stroom om stilstand te detecteren.	x
-----------------------	--	---

---

<b>W.87</b> 100354	Indien de aandrijving bestaat uit een motorreductor zie het hoofdstuk: "Werktuigen". De motorreductor dient geschikt te zijn voor de opstellingshoek.  <i>*Zie eis: W.196 (en verder).</i>	x
-----------------------	--	---

---

<b>W.88</b> 100355	Indien de aandrijving bestaat uit een elektromotor met tandwielkast, dan geldt naast de hoofdstukken: "Elektromotor" en "Tandwielkast" dat de tandwielkast geschikt dient te zijn voor de opstellingshoek.  <i>*Zie eis: W.171 en W.184 (en verder).</i>	
-----------------------	--	--

---

<b>W.89</b> 100356	De vijzelconstructie dient tenminste te voldoen aan de volgende eisen: a) de balk uit stalen buis geheel waterdicht afgelast; b) de beschoeping met een minimum wanddikte van 5 mm doorgaand gelast op de balk; c) bij oppervlaktewater voor de beschoeping een wanddikte van minimaal 8 mm toepassen; d) de buitenomtrek van de beschoeping, na het aflassen, zuiver cilindrisch afwerken, zodat een nauwkeurige passing in de opleider wordt verkregen; e) de in de vijzelbalk ingelaste asflenzen voorzien van centreerranden voor de astappen; f) de verbinding van de astappen aan de vijzelbalk door middel van tapbouten dient waterdicht te zijn. g) de vijzelas dient waterdicht doorgevoerd te worden door de opening in de wand van de ruimte waar de aandrijving staat opgesteld. De betreffende onderdelen dienen op eenvoudige wijze te zijn te monteren of demonteren zonder dat de uitlijning in gevaar wordt gebracht. h) De schoepen van de vijzel dienen op het vulpunt te beginnen. Indien er eisen zijn gesteld aan toekomstige bodemdaling de vijzelbalk langer uitvoeren, maar de schoepen niet doortrekken.	
-----------------------	---	--

---

<b>W.90</b> 100357	Het bovenlager dient tenminste te voldoen aan de volgende eisen: a) Het bovenlager dient zodanig te zijn geconstrueerd, dat door dit lager naast de radiale krachten alle axiale krachten kunnen worden opgenomen. b) Het lager dient te kunnen worden gesmeerd. Voor het type smeernippels wordt verwezen naar hoofdstuk: "vetsmeernippels". c) Bij oppervlaktewaterbemaling voorraadsmering toepassen. d) Het lager dimensioneren op 40.000 draaiuren. De berekening opnemen in het technisch constructie dossier.  <i>*Zie eis: W.454 (en verder).</i>	
-----------------------	---	--

---

<b>W.91</b> 100358	Het onderlager dient tenminste te voldoen aan de volgende eisen: a) Het onderlager mag alleen radiaal worden belast. b) Het lager uit te voeren als waterdicht, levensduur gesmeerd, onderhoudsvrij lager, type ECO (Spaans Babcock), Kühne of gelijkwaardig. c) Een vetsmeerleiding mag niet worden toegepast d) Het lagerhuis uit te voeren in stroomlijnvorm ter voorkoming van vervuiling. e) Het lager met astap aan de onderzijde van de vijzel dient te kunnen worden vervangen zonder demontage van de vijzel. f) Het lager dimensioneren op 40.000 draaiuren of dient tenminste een standtijd van minimaal 15 jaar. Zie ook het hoofdstuk: "Lagers". De berekening opnemen in het technisch constructie dossier.	x
-----------------------	---	---

---

*\*Zie eis: W.457 (en verder).*

---

**W.92** De tot de levering behorende maalkant dient te worden bevestigd met behulp van in te storten  
100359 ankerrails of rechtstreeks met boutverbindingen aan de opleider. De dikte van de maalkant  
minimaal 5 mm en nauwkeurig aansluitend op de vorm van de vijzel. Materiaalkeuze van  
maalkant en stalen opleider (indien van toepassing) uniform uitvoeren om galvanische corrosie  
te vermijden. De maalkant dient te demonteren te zijn zonder dat de vijzel gedemonteerd  
hoeft te worden.

---

**W.93** Stalen opleider  
100360 De tot de levering behorende opleider wordt door de civiele opdrachtnemer ingestort en dient  
nauwkeurig aan te sluiten op de vorm van de vijzel. Het stellen van de opleider voor het  
instorten behoort tot de levering. De opdrachtnemer is tijdens en na het instorten van de  
opleider verantwoordelijk voor de juiste positionering van de opleider. De opleider uitvoeren in  
roestvaststaal (AISI 316) met dikte minimaal 5 mm bij afvalwater en in gescopeerd staal met  
minimale dikte 8 mm bij oppervlaktewater gemalen.

---

**W.94** Betonnen opleider indraaien  
100668 Voor het indraaien van de vijzel(s) dient door de opdrachtnemer een strip op de beschoeping te  
worden aangebracht, om de vijzel(s) in te draaien in het beton. De opdrachtnemer dient zorg  
te dragen voor alle voorzieningen om het indraaien van de vijzel(s) mogelijk te maken.

---

**W.95** Betonnen opleider met stortmal  
100669 Voor het storten van de opleider van de vijzel(s) dient de leverancier van de vijzel(s) een  
stortmal te leveren.

---

**W.96** Vijzel afdekken met aluminium of kunststof platen, zie de vraagspecificatie voor uitvoering.  
100361 Deze dienen warmte-isulerend en geluidsabsorberend te worden uitgevoerd.

#### *Drukverhogingsinstallatie*

---

**W.100** De drukverhogingsinstallatie dient boven het maaiveld te worden opgesteld. x  
100015

---

**W.101** Het gebroken drinkwater is GEEN drinkwater. De installatie dient te voldoen aan de eisen ter x  
100399 voorkoming van legionella-risico. De aansluitvoorwaarden zijn vastgelegd in de Vewin  
werkbladen, specifiek WB1.4B.

---

**W.102** Het geheel dient te bestaan uit: x  
100400 a) een onderbreekreservoir roestvaststaal of kunststof, tevens basisframe, netto inhoud ca. 58  
liter voor plaatsing in schakelkasten en 158 liter voor plaatsing in gemalen;  
b) een centrifugaalpomp met aangebouwde elektromotor, capaciteit ca. 3 m<sup>3</sup>/uur bij een  
persdruk van ca. 3,4 bar, op te stellen naast de tank;  
c) een membraanexpansievat;  
d) de interne leidingen en appendages, waaronder een drukschakelaar voor het automatisch in  
en uitschakelen van de pomp en een vlotterschakelaar in het onderbreekreservoir (signaleren  
en uitschakelen van de pomp bij "laagwater").  
e) De drukverhogingsinstallatie uitvoeren met een automatische spoeling om legionella te  
voorkomen (eind van de leiding).  
f) De drukverhogingsinstallatie uitvoeren met een extra drukschakelaar in de leiding volgens  
specificatieblad SW7.

---

	g) De drukverhogingsinstallatie uitvoeren zonder het door de leverancier opgebouwde schakelkastje. Ten behoeve van externe aansturing en signalering dienen alle kabels te worden afgewerkt op een klemmenstrook in een slagvast, glasvezel polyester versterkt aansluitkastje.	
	h) indien de drukverhogingsinstallatie dient voor voeding van sperwater dan dient een extra drukschakelaar, volgens specificatie in de Algemene voorschriften voor elektrische installaties, te worden gemonteerd.	
<b>W.103</b>	Het onderbreekreservoir dient te zijn voorzien van:	x
100401	a) Een automatische spoeling om legionella te voorkomen; b) een overloopsyphon met PVC overloopleiding naar de lensgoot of naar het riool; c) een aftapaansluiting met stop; d) een zowel in als uitwendig aangebrachte epoxybekleding. (Geldt niet voor een RVS tank); e) vier ondersteuningsvoeten (rubber trillingsdempers); f) een gemakkelijk te verwijderen inspectiedeksel.	
<b>W.104</b>	Het in de standaarduitvoering door de leverancier opgebouwde schakelkastje dient achterwege te blijven, hiervoor in de plaats dient een klemmenstrook in een kunststof aansluitkastje te worden geleverd .	x
100402		

#### *Breectankinstallatie*

---

<b>W.105</b>	Hiervoor wordt verwezen naar hoofdstuk: "Drukverhogingsinstallatie".	x
100016	<i>*Zie eis: W.100 (en verder).</i>	

#### **2.1.2 Opvoerwerktuig lucht**

---

<b>W.111</b>	Blowers: keuze blower: uniformiteit en service apparaat;	
100018	a) uitgangspunt zijn rootsblowers; b) geluidsarm (80 dB op 1 m); c) trillingsvrij; d) blowers dienen goed toegankelijk te zijn voor onderhoud en reparatie; e) in behuizing van de blowers voldoende ruimte voor onderhoud en voorzien van verlichting en ventilatie; f) blowers niet voorzien van permanente hijsmogelijkheid. Indien in een gebouw geplaatst wel voorzien van hijsmogelijkheid.	

#### *Rootsblower*

---

<b>W.112</b>	Rootsbloweraggregaten voor het comprimeren van lucht ten behoeve van bellenbeluchting	
100019	dienen te bestaan uit: a) Draaizuigerblower fabricaat Aerzen of gelijkwaardig met 3-vleugelige rotoren met geïntegreerde pulsatie afzwakking. b) Luchtaanzuiging vanuit blowerruimte. c) Aanzuigstelsel bestaande uit een gecombineerde aanzuiggeluidemper en aanzuigfilter direct gemonteerd op de zuigaansluiting van de blower. d) Een elektromotor met v-snaaraandrijving. e) Een onderbouw dat tevens dient als fundatieframe voor blower en elektromotor en waarin een geluidemper is opgenomen. f) Een aansluithuis met veiligheidsventiel en terugslagklep. g) Een drukzijdige axiaalcompensator. h) Een onbelaste aanloopklep. i) Een manometer voor aangeven van de blowerdruk j) Een filtervervuilingsindicator voor controle van het aanzuigfilter.	

- 
- k) Het geheel compact samengebouwd in een geluiddempende omkasting;
1. Uitvoering voor aggregaten DN 250 t/m DN 400
  2. Standaard uitvoering (80 ±2 dB(A))
  3. Bouwvorm : Losse panelen geplaatst op bodemplaat met geïntegreerde olielekbak.
  4. Materiaal : Staal verzinkt voorzien van kunststof dempingsmateriaal.
  5. Ventilatie : Door middel van op de bloweras gemonteerde ventilator.  
Lucht toe en afvoer via geluid gedempte coulissen.
  6. Uitvoering : Ten behoeve van onderhoud zijn meerdere panelen eenvoudig demontabel ( via snelsluitingen) uitgevoerd.  
: Oliepeil controle mogelijk via vensters in kastwand Snelsluitingen  
: afsluitbaar (via sleutel) uitgevoerd.  
: Bloweraggregaat staat via trilling dempende machinevoeten  
: gemonteerd op frame/bodemplaat van kast.

#### *Turbocompressoren tbv beluchting*

---

**W.113** Turbocompressoren voor het comprimeren van lucht ten behoeve van bellenbeluchting dienen te bestaan uit:  
100020

- a) Turbo compressor fabricaat Siemens, HV Turbo of gelijkwaardig.
- b) Compressor leveren met een diffuserregeling voor een traploze capaciteitsregeling. Met een traploos regelbereik van 40-100%.
- c) Voorzien van aan de intrede van de machine gemonteerde inlaatleischoppen. Deze prerotatie regeling houdt de machine op zijn BEP ongeacht wijzigingen van aanzuigtemperatuur, flow en tegendruk.
- d) Voorzien van een 1 traps verticaal deelbare tandwielkast voorzien van geslepen precisie tandwielen en spatgesmeerde kogellagers.
- e) Inlaatfilter/demper, voorzien van een zakkenfilter en coulissendemper. Filter voorzien van filtervervuilings indicator. Filterdemper unit in thermisch verzinkt plaatstaal. Filterklasse EU 5.
- f) De gehele unit inclusief kortsluitanker motor op een frame gemonteerd leveren.
- g) Kortsluitanker motor 230/400 Volt 50 Hz IP55, isolatie klasse F. Motor bouwvorm B3 via spacer koppeling met compressor koppelen.
- h) Afblaasventiel voor het onbelast starten en stoppen van de compressor, geschikt voor inbouw tussen de flenzen. Afsluiter inclusief aandrijving eindschakelaars en geluiddemper
- i) Opstel / trillingsdempers nodig voor het plaatsen van de compressor.
- j) Het geheel compact samengebouwd in een geluid gedempte omkasting, met eenvoudig wegneembare panelen en een thermostaat geregelde omkastingsventilator .Voorzien van afvoerdemper en ventilatie leiding tot aan de muurdoorvoer.
- k) Maximale geluiddruk op 1 meter van de omkasting 80 dB(A)
- l) Een manometer voor het aangeven van de compressordruk.

#### *Gascompressoren tbv gasinblazing gisting*

---

**W.114** Gascompressoren voor de inblazing van gas ten behoeve van de menging in slibgistingstanks dienen te bestaan uit:  
100021

- a) Een Klauwencompressor, ééntraps, drooglopend en contactvrij, fabricaat Busch of gelijkwaardig;
- b) Snel uitwisselbaar;
- c) Een aangeflensde kortsluitankermotor (ATEX 114 - gasgroep IIA ,Temperatuur klasse T1.) IP55, Motorbouwvorm B5 via vonkvrije koppeling met compressor koppelen;
- d) Motor voorzien van koelventilatie;

- 
- e) Opstel / trillingsdempers nodig voor het plaatsen van de compressor;
  - f) De gehele unit op een frame gemonteerd leveren;
  - g) Voorzien van een drukbegrenzingsventiel;
  - h) Voorzien van een terugslagklep aan de zuigzijde.

### Ventilator

---

- W.115** Kelderventilator x  
100022 Het toerental van de ventilator dient maximaal 1500 omw/min. te bedragen. De ventilator dient te worden opgesteld op ca. 1,5 m boven de vloer, tussen gebouwd in de ventilatieleiding. Tot de levering en de montage van de ventilator behoort een uit slagvaste PVC of HDPE vervaardigde ventilatieleiding, bestaande uit:
- a) type buisventilator
  - b) diameter grootte is afhankelijk van de ruimte en de hoeveelheid af te zuigen lucht;
  - c) de nodige rechte lengtes; diameter overeenkomend met de ventilatordiameter;
  - d) een roestvast stalen deksluiterstuk, diameter overeenkomend met de ventilatordiameter;
  - e) een roestvast stalen uitblaaskap boven het kelderdek;
  - f) de nodige bevestigingsbeugels, enz.
  - g) aanzuig 30cm boven lensgoot/vloer.
- Een en ander volgens standaardtekening 49243.
- \*Zie eis: W.545 (en verder).*
- 
- W.116** Ruimteventilator x  
100405 De ruimteventilator dient te zijn van het fabricaat Zehnder, type VDA of MR, of gelijkwaardig, met een maximaal toerental van 1500 omw/min. De ventilator dient compleet te worden geleverd met dak- of muurdoorvoer, dakopstand, zelfsluitend muur uitblaasrooster en zo nodig geluiddemper. Een ruimteventilator die dient voor het afvoeren van warmte uit het gebouw dient thermostatisch geschakeld te worden. Een en ander volgens standaardtekening 49243.
- \*Zie eis: W.545 (en verder).*
- 
- W.117** Afzuigventilators voor lucht uit agressieve ruimtes x  
100406 De afzuigventilator van lucht uit agressieve ruimtes (geurbestrijdingsinstallaties, zoals lavafilters) dient in twee standen te kunnen worden gezet en dient als volgt te worden uitgevoerd:
- a) Fabricaat Colasit, Horner-Funken of gelijkwaardig
  - b) de waaier en het ventilatorhuis uitvoeren in Polypropyleen, de ventilatorstoel in thermisch verzinkt staal.
  - c) de ventilatoras te lagere in gesloten SKF-lagerblokken.
  - d) de asafdichting dient te worden voorzien van afzuiging door middel van een omloopleiding of een andersoortige dynamische asafdichting.
  - e) de ventilator dient middels compensatoren op de leidingen te worden aangesloten.
  - f) een handbediende luchtregelklep in de zuigleiding.
  - g) leidingen uit te voeren in slagvast PVC of HDPE.
  - h) Indien lucht wordt afgezogen waarin methaangas aanwezig kan zijn, dan dient de ventilator in explosieveilige uitvoering te worden geleverd. In de zuigleiding dient een vlamterugslagbeveiliging te worden aangebracht in roestvast stalen uitvoering (AISI 316).
- 
- W.118** Het ventilatiesysteem dient energiezuinig te worden uitgevoerd en dient daarom te voldoen x  
100853 aan klasse SFP2 volgens DIN-EN-ISO 13789:2017 (500-750 W/(m<sup>3</sup>/s)).

### Perslucht installatie

- W.120** Persluchtinstallaties ten behoeve van de aandrijving van kleppen dienen te bestaan uit: x  
100023
- a) Persluchtkwaliteit volgens NEN-ISO 8573-1:2010 klasse 3.3.2.
  - b) Een zuigercompressor voorzien van 2 zuigers, direct aangedreven, fabricaat Alup, Grassair of gelijkwaardig.
  - c) Compressor en luchtketel samengebouwd.
  - d) Voorzien van filters, droger en reduceerventiel.
  - e) Uit de vermelde eis aan persluchtkwaliteit volgt de daarvoor benodigde luchtdroger. Fabricaat behorend bij de luchtcompressor.
  - f) Voorzien van een drukschakelaar met potentiaal vrij wisselcontact met instelbare hysteresis voor aan en uitschakelen van de compressor.
  - g) Voorzien van een drukschakelaar met een potentiaal vrij wisselcontact in de afgaande leiding voor signalering van een te lage druk.
  - h) Opstel / trillingsdempers nodig voor het plaatsen van de compressor
  - i) Voorzien van een geluidsomkasting.

### 2.1.3 Mengwerktuigen

#### Menger

- W.122** Mixers dienen aan de volgende eisen te voldoen: x  
100025
- a) Aandrijving van de menger dient te worden voorzien van een water in olie detectie;
  - b) Ophaalbaar te zijn middels geleidebuisconstructie;
  - c) Het materiaal onder water uitsluitend vervaardigd van RVS AISI 316;
  - d) Vervuilingarme uitvoering toepassen.
- 
- W.123** Hyperboloïde mengers dienen aan de volgende eisen te voldoen: x  
101795
- a) Aandrijving van de menger dient boven water te worden uitgevoerd;
  - b) Het toerental van de mengers dient lager te zijn dan 50 omw/min;
  - c) Het materiaal onder water uitsluitend vervaardigd van RVS AISI 316 of GVK;
  - d) Fundatieplaat van thermisch verzinkt staal toepassen voor afsteuning van de aandrijving op de brugconstructie;
  - e) Vervuilingarme uitvoering toepassen;
  - f) In ronde tanks een anti-rotatie voorziening toepassen;
  - g) Uitvoerings type: Invent hyperclassic o.g.
- 
- W.124** Het specifieke energieverbruik mag niet meer bedragen dan 10 W/m<sup>3</sup>. x  
100824

### 2.1.4 Versnijder

- W.126** Versnijders, ten behoeve van het versnijden van slib, dient als volgt te worden uitgevoerd: x  
100026
- a) fabricaat Börger, Vogelsang of gelijkwaardig;
  - b) de versnijder dient modulair te zijn opgebouwd, bestaande uit een versnijderhuis met snelsluitdeksel, een tussenkamer, een tandwielkast en een motorreductor;
  - c) het materiaal van de messen, het versnijderhuis en de slijtplaten dient geschikt te zijn voor het te verwerken medium en dient te worden vermeld in de aanbieding;
  - d) de snijmessen dienen gemakkelijk verwisselbaar te zijn;
  - e) de asafdichtingen uitvoeren met mechanical seals;

- 
- f) tussen aandrijving en pomphuis dient een met olie gevulde tussenkamer te worden toegepast gevuld met bij voorkeur biologisch afbreekbare olie, mits hiermee voldoende lange standtijden zijn te bereiken (5 jaar of langer);
- g) de pompen dienen te worden aangedreven door een elektromotor met direct aangebouwde reductiekast, fabricaat SEW of gelijkwaardig. Het toerental van de elektromotor mag maximaal 1500 omw./min. bedragen.

### 2.1.5 Inname water

#### Harkrooster

<b>W.134</b> 100032	Een harkrooster voor het mechanisch reinigen van het influent d.m.v. een automatisch werken harkstelsysteem dient van het fabricaat Passavant-Geiger type KRC, of gelijkwaardig, te zijn.	x
<b>W.135</b> 100808	Een beschikbaarheid van > 99% dient te worden gehaald.	x
<b>W.136</b> 100809	De levensduur van een roostergoedinstallatie dient tenminste 15 jaar te zijn.	x
<b>W.137</b> 100380	Algemeen: Model met vast opgesteld rooster en harkmechanisme. Van het aandrijfmechanisme mogen zich geen draaiende delen in de vloeistofstroom bevinden.	x
<b>W.138</b> 100381	Type: harkrooster a) Bestand tegen agressieve en vochtige omgeving met H <sub>2</sub> S; b) Spleetwijdte mm: 6; c) Roosterbreedte mm >1000; d) Roosterhoek : 75° of 85°; e) Afstorthoogte .... mm (voldoende voor goede afstort naar roostergoed(was)pers); f) Bedrijfswijze: intermitterend en continu; g) Materialen: rvs AISI 316 Ti, conform algemene voorschriften, behoudens fabrieksmatig betrokken onderdelen zoals motorreductoren, lagerhuizen en dergelijke; h) Tracing om de storkoker boven de container om bevrozing te vermijden die wordt ingeschakeld door een centrale, buiten opgestelde, thermostaat; i) Regelingen dienen in de centrale PLC te worden vastgelegd; j) Voorzien van lokale thermostaatregeling of losse heater; k) Voor deze installaties dient te worden afgewogen of een noodstopcircuit noodzakelijk is. Deze afweging dient in een HAZOP te worden vastgelegd; l) Zie ook E-plan typical.	x
<b>W.139</b> 100382	Staafrooster: a) Uitvoering: Koud getrokken staven, met voet en kop verbindingen compleet met de benodigde verstijvingen, bevestigingsbouten en muurankers; b) Staaiprofiel: Zelflossend (druppelvorm = stromingsgunstig); c) Materiaal: R.v.s. AISI 316 Ti.	x
<b>W.140</b> 100383	Geleidebanen: Onderhoudsvrije geleidebanen opgebouwd uit profielstaal waarin kunststof loopwielen de harkwagen geleiden.	x
<b>W.141</b> 100384	Heugelbanen:	x

---

Twee heugelbanen opgebouwd uit strip en pennen uit RVS AISI 316Ti waarlangs twee kunststof klimwielen de harkwagen op en neer bewegen. Heugelbaan dient in segmenten verdeeld en verwisselbaar te zijn. Heugelbanen onderhoudsvrij en zonder smering.

---

<b>W.142</b> 100385	Harkwagen: a) Met hark en uithouders; b) Voorzien van instelbare veren met overbelastingmelder. De roosterhark moet uitwisselbaar zijn; c) Voorzien van gecombineerde terugloopbeveiliging en eindstandmelding t.b.v. ruststand.	x
------------------------	---	---

---

<b>W.143</b> 100386	Afstrijkerinrichting: a) Het rooster moet voorzien zijn van een goedwerkende schraper voorzien van een verwisselbare kunststof afstrijkerstrook welke het aan het hark hangend vuil afschraapt boven de afstort trechter. b) Voor een geluidsarm terugvoeren van de afstrijkerinrichting in de rustpositie olie gedempte veren toepassen met instelbare smoring.	x
------------------------	--	---

---

<b>W.144</b> 100387	Afstorttrechter: a) Het afgeworpen en afgeschraapte vuil moet door middel van een afstorttrechter naar een roostergoedtransportschroef worden afgevoerd en dient te worden voorzien van een inspectieluik(en) met snelsluitingen. Indien in de vraagspecificatie omschreven sproeiers toepassen.	x
------------------------	---	---

OPMERKING: Sproeiers zijn niet standaard, worden alleen als bijzondere wens voorzien op het harkrooster. De sproeiers zitten meestal in de roostergoedwaspers of spiraalpers).

---

<b>W.145</b> 100388	Lagers: a) Onderhoudsvrij en levensduur gesmeerd. Indien noodzakelijk een centraal smeersysteem gebruiken. Hiervoor dient uitdrukkelijke toestemming van de opdrachtgever te zijn gegeven.	x
------------------------	---	---

---

<b>W.146</b> 100389	In de machine zelf mogen geen smeerpunten aanwezig zijn.	x
------------------------	--	---

---

<b>W.147</b> 100390	Afdekking De gehele installatie dient voldoende luchtdicht te zijn, zodanig dat geen stankemissie kan plaats vinden naar de omgeving. De RVS afdekking/omkasting voorzien van beluchting t.b.v. aanzuiglucht voor de lucht behandeling. Beluchting uitvoeren met inregelafsluiters. Het geheel dient afgezogen te worden.	x
------------------------	--	---

Uitvoering:  
a) Opgebouwd uit demontabele en hanteerbare panelen, bevestigd met snelsluitingen en op oog hoogte afsluitbare inspectie luiken;  
b) Voorzien van een inspectieluik voor het rooster aan het roostergedeelte, matbescherming in verband met Arbo (gaas of ruitjes);

Nevenbestanddelen:  
a) Handgrepen;  
b) Snelsluitingen;  
c) Afdichtingsmateriaal (afdichting van de afdekpanelen wordt alleen indien gewenst in de vraagspecificatie voorzien);

Materiaal:  
a) Demontabele panelen: RVS AISI 316 Ti;

---

b) Inspectie luiken: RVS AISI 316 Ti.

---

<b>W.148</b>	Aandrijving	x
100391	Systeem : Motorreductor geschikt voor besloten agressieve omstandigheden.	
<b>W.149</b>	Alle onderdelen die voor storingen kunnen zorgen bij bevroering voorzien van isolatie en tracing.	x
100810		
<b>W.150</b>	Vorstbeveiliging oploopplaat en afwerpplaat	x
100392	De oploopplaat en afwerpplaat dienen boven het dek verwarmd en geïsoleerd te worden.	
<b>W.151</b>	Beveiligingen	x
100393	Het rooster dient tenminste voorzien te zijn van: a) Vergrendelbare noodstop buiten de omkasting (levering bij machine); b) Een tekstplaat 100 * 200mm, op de buitenzijde van de omkasting, met de tekst: 'Pas op, deze machine komt automatisch in bedrijf'.	

---

#### Perforatierooster

**W.152** Het rooster dient geschikt te zijn voor het reinigen en ontwateren van grof vuil en vezels uit de influent stroom. Het transporteren van het gereinigde en ontwaterde grof vuil en vezels tot aan het stortpunt(en).

Systeem : perforatie rooster, temperatuur bereik -20 C tot + 50 C

Functionele eisen :

- Op het moment van aanschaf van een installatie moet de installatie minimaal 15 jaar onderhouden kunnen worden en onderdelen worden na geleverd.
- Bestand tegen invloeden van binnen- en van buitenaf.
- Bestand tegen voorwerpen en scherpe delen voorkomend in huishoudelijk afvalwater.
- veilig te onderhouden.
- Verwijderingsrendement  
100 % van de vaste bestanddelen met een lengte, breedte of dikte van 6 mm of meer.  
80% van de vezels met een lengte van 25 mm of meer.

---

**W.153** Capaciteit en reserve stelling: :

101776 Het benodigde oppervlakte van de roostergoed verwijderingsinstallatie dient bepaald te worden op het maximale aanvoerdebiet inclusief reservestelling.  
Minimaal 2 installaties 100 % elkaars reserve. Bij meerdere parallel installaties mag de reserve stellingsfactor per installatie worden verlaagd.  
Reserve stellingsfactor =  $100\% / (n-1)$   
Hierbij is een gelijk aan het aantal parallel opgestelde installaties.

De roostergoed verwijderingsinstallatie voorzien van een hydraulische berekening waar uit blijkt dat het maximale aanvoerdebiet inclusief reservestelling kan worden verwerkt. In de berekening opnemen het maximum hydraulische verval bij vervuild rooster.

---

**W.154** Specificaties:

101777 - roterende zeeftrommel met een automatisch werkende roostergoed afstrijk voorziening

- 
- reiniging cyclus starten/stoppen op niveau verschil voor en achter het rooster
  
  - geïntrigeerde roostergoed opvangtrog
  - geïntrigeerde roostergoed afvoerschroef voorzien van een perszone en inspectieluik
  - geïntegreerd roostergoed was systeem
  - voorzien van de benodigde instrumentatie en beveiligingen
  - alle materialen die aanraking komen met rioolwater uitvoeren in AISI 304L (1.4307)
  - materiaal ventilatie/afzuiging uitvoeren in HDPE of RVS.
  - het rooster voorzien van een noodstop schakelaar:
  - een tekstplaat 100 x 200 mm, op de buitenzijde van de omkasting, met de tekst:  
Pas op, deze machine komt automatisch in bedrijf
  - de bekabeling van de elektrische componenten op
  - het roosterframe afmonteren met kabelgoten en kabelmantelbuizen tot aan een kunststof klemmenkast.
- de klemmenkast tevens meeleveren  
de aansluitgegevens van alle elektrotechnische  
meeleveren, evenals een functionele  
beschrijving van het rooster.

- 
- W.155** Algemene werktuigbouwkundige aspecten:  
101778
- constructie omkasting en afzuigen.
  - in de omkasting eenvoudig te openen inspectie en reinigingsluiken opnemen
  - waterafvoer wasvoorziening roostergoed afvoer in aanvoergoot.
  - roostergoed afvoer en spoelwaterleidingen inclusief appendages in buitenlucht tracen en isoleren

#### *Roostergoed(was)pers*

---

- W.156** Een roostergoed(was)pers voor het comprimeren en / of wassen van het roostergoed dient te zijn van het fabricaat Passavant-Geiger type Nogpress (pers) of Nogwash (waspers). x  
100033

- W.157** Algemeen: x  
100394
- a) Roostergoed(was)pers uitvoeren als duwende schroef met as met aangebouwde aandrijving;
  - b) Gehele installatie d.m.v. isolatie en trancing beschermen tegen bevriezing;
  - c) Materiaal: RVS, geschikt voor het medium;
  - d) Doorlopende spleetzeefbodem welke door een nauw aansluitende schroef over de gehele lengte van de spleetzeefbodem schoon gehouden wordt en zodoende een grote doorlaat van waswater garandeert;
  - e) Geen slijtstroken;
  - f) Geen toepassing van borstels;
  - g) Toerental < 10/min;
  - h) Vultrechter geflenst aan (was)pershuis;
  - i) Spatplaat bij roostergoed inworp;
  - j) Persbuisbocht toepassen welke aansluit op een stortkoker. Persbuisbocht voorzien van spoelwateraansluiting;
  - k) Schroef met as uit speciaal staal, slijtvast, bijv. ST-52-3/Crusabo (bij een waspers en pers kan een schroef met as gebruikt worden (kortere transportafstand) bij een spiraalpers een asloze schroef (grotere transportafstand));
  - l) Restwatergehalte maximaal 70%, DS 30-40%, afhankelijk van soort en samenstelling van het roostergoed. Uitwas fecaliën tot 95 % (alleen voor waspers).

<b>W.158</b>	Spoeling:	x
100395	a) De perszone met spoelvoorziening via een 2 weg magneet ventiel en afsluiter.	
<b>W.159</b>	Spoelwaterleiding (gefilterd effluent) naast een magnetische klep (voor automatische besturing) ook voorzien van een handafsluiter met een leegloopvoorziening tegen bevriezingsgevaar.	x
100811		
<b>W.160</b>	Watertoevoer naar waspers zonder reduceer en met volle doorlaat afsluiters en /of kogelkranen (geen naaldventielen) in verband met verstopping.	x
100812		
<b>W.161</b>	Afvoer spoel- en perswater:	x
100396	a) De waswataansluiting en waswaterleiding dient voorzien te zijn van de benodigde sproeiers, compleet met leidingwerk, appendages en magneetventielen; b) Was- en perswaterafvoer.	
<b>W.162</b>	Beveiliging:	x
100397	a) Breukbeveiliging via bij de levering behorende en door derden in de schakelkast in te bouwen over- / onderstroomrelais voor signalering van overbelasting en onderbelasting; b) Vorstbeveiliging door middel van tracing en isolatie; c) Niveau meting op vultrog.	
<b>W.163</b>	Doorvoeringen:	x
100398	a) Indien de waspers in een omkasting staat behoren regeninslag vrije doorvoeringen door wanden tot de levering.	
<b>Roostergoedcontainer</b>		
<b>W.164</b>	Tenzij anders omschreven wordt de roostergoed container geleverd door de opdrachtgever.	x
100034		
<b>W.165</b>	Voor perscontainers voorzieningen opnemen voor de elektrische aansluiting, de 80%-vol melding en lekwaterafvoer.	x
100813		
<b>Fijnzeef</b>		
<b>W.166</b>	- Salsnes of gelijkwaardig	x
100035	- De fijnzeef is een filterbandmachine bedoeld voor het afscheiden van gesuspendeerde drogestof uit water.	
	- De omgeving waarbinnen de fijnzeef wordt opgesteld wordt aangemerkt als agressieve omgeving	
	- De machines worden, afhankelijk van de toepassing en de af te scheiden drogestof, uitgerust met een filterdoek met een maaswijdte van 90 tot 1000 micron.	
	- De aandrijving van de fijnzeef voorzien van koelventilator en thermische beveiliging.	
	- Bandsnelheid regelen op niveau in de machine.	
	- Het afgevangen zeefgoed wordt door middel van een reinigingssysteem met "luchtmes" aan het einde van de filtratiezone, met behulp van (lage druk) perslucht van het filterdoek verwijderd.	
	- Voor het verwijderen van eventuele vetten van het zeefdoek installatie voorzien van een mogelijkheid tot een heetwaterspoeling. Deze heetwaterspoeling slechts enkele malen per dag inschakelen, afhankelijk van de hoeveelheid aangeboden vervuiling (vet).	
	- Voor het verwijderen van bezinksel, en andere zwaardere elementen, voorziening tot een koudwaterspoeling treffen. Afvoeren via drains naar het filtraat.	
	- Fijnzeef voorzien van automatische vetsmering, alle overige componenten niet voorzien van automatische smering (transportschroeven of zeefgoedpers).	

- 
- De automatische smering voorzien van smeerpomp met reservoir en melding naar automatisering.
  - Het vetsmeersysteem moet worden verbonden met snelsluitingen waardoor het geheel snel en gemakkelijk kan worden losgekoppeld (t.b.v. het uitnemen van de fijnzeef)
  - Fijnzeef plaatsen in omkasting / afdekking van RVS316
  - Voorzien van permanente afzuiging naar geurbehandeling
  - Afdekking toepassen met een minimale geluidsabsorberende waarde van 10 dBa.

### 2.1.6 Hijsmiddel

---

<b>W.167</b> 100036	Davit, voor nieuwbouw niet meer toepassen. Indien de hijsinrichting dient te zijn van het davittype dan dient deze te bestaan uit een deelbare davit voorzien van een topschijf en een opgebouwde wormlier met oliebad gesmeerde aandrijving, compleet met handslinger. De lier en de davit dienen voldoende zwaar te zijn bemeten voor de maximaal te hijsen last. De kracht op de slinger mag daarbij niet groter zijn dan 120 N op een straal van 0,25 m. Indien het te hijsen werktuig is voorzien van een hijskabel dan dient de lier te zijn voorzien van een bevestigingshaak op de trommel waaraan de hijskabel kan worden gehaakt. Voorts behoort tot de levering een gietijzeren draaibus diameter 78 mm. Indien de draaibus uitkomt in een agressieve ruimte dan dient de draaibus uitgevoerd te worden in roestvaststaal AISI 316.	x
<b>W.168</b> 100482	Alle hijsinstallaties dienen te worden voorzien van CE-markering. Het hijscertificaat dient in het TCD te worden opgenomen.	x
<b>W.169</b> 100407	Hijsbalk of portaal. Indien de hijsinrichting is uitgevoerd als een hijsbalk met takel, dient deze te bestaan uit: a) een hijsportaal of een opgelegde hijsbalk (eventueel met uitlading); b) een vierwiel onderflens loopkat met wielbreukbeveiliging en handrijwerk, bediening door middel van ketting en nestenschijf; c) een vierwiel onderflens loopkat met wielbreukbeveiliging en handrijwerk (bediening als boven) voorzien van een overneemketting met haak; d) een handbediende lichtgewicht kettingtakel. De portalen dienen onder verstek te worden samengelast. Het is niet toegestaan hoekversterkingen met hoekplaten of dergelijke te maken. De standers dienen aan de onderzijde te worden voorzien van voetplaten, elk met vier boutgaten voor bevestiging. De ankerbouten en de malplaatconstructie voor het op de juiste plaatsen instorten van de ankerbouten behoren tot de levering. De hijsbalk dient met behulp van aangelaste flensplaten met ten minste 4 bouten per bevestigingspunt, onder de jukken van de portalen te worden bevestigd, waarbij het geheel in de langsrichting voldoende vormvast moet zijn. Tegen het uitlopen van de loopkat dienen op de uiteinden van de hijsbalk dwarsschotjes met rubberbuffer te worden aangebracht. De loopkat dient te zijn gelagerd op kogellagers en dient op de juiste wijze te passen in het kraanbalkprofiel. De loopkat dient te zijn voorzien van een wielbreukbeveiliging.	x
<b>W.170</b> 100408	Maximaal te hijsen last. Takels, hijsshaken, hijsbalken, loopkatten, stroppen, hijsbanden, hijslussen, evenaars e.d. moeten zijn voorzien van een duidelijke aanduiding van de maximaal te hijsen last.	x
<b>W.171</b> 100409	Certificaat.	x

---

Bij elk hijswerktuig, elke hijsvoorziening en bij elk hijs hulpmiddel moet een certificaat worden meegeleverd. Dit certificaat moet worden verstrekt door een door de Minister van Sociale Zaken en Werkgelegenheid erkende leverancier.

---

<b>W.172</b>	Beproeivingsvoorzieningen.	x
100410	Voor het beproeven van hijsvoorzieningen in overleg met de vertegenwoordiging van de opdrachtgever schroefhulzen aanbrengen in de vloer onder de hijsvoorziening zodat hiermee de hijsvoorziening van een proefbelasting kan worden voorzien.	

### 2.1.7 Filtering

#### *Geurbestrijding*

---

<b>W.174</b>	Bij rioolgemalen dient een geurfilter in een ronde kunststof uitvoering bijgeleverd en aangesloten te worden van het fabricaat Entec HC of gelijkwaardig conform HHNK tekening no. 54426.	x
100038		

<b>W.175</b>	De filters dienen voorzien te zijn van losse filterbakken en tussenringen tenzij anders aangegeven.	x
100411		

<b>W.176</b>	De vullingen zullen door HHNK aan de opdrachtnemer ter beschikking worden gesteld.	x
100412		

<b>W.178</b>	Op RWZI's dienen lavafilters met daarvoor geschikte ventilatoren en leidingwerk te worden geplaatst. Voorzien van goed werkende en een afdoende aantal afvoermogelijkheden naar de terreinriolering van het in de zuigleidingen gevormde condenswater.	x
100414		

<b>W.179</b>	Minimale diameter lavafilter 1 meter, hoogte volgens voorschrift leverancier.	x
100849		

<b>W.180</b>	Sproeivoorziening:	x
100854	a) tenminste 20 l/m <sup>2</sup> .h (discontinu); b) geheel oppervlak dient besproeid te worden; c) voorzien van automatisch werkende leegloop; d) sproeien met gefilterd effluent.	

<b>W.181</b>	Ventilator plaatsen aan de perszijde en uitvoeren in kunststof.	x
100850		

<b>W.182</b>	Ventilator voorzien van glandafdichting of onderdruk achter de waaier.	x
100851		

<b>W.183</b>	Ventilator voorzien van condensatafscheiding.	x
100852		

#### *Waterfilter*

---

<b>W.184</b>	Om het effluent te filteren ten behoeve van bedrijfswater voor aanmaak polymeer, sproeiers enzovoort, dient een waterfilter toegepast te worden.	
100039		

### 2.1.8 Aandrijving

#### *Elektromotor*

---

<b>W.186</b>	Algemeen:	
100041	Elektromotoren worden bij HHNK voor de aandrijving van vele werktuigen toegepast. Iedere toepassing heeft zijn specifieke eisen. Onderscheid dient te worden gemaakt uit norm motoren	

---

en motoren die specifiek ontwikkeld zijn voor en geïntegreerd zijn in werktuigen. In principe wordt zoveel mogelijk gebruik gemaakt van normmotoren. Deze normmotoren dienen te voldoen aan de geldende IEC normen, de Europese richtlijnen en de NEN normen. De toe te passen motor dient te zijn afgestemd op het aan te drijven werktuig en de omstandigheden waaronder deze gaat functioneren. De leverancier dient aan te tonen dat motor en werktuig goed op elkaar zijn afgestemd en geschikt zijn voor de toepassing.

In de volgende eisen staan specifieke HHNK eisen aangegeven en de van toepassing zijnde normen.

---

**W.187** Vermogen, rendement en reserve x  
100365 Het motorvermogen en benodigde reservevermogen dient voldoende te zijn om het werktuig te kunnen aandrijven, ook bij afwijkende omstandigheden. De motoren dienen voldoende reservevermogen te hebben.

Tenzij in de vraagspecificatie anders is aangegeven, dient het asvermogen van de elektromotor het volgende reservevermogen te hebben t.o.v. het gevraagde asvermogen van het aan te drijven werktuig:

Benodigd asvermogen werktuig:	Reserve asvermogen:
Tot 5 kW	20 %
5 - 10 kW	15 %
10 - 15 kW	10 %
15 - 20 kW	7,5%
Meer dan 20 kW	5 %

Voor de minimum energie efficiency eisen voor elektromotoren dient te worden voldaan aan de Richtlijn (EG) 2019/1781.

Voor de opgave van het aantal draaiuren op jaarbasis zie de vraagspecificatie.

---

**W.188** Bouwvormen, afmetingen en uitvoering  
100366 Voor de bouwvorm is IEC 60034-7 norm van toepassing.  
Voor de draairichting, markering en aansluiting de IEC 60034-8 norm.  
De inbouwmaten en afmetingen conform DIN 42673 blad 4.

De motoren uitvoeren in een goede kwaliteit gietijzer. Daar waar specifieke eisen gelden kunnen afwijkende materialen worden toegepast zoals aluminium.

Voor de lagerschilden en/of flenzen, de statorhuizen en klemmenkasten dient eveneens gietijzer te worden toegepast.

De motoren voorzien van levensduur gesmeerde lagers. Bij specifieke toepassingen, waar geen levensduurgesmeerde lagering mogelijk zijn, zullen nasmeerbare lagers moeten worden toegepast. Voor de uitvoering zie smeervoorzieningen in dit document.

De lageringen van de normmotor mogen niet worden belast met lagerkrachten van het aangedreven werktuig. Om dit te voorkomen dient de koppeling tussen motor en werktuig voldoende flexibiliteit te hebben om ongewenste lagerbelastingen te voorkomen.

Bij specifieke ontwerpen is het toegestaan dat de motorlagering tevens de lagerkrachten van het werktuig kan verwerken. Voor deze specifieke belastingsituaties dient aantoonbaar gemaakt te worden dat de lagering en motorconstructie voldoende robuust is uitgevoerd en de levensduureisen worden gehaald.

---

Bij toepassing van een FO en/of een vermogen groter dan 75 kW en/of vanaf bouwgroote IEC 250 een geïsoleerd lager toepassen aan de niet aangedreven zijde ter voorkoming van asstromen. Daarnaast aan de aangedreven zijde as, waaier en afdichtingen aarden en isoleren om schade door elektrische corrosie te voorkomen.

---

**W.189** Aansluitspanning en motorkabels

100367 De motoren uitvoeren conform IEC 60038 voor wat betreft aansluitspanning  
Frequentiegeïsoleerde elektromotoren dienen te worden aangesloten met afgeschermdes kabels.

---

**W.190** Bescherming en beveiliging

100368 De IEC 60034-5 norm is van toepassing.  
Voor de specifieke omstandigheden van de opstelling zie de vraagspecificatie. Indien niet anders aangegeven is de lijn.

x

Opstelling	IP klasse
Binnen gebouwen zijnde niet vochtige ruimtes	IP 55
Buitenlucht en vochtige ruimtes	IP 56
Half of geheel ondergedompeld constructies	IP 58

Het isolatiemateriaal dient afgestemd te worden op de toepassing en omstandigheden waaronder de motor komt te functioneren. De minimum eis is isolatieklasse B als omschreven in IEC 60034-1. Voor motoren die zullen worden aangestuurd door frequentieomvormers geldt klasse F, waarbij de motor zodanig dient te worden geconstrueerd dat de maximale temperatuurstijging bij nominale belasting niet meer bedraagt dan volgens klasse B (80°C). Indien de opstelling dit vereist (half of geheel ondergedompelde constructies) dienen de motorwikkelingen en onderdelen die gevoelig zijn voor condensvorming of binnendringend vocht daartegen worden beschermd en eventueel bewaakt.

Motoren boven 7,5 kW dienen te worden voorzien van PTC thermistors in de wikkelingen.

Motoren die opgesteld worden binnen explosiezones dienen afhankelijk van de zone en omstandigheden uitgevoerd te worden in Ex of Exd uitvoering. Voor zoneringen zie de vraagspecificatie.

---

**W.191** Geluidsproductie

100369 De IEC 60034-9 norm is van toepassing. Geluid dient op één meter afstand van de elektromotor te worden gemeten in een situatie waarbij de elektromotor vol wordt belast. Verder gelden de geluidseisen die specifiek zijn voor de opstelling en ruimte in combinatie met het aan te drijven werktuig. Deze eisen zijn specifiek en worden vanuit ARBO wet vastgesteld. Geluidsberekeningen en metingen zullen aanvullende eisen kunnen stellen aan de toe te passen motor.

---

**W.192** Koeling

100370 De IEC 60034-7 norm is van toepassing.  
De benodigde motorkoeling dient bepaald te worden in combinatie met het aan te drijven werktuig, wijze van belasting en de regeling. De motor mag zijn toelaatbare temperatuurgrenzen niet overschrijden bij de maximaal optredende omgevingstemperaturen. De bedrijfscondities zullen onderdeel zijn onderdeel van de vraagspecificatie.

---

**W.193** Onderwater opgestelde motoren:

100371 a) Onderwater opgestelde motoren voor pompen dienen ook geschikt te zijn voor continubedrijf bij niet volledige onderdompeling.

- 
- b) De wikkelingen van de onderwater opgestelde motoren dienen te zijn voorzien van een tegen het indringen van vocht geïmpregneerde isolatie.

#### *Elastische koppeling*

---

- W.194** Een elastische koppeling dient driedelig te zijn en de dempingselementen dienen verwisseld te kunnen worden zonder de koppelinghelften te demonteren. De koppeling dient afgeschermd te worden. x  
100042

#### *Motorreductor*

---

- W.196** Het toerental van de elektromotor mag maximaal 1500 omw./min. bedragen. x  
100044

- W.197** Zie voor verdere eisen te stellen aan de elektromotor het hoofdstuk: "Elektromotor". x  
100374  
*\*Zie eis: W.186 (en verder).*

- W.198** De tandwielkast dient te voldoen aan de algemene eisen beschreven in hoofdstuk: x  
100375 "Tandwielkast".  
*\*Zie eis: W.199 (en verder).*

#### *Tandwielkast*

---

- W.199** Algemeen x  
100045
- a) Tandwielkasten dienen te worden voorzien van een ontluichtingsopening, een vulopening, een slang met drainvalve en afsluitdop en een peilglas. Een en ander aangepast aan de opstelling. De ontluichtingsopening dient te worden voorzien van een stoffilter om contaminatie van de olie te voorkomen.
- b) Tandwielkasten dienen geschikt te zijn voor synthetische olie. De eerste olievulling behoort tot de levering. Dit is exclusief de inloopolie.
- c) Indien de tandwielkast wordt aangedreven door een frequentie geregelde motor dan dient het smeersysteem geschikt te zijn voor de wisselende toerentallen.
- d) Bij een vermogen van 30 kW en hoger een PT100 temperaturelement toepassen voor temperatuur bewaking van de tandwielkast.
- e) Olie met een maximale viscosity grade (VG) van 220 volgens de ISO 3448:1992 toepassen.
- f) In het oliesysteem een magneetplug opnemen.
- g) De inwendige constructie van het huis moet dusdanig zijn dat alle olie kan worden afgetapt. Indien door constructieve aspecten ruimten niet kunnen worden afgetapt dan dienen deze van een aftapleiding of plug te worden voorzien, circa 30cm boven de vloer.
- h) Indien de olieaftap moeilijk bereikbaar is dan dient de aftap van een slang en minihandpompje te worden voorzien ten behoeve van aftappen vanaf de bovenkant van het bordes.
- i) De kast dient te worden voorzien van inspectiedeksels zodat alle tandwielen geïnspecteerd kunnen worden.
- j) De in- en uitgaande assen moeten van een afdichting worden voorzien die bescherming geeft tegen het binnendringen van vaste stof en water. De afdichtingsmiddelen mogen geen insnijding van de as veroorzaken.

- 
- W.200** Tandwielkasten voor beluchters x  
100372
- a) Het ontwerp dient te worden gebaseerd op een servicefactor van minimaal 2.
- b) De tandwielen dienen te worden berekend op een levensduur van minimaal 100.000 uur.

- 
- c) De berekende levensduur van de lagers (B10 of L10h) dient minimaal 100.000 uur te bedragen.
  - e) Wormwieloverbrengingen mogen niet worden toegepast.
  - f) De tandwielen dienen te worden gesmeerd door dompeloliesmering of een omloopsysteem.
  - g) De lagers dienen te worden gesmeerd als de tandwielen, echter waar nodig is ook vetsmering toegestaan met een voorziening dat het vet niet kan worden uitgespoeld door olie of oliedampen.
  - h) Indien de aandrijving is voorzien van een frequentieomvormer dan dient ook bij lagere toerentallen de smering gewaarborgd te zijn. Geen spatsmering toepassen. Eventueel een oliepomp met eigen aandrijving toepassen.
  - i) Indien een oliepomp wordt toegepast dan dient deze geschikt te zijn voor twee draairichtingen. De persleiding uit te rusten met een T-stuk met stop ten behoeve van het eventueel aanbrengen van een manometer en een pressostaat.
  - j) Indien het smeeroliesysteem wordt uitgerust met een oliefilter dan dient voor en achter het filter een manometer goed afleesbaar te worden opgesteld. De filters dienen gewisseld te kunnen worden terwijl de pompinstallatie in bedrijf is.

---

**W.201** Overige tandwielkasten

x

- 100373
- a) Tandwielkasten dienen te worden ontworpen met een servicefactor van minimaal 1,5.
  - b) De tandwielen moeten worden berekend op een levensduur van minimaal 50.000 uur.
  - c) De berekende levensduur van de lagers (B10 of L10h) dient minimaal 50.000 uur te bedragen.
  - d) De berekening dient te worden gebaseerd op het nominaal vermogen van de elektromotor.
  - e) Voor watersystemen dient biologisch afbreekbare olie te worden toegepast in de oliekamer, mits hiermee voldoende lange standtijden zijn te bereiken (vijf jaar of langer).

*Schroefspindel aandrijving*

---

**W.202** Algemeen

x

- 100046
- a) Aandrijving uitgevoerd als elektromotor met geïntegreerde wormwielaandrijving;
  - b) Fabricaat Auma, Rotork of gelijkwaardig;
  - c) Compactuitvoering;
  - d) Flexibele koppelingen tussen aandrijving en as werktuig;
  - e) Voorzien van handwiel.

---

**W.203** Elektromotor

- 100376
- a) Voedingsspanning 400 V - 50 Hz - 3 fasen;
  - b) Hoog aanloop- evenals kippkoppel (2x mnom);
  - c) Thermocontacten in de wikkelingen;
  - d) Voorzien van momentbeveiliging (moment openen en sluiten gescheiden aangeboden);
  - e) Geschikt voor kortstondig bedrijf S2-15 min. Volgens NEN-EN-IEC 60034;
  - f) Beschermingsklasse IP67;
  - g) Isolatieklasse F;
  - h) Temperatuurbereik -20/+70 °C;
  - i) Aandrijfmechanisme geschikt voor één toerental;
  - j) Verwarmingselement.

---

**W.204** Wormwieloverbrenging

- 100377
- a) Statisch en dynamisch zelfremmend;
  - b) Levensduur gesmeerd, olie- of vetgevuld;
  - c) Bronzen wormwieloverbrenging.

- 
- W.205** Besturing
- 100378 a) Bediening vindt plaats op de aandrijving;  
b) Geïntegreerde schakel- en beveiligingsapparatuur (compactuitvoering);  
c) Geschikt voor aansturing door middel van harde I/O's.

- 
- W.206** Schakelmechanisme
- 100379 a) Afschakelen door koppelfafhankelijk mechanisme (in twee richtingen);  
b) Koppelfafhankelijk mechanisme instelbaar;  
c) Koppelfafhankelijk mechanisme overbruggen bij openen;  
d) Aansturing open/dicht door middel van potentiaalvrije contacten (remote control).

### *Hydraulische installaties*

- 
- W.207** Hydraulische installaties dienen te voldoen aan de NBD 06000. Hiervoor wordt verwezen naar  
101128 bijlage W2 - NBD 06000 eisen voor hydraulische bewegingswerken

### *WKK-installaties (warmte-krachtkoppeling);*

- 
- W.213** De warmtekrachtkoppeling dient in een aparte ruimte of container te worden geplaatst en  
100841 voorzien van geluid- en temperatuur isolatie. x

- 
- W.214** De behuizing dient te zijn voorzien van: x
- 100842 a) Geluiddempers.  
b) Ventilatie- en verbrandingsluchttoevoerkap.  
c) Verlichting.  
d) Toegangsluiken.  
e) Thermostaat en toerengeregelde ventilator.

- 
- W.215** De WKK-eenheid met toebehoren dient te worden uitgevoerd als afzonderlijk aggregaat. x  
100843

- 
- W.217** De noodkoelcapaciteit dient voldoende te zijn om de opgewekte warmte volledig weg te koelen. x  
100845

- 
- W.218** Het aggregaat bestaat in hoofdzaak uit: x
- 100846 a) Gasmotor(en) met toebehoren.  
b) Een generator met toebehoren.  
c) De benodigde warmte terugwinapparatuur, inclusief thermische isolatie.  
d) Een scheidingswarmtewisselaar inclusief pompen en (temperatuur) regelingen (aan beide zijden).  
e) Een drukhoudsysteem.  
f) Een eigen smeeroliesysteem.  
g) Ventilatiesysteem.  
h) Geluiddempers voor het rookgaskanaal.

*\*Zie eis: W.211 (en verder).*

- 
- W.219** Het aggregaat dient tenminste te voldoen aan de volgende eisen: x
- 100847 a) Elektrisch rendement ( $\eta_e$ ):  $\geq 36$  % (bij 100% belasting;  $\geq 35$ % bij 75% deellast)  
b) Thermisch rendement ( $\eta_{th}$ ):  $\geq 50$  %  
c) Totaal rendement ( $\eta_{tot}$ ):  $\geq 84$  %

- 
- W.220** Het aggregaat dient te voldoen aan de wettelijke milieueisen: x
- 100848 a) Emissie-eis volgens het activiteitenbesluit.

---

	b) Geluidseis: Het maximale geluidrukniveau op 1 m van de uitlaat en rondom de buitenzijde van de aparte ruimte of container wordt beperkt tot maximaal 60 dB(A).	
<b>W.221</b> 101790	De WKK dient geschikt te zijn voor het verwerken van biogas met een CH <sub>4</sub> percentage van ca. 55% tot 65%. Rekening houden met de aanwezigheid H <sub>2</sub> S en siloxanen in het biogas.	x
<b>W.222</b> 101791	Het koelwatercircuit van de gasmotor dient volledig van het CV systeem gescheiden te worden middels een warmtewisselaar inclusief pompen en (temperatuur) regelingen.	x

---

### 2.1.9 Klimaatinstallaties

---

- W.225** Split-unit:  
100522
- a) Voor computerruimten dienen speciale geschikte types toegepast te worden waarbij de binnenunit 1 capaciteitstrap groter is dan de buitenunit.
  - b) Er dient een ingebouwde temperatuur regeling met afstandsbediening bijgeleverd te worden. Incl. winterregeling en condensordrukregeling tot -15 C.
  - c) Condensafvoer PVC t/m aansluiting op riolering incl. stankslot.
  - d) Geluidsbronsterkte L<sub>wr</sub> buiten de omkasting dient < 55 dB(A) te zijn in afgemonteerde situatie, gemeten en berekend volgens de handleiding "Meten en rekenen industrielaawaai" van 1999.

#### PCM-koeling

---

- W.231** Voor de koeling van schakel- en besturingsruimtes op RWZI's dient de koeling als PCM-koeling (Phase Changing Material-koeling) te worden uitgevoerd.  
101779 x
- 
- W.232** Algemeen  
101780 x
- a) De koelinstallatie dient te voldoen aan de Europese Verordening EU 2019/424 tabel 6 categorie van bedrijfsomstandigheden A1.
  - b) Dit houdt in dat de installatie geschikt moet zijn om de in de ruimte ontwikkelde warmte (incl. instralingswarmte) af te voeren zodanig dat de maximaal toelaatbare ruimtetemperatuur 27°C is en deze op een hoogte van 1,5 m vanaf de vloer maximaal 23°C mag zijn. Meetpunt van meest kritische locatie in het werk/ontwerp te bepalen. Hiervoor in ontwerp warmtelastberekening opstellen en bij SAT een meting uitvoeren. In tegenstelling tot de norm dient als uiterste piekbelasting bij tropische dagen een maximale ruimtetemperatuur van 30°C te worden aangehouden.
  - c) Min 15°C, niet te laag om condensvorming te voorkomen.
  - d) Betrouwbare en industriële oplossing voor 24-7 bedrijf.
  - e) De nachtkoeling dient voldoende groot te zijn om tijdens en langere aaneengesloten periode (5 etmalen) met een gemiddelde nachttemperatuur van 23°C om de temperatuureis van 27°C te garanderen.
  - f) In ruimten met gasblussing dienen alle in- en uitblaasopeningen te worden voorzien van motor gestuurde kleppen, aangestuurd door het gasblussysteem. Veersluitend <20sec bij spanningsloos raken van kleppen.
  - g) Geen installaties / doorvoeren door het dak.
  - h) Indien de elektrische ruimte middels alleen ventilatie, natuurlijk en/of geforceerd, kan worden gekoeld heeft dat de voorkeur. Anders andere systemen overwegen.
  - i) Geen airco toepassen
  - j) Technische klimaatinstallaties worden in eerste instantie niet ontworpen voor een behagelijke werkomgeving maar voornamelijk voor het behoud van de installaties. Echter vanuit ARBO technisch oogpunt dient voldoende rekening te worden gehouden met omgeving voor bedienings- en onderhoudspersoneel. Bovendien blijkt dat als onvoldoende rekening wordt

---

gehouden met behagelijkheid eisen, dat apparatuur (onterecht) wordt uitgezet of verkeerd wordt toegepast. Aspecten die dan meespelen zijn: tocht, geluidoverlast, gezondheid (bacteriën), voorkomen extreme temperaturen en luchtvochtigheid.

### 2.1.10 Ruimer voorbezinktank

---

- W.236** Ronde tank x
- 100818 Eigenschappen onderdelen:
- a) Brug: aluminium of staal (thermisch verzinkt of gecoat)
  - b) Roosters: Kunststof
  - c) Ruimer: RVS AISI 316
  - d) Inlooptrommel: RVS AISI 316
  - e) Overstortrand: RVS AISI 316
  - f) Duikschot: RVS AISI 316
  - g) Deflectieschot: RVS AISI 316
  - h) Drijfslagafvoerbak: RVS AISI 316
  - i) Sleepringlichaam: koper;
    - 1. tussen de sleepringen en de stroomafnemers is een maximale contactweerstand van 8 mOhm toegestaan;
    - 2. de behuizing dient vervaardigd te zijn van kunststof met een beschermingsklasse van IP 66.
  - j) Loopwielen: diameter 600mm
    - 1. breedte minimaal 150 mm;
    - 2. aandrijving: aan de buitenkant van de loopwagen;
    - 3. vulkolan, slijtvast;
    - 4. dikte van de rubberlaag afhankelijk van gewicht brug;
    - 5. gemakkelijk vervangbaar;
    - 6. minimale looptijd 15 jaar;
    - 7. loopwielen aan 3 zijden met platen afgeschermd (aangedreven wiel, tussenstuk, niet aangedreven wiel) zodat geen beknelling kan ontstaan
  - k) Aandrijving: vrij;
  - l) Draaikrans: afhankelijk van constructie, minimale levensduur 15 jaar;

- 
- W.237** Een ruimer moet voorzien zijn van een wielslipbeveiliging en een obstakelbeveiliging per x
- 100819 aandrijfunit. Hiermee moeten alle uitstekende delen zodanig worden afgeschermd dat voorwerpen of personen niet bekneld kunnen raken. De obstakelbeveiliging uit te voeren volgens de HHNK standaardtekening van de obstakelbeveiliging, zie hiervoor hoofdstuk "Standaardtekeningen".

### 2.1.11 Ruimer nabezinktank

---

- W.242** Eigenschappen onderdelen: x
- 100834
- a) Brug: aluminium of geconserveerd staal
  - b) Leuning aluminium, conform standaard HHNK
  - c) Toegangstrap: aluminium, schuin
  - d) Looproosters: GVK
  - e) Ruimer: RVS AISI 304 (vrijhangend)
  - f) Inlooptrommel: RVS AISI 304
  - g) Drijfslagafvoer: RVS AISI 304
  - h) Deflectieschotten: RVS AISI 304

- 
- i) Overstort: RVS AISI 304
  - j) Sleepringlichaam: koper. Tussen de sleepringen en de stroomafnemers is een maximale contactweerstand van 8 MOhm toegestaan. De behuizing dient vervaardigd te zijn van kunststof met een beschermingsklasse van IP 66;
  - k) Loopwielen:
    - 1. diameter 600 mm;
    - 2. breedte minimaal 150 mm;
    - 3. aandrijving aan de buitenzijde van de loopwagen op het achterste wiel;
    - 4. vulkolan, slijtvast;
    - 5. dikte van de rubberlaag afhankelijk van gewicht brug;
    - 6. gemakkelijk vervangbaar;
    - 7. minimale looptijd 15 jaar;
    - 8. loopwielen afgeschermd zodat geen beknelling kan ontstaan
  - l) Aandrijving: vrij
  - m) Draaikrans: afhankelijk van constructie, minimale levensduur 15 jaar

---

**W.243** Een ruimer moet voorzien zijn van een wielslipbeveiliging en een obstakelbeveiliging per 100835 aandrijfunite. Hiermee moeten alle uitstekende delen zodanig worden afgeschermd dat voorwerpen of personen niet bekneld kunnen raken. De obstakelbeveiliging uit te voeren volgens de HHNK standaardtekening van de obstakelbeveiliging, zie hiervoor hoofdstuk "Standaardtekeningen". x

### 2.1.12 Slibverwerking

---

**W.246** Gravitaire indikking  
100838 a) Materialen:

- 1. Roerwerk: RVS 304, of gecoat staal
- 2. Overstortrand: RVS 304
- 3. Duikschot: RVS 304
- 4. Schrapper: RVS 304 of gecoat staal
- 5. Brug: gecoat staal

b) Uitvoeren met slibzakschraper.  
c) Roerwerk uitvoeren met cyclo aandrijving.

---

**W.247** Afdekking x  
101801 Een doek afdekking dient tenminste te voldoen aan de volgende eisen::

- Zware kwaliteit polyester doek met PVC, minimaal 850 gr/m<sup>2</sup>;
- Buitenzijde is UV bestendig, de binnenzijde is bestand tegen agressieve stoffen;
- Belastingeisen conform de NEN 6702: Technische grondslagen voor bouwconstructies - TGB 1990 - Belastingen en vervormingen;
- Versterkingsband met een breedte van 50mm en een breukbelasting van 2.500 kg;
- RVS ratelgespen met een breedte van 25 mm en breukbelasting van 2.500 kg;
- Afspanband met breedte van 25 mm en een breukbelasting van 2.000 kg;
- Bevestigingspunten op bestaande betonnen wanden dienen in verband met de wapening in overleg met de opdrachtnemer te worden bepaald;
- Er dient rekening gehouden te worden met leidingdoorvoeringen en inspectie openingen;
- De gehele installatie dient voldoende luchtdicht te zijn, zodanig dat geen stankemissie kan plaats vinden naar de omgeving;

- 
- Voor de toe te passen kleur dient uit te worden gegaan van RAL7032 kiezelgrijs, tenzij in de vraagspecificatie anders is aangegeven.

### 2.1.13 Chemicaliëndoseerinstallatie

#### *Algemeen - Locatie en opbouw*

---

- W.250** Locatie en opbouw x  
101767 De chemicaliënopslag- en doseerinstallatie dient minimaal te bestaan uit:
- a) een vulpunt inclusief instructie/informatiebord;
  - b) een enkelwandige opslagtank met calamiteitentank of een dubbelwandige tank met vacuümbeveiliging;
  - c) een doseerkast v.v. doorzichtige kunststof deuren, inclusief doseerpompen;
  - d) de benodigde leidingen en appendages, dit is inclusief het ondergronds of bovengronds benodigde leidingwerk;
  - e) de benodigde instrumentatie en beveiligingen;
  - f) de benodigde veiligheidsmiddelen.

#### *Algemeen - Opslagtank met voorzieningen*

---

- W.251** De hier omschreven opslagtank dient geschikt te zijn voor het opslaan van het gespecificeerde x  
101768 medium

Systeem : Verticale opslagtank dubbelwandig, voorzien van lekdetectie of enkelwandig voorzien van een calamiteiten opvangbak met niveau detectie

Opstelling : Op een betonnen plaat

Inhoud (netto) : Conform vraagspecificatie

Werkdruk : Atmosferisch

Materiaal : HDPE of glasvezelversterkt polyester

Te leveren voorzieningen :

- a) een naamplaat met steun;
- b) een mangat, minimale diameter DN 600;
- c) de benodigde hijsogen;
- d) alle benodigde aansluitstompen ten behoeve van leidingwerk;
- e) een be- en ontluchting;
- f) een stomp ten behoeve van elektrische niveaumeting;
- g) overvul beveiliging (op 95% van tankinhoud) conform specificatie instrumentatie;
- h) een reservestomp DN 150 afgedicht met blindflens;
- i) voldoende montagepunten voor het afmonteren van alle elektrische bekabeling;
- j) een dubbelwandige tank dient voorzien te zijn van lekdetectie door middel van vacuüm beveiliging in de dubbele wand van de tank;
- k) een vulpunt met lekbak, afsluiters en koppeling;
- l) bovenzijde van de tank beloopbaar en voorzien van een aluminium reling;
- m) toegang tot de bovenzijde van de tank door middel van een aluminium kooiladder.

#### *Algemeen - Leidingwerk en appendages*

---

- W.252** Tot de levering behoort al het leidingwerk inclusief appendages tot en met de doseerpunten. x  
101769 Het leidingwerk in de doseerkast dusdanig uitvoeren, dat eenvoudige vervanging van en onderhoud aan de pompen mogelijk is.

---

<b>W.253</b>	Buitenmantel	:	PE100, 75 x 6,9 mm	x
101772	Zuig- en persleiding	:	PP of PE100 slang, 20 x 2 mm. De leiding onderbroken uitvoeren	
	Doseerpunten	:	zie vraagspecificatie	
	Montage	:	Pompen en instrumentatie geflensd of door middel van driedelige (GF) koppelingen. Alle andere verbindingen lassen	
	Voorzieningen	:		
			a) alle bevestigingsmiddelen mediumbestendig;	
			b) membraanmanometer met kogelkraan;	
			c) aftap en ontluchtingen;	
			d) vacuümbeveiliging voor de detectering van lekkages in het leidingwerk;	
			e) spoelaansluitingen in elke zuigleiding en persleiding boven de lekbak, voorzien van een eindkap en koppeling voor een waterslang;	
			f) elektrische bediende afsluiters, kogelkraan (GF type 546) met elektrische stelaandrijving (EA11, 230VAC) inclusief mechanische eindschakelaars en failsafe-unit. Accu dient ingebouwd te worden in een klemmenkast of schakelkast. Plaats dient zonder hulpmiddelen toegankelijk te zijn, dus niet boven op de tank;	
			g) de anti hevelafsluiter dient tegen uitwendige invloeden beschermd te worden door middel van een HDPE kast met afneembare deksel.	
	Uitvoering terugslagkleppen	:	PVC of PP kogel terugslagkleppen.	
	Uitvoering overige appendages	:	PVC, PP of HDPE.	

#### *Algemeen - Doseerkast (omkasting)*

---

<b>W.254</b>	De pompen en bijbehorend leidingwerk monteren in een spatwaterdichte afsluitbare kunststof omkasting met dubbele afsluitbare doorzichtige deur. De omkasting plaatsen op een RVS AISI 316 frame. De kast voorzien van een waterdicht afgescheiden extra ruimte voor het aanbrengen van de schakelkast ten behoeve van de metaalzouten dosering. De grootte te bepalen door de opdrachtnemer. De ruimte voorzien van een niet doorzichtige afsluitbare deur. Verder dient de omkasting voorzien te zijn van:	x
101770		
	- Een bodem die fungeert als lekbak. De lekbak dient van voldoende afmetingen te zijn;	
	- Een bodem/lekbak voorzien van een niveau sensor (lekdetectie ) en een aftapafsluiter op het laagste punt;	
	- Een elektrische verwarming met eigen thermostaat t.b.v. vorstbeveiliging IP66. Fabricaat: Sinus Jevi Electrical Heating o.g. Type: OHMSK U=230VAC met een vermogen(P) geschikt voor de afmetingen van de kast. Te monteren aan de zijkant doseerkast, incl. ruimte/montageplaat voor een (overgangs)klemmenkast, minimaal 200x200mm.	

#### *Magnesiumhydroxide - algemeen*

---

<b>W.256</b>	a) Magnesiumhydroxide is een product in suspensie wat snel gaat klonteren of bezinken.	x
101771	Daarom dient er veel aandacht aan het ontwerp te worden besteed. Hou de installatie simpel, gebruik niet teveel appendages en zorg voor vloeiende bochten in het leidingwerk (geen knieën), geen doodlopende stukken leiding of scherpe overgangen.	
	b) Zuigleiding van de doseerpomp aftakken van zuigleiding van de mengpomp (zie opslagtank punt 3).	
	c) Voorkom spetteren en beluchten van het product bij mengen en verpompen.	
	d) Toe te passen materialen: RVS, HDPE of GVK	
	e) Installatie van tracing voorzien om bevroren van het product te voorkomen.	
	f) In doseerkast een gebroken drinkwateraansluiting opnemen met camlock koppeling.	
	g) Alle leegloop- en spoelvoorzieningen voorzien van camlock koppelingen.	

### *Magnesiumhydroxide - opslagtank*

---

- W.257** a) Uitvoeren als dubbelwandige tank met lekdetectie. x
- 101797 b) Vullenleiding van de tank tot onder in de tank laten lopen zodat er bij het vullen geen lucht wordt ingeslagen.
- c) Netto volume van de tank dusdanig dat minimaal 1 vrachtwagen lading groot is (ca. 25m<sup>3</sup>). Hierbij dient rekening gehouden te worden met dat de menger of recirculatiepomp altijd in bedrijf kan blijven.
- d) Mengen van het product uitvoeren als recirculatie met behulp van een verdringerpomp (wormpomp). Aanzuigen aan de onderzijde van de tank en geen hevel toepassen. Terugvoer van het product aan de overzijde van de aanzuig onder het vloeistofniveau. 24 uur per dag mengen.
- e) Mengcapaciteit voldoende groot uitvoeren zodat de gehele inhoud van de tank 1 keer in de ca. 5 tot 10 uur wordt rondgepompt.
- f) Wanneer ook wordt gekozen voor een menger met blad dient de tipsnelheid van het blad tussen de 0,5 en 2,5 m/s te liggen (i.v.m. voorkomen van beluchting).
- g) Voorzien van mangat rond 1000mm en reservestomp met flens aan de bovenzijde langs de rand van de tank van 250mm om slang van zuigwag door te kunnen voeren voor schoonmaakwerkzaamheden.

### *Magnesiumhydroxide - doseerkast*

---

- W.258** Ten behoeve van de pompen: x
- 101798 a) Type toe te passen pomp: wormpomp.
- b) RVS worm, NBR stator en gemiddelde snelheid van de rotor.
- c) Asafdichting mechanical seal met smering.
- d) Pompen op de fundatie afsteunen middels een RVS frame.  
En ten behoeve van de debietmeter:
- e) Debietmeter uitvoeren als inductieve meter.

### *Magnesiumhydroxide - leidingwerk en appendages*

---

- W.259** Leidingwerk: x
- 101799 a) Uitvoeren in RVS of HDPE. Bij HDPE lasrillen aan binnenzijde van het leidingwerk verwijderen.
- b) Leidingwerk buiten doseerkast uitvoeren als dubbelwandig leidingwerk met (vacuüm)lekdetectie.
- c) Minimale binnenleidingdiameter 20mm om verstopping van leidingen te voorkomen.
- d) Vloeistofsnelheid dient tussen de 0,1 en 0,5m/s te liggen. Indien dit te groot is voor het minimale doseerdebiet een loop- wachttijd regeling toepassen.
- e) Zorg bij leidingdelen (>5m) voor handmatige spoelvoorzieningen door water of zuur.
- Afsluiters:
- f) Afsluiters uitvoeren als kogelkranen.
- g) Overdrukventielen toepassen die niet kunnen vervuilen door het product, bv type: Versaline Pressure Reliëf Valve VPRP20V91.

### *Metaalzouten - doseerpomp*

---

- W.260** Type : Membraandoseerpomp Prominent type Sigma of gelijkwaardig x
- 101800 Opvoerhoogte : zie vraagspecificatie
- Medium : zie vraagspecificatie
- Capaciteit : zie vraagspecificatie
- Opstelling pomp : Horizontaal;

---

Capaciteitsregeling	:	door middel van slagverstelling en toerentalregeling
Overstort	:	ingebouwd
Opstelling	:	In kunststof omkasting naast de opslagtank
Uitvoering	:	PP-kop, Teflon membraan, Teflon kogels
Toebehoren:	:	
-		terugslagkleppen;
-		perspulsatiedempers;
-		drukhoud ventielen nabij het uitstroompunt van elke leiding;
-		overdrukbeveiligingen;
-		kogelkranen (zuig- en persleiding);
-		debietmeter ;
-		handvacuümpomp.
Elektromotor	:	400VAC
Beschermingsgraad	:	IP 56"

### 2.1.14 Oog- en plensdouche

---

<b>W.261</b> 101165	Bij chemicaliën waarbij oogletsel door aanraking met deze chemische stof mogelijk is dient een oogdouche geplaatst te worden. En bij mogelijk huidschade bij contact met de chemicaliën is een nooddouche verplicht.	x
<b>W.263</b> 101166	nb	x
<b>W.264</b> 101167	Zie voor gebruikte eisen en uitvoeringsvormen het document "Oog en Nooddouche HHNK; Eisen aan toepassing van oogdouches en nooddouche op installaties van HHNK"; 22.1007182	x

## 2.2 Leidingen

---

<b>W.319</b> 100048	Leidingdelen dienen in het algemeen horizontaal of verticaal te worden gelegd. Dit geldt niet voor manometerleidingen in natte kelders of putten. In bijzondere gevallen beslist de vertegenwoordiging van de opdrachtgever.	x
<b>W.320</b> 100862	Leidingwerk dient spanningsvrij te worden gemonteerd, waarbij verticale belastingen door de leidingen en appendages praktisch geheel door de ophang- of ondersteuningsconstructies opgenomen dienen te worden.	x
<b>W.321</b> 101180	De leidingaanleg dient zodanig uitgevoerd worden, dat appendages, pompen, e.d. gedemonteerd kunnen worden zonder dat hiervoor hulpconstructies nodig zijn.	x
<b>W.322</b> 101175	De vloeistofsnelheid in horizontale persleidingen dient minimaal 0,6m/s en maximaal 1,5m/s te zijn. Bij verticale persleidingen dient dit tussen de 0,6 - 4m/s te zijn.	x
<b>W.324</b> 101176	Aftakkingen dienen stromingsoptimaal te worden uitgevoerd.	x
<b>W.325</b> 101177	De leidingaanleg dient zodanig uitgevoerd te zijn, dat: a) het geheel goed afgetapt kan worden; b) goede ontluchting (indien nodig: beluchting) mogelijk is; c) geen gevaar voor bevriezing kan optreden; d) het optreden van waterslag uitgesloten is;	x

---

	e) geen onderdruk in het aansluitende leidingwerk kan optreden; f) geen hinderlijk stromingsgeruis optreedt.	
<b>W.326</b> 101178	Delen van het stalen leidingwerk die niet in de betonconstructie zijn ingestort dienen, zonder beschadigingen in- en uit het gemaal getransporteerd te kunnen worden, voor verticaal transport met behulp van een mobiele kraan door wegneembare roosters in vloeren en dakluiken in dak bovenbouw.	x
<b>W.327</b> 101179	Alvorens een leidingsysteem in gebruik te nemen, dient de opdrachtnemer de leidingen door te spoelen met een schone vloeistof. Onderdelen die gevoelig zijn voor verontreinigingen, zoals pompen, appendages, meetapparatuur, e.d. dienen hierbij of verwijderd te worden of door een tijdelijke zeefplaat beschermd te worden.	x
<b>W.328</b> 100435	Bij stalen en/of koperen leidingen van kleinere diameter (kleiner dan 1") dienen de bochten te worden aangebogen (minimaal 3xD), evenwel zodanig, dat de leidingdoorsnede over de gehele gebogen lengte cirkelvormig blijft.	x
<b>W.329</b> 100436	Leidingdelen dienen te worden geconserveerd volgens hoofdstuk: "Oppervlaktebehandeling van materialen".	x

*\*Zie eis: W.476 (en verder).*

#### *Kleurcoderingen*

---

<b>W.331</b> 100049	Alle leidingen dienen te worden voorzien van kleurcodering, informatie over de aard van het medium en stroomrichtingspijlen volgens NEN-ISO 20560. Een uitzondering hierop zijn leidingen met rioolwater, deze dienen volgens de kleurenstaat (bijlage A3 - Standaardlijst leidingmarkeringen) te worden uitgevoerd.	x
------------------------	--	---

#### *Compensatoren*

---

<b>W.332</b> 100050	Leidingcompensatoren dienen te worden uitgevoerd als rubber compensator met een voor het medium geschikte rubbersoort, fabricaat Willbrandt, Hibro of gelijkwaardig. De compensator dient geschikt te zijn voor de optredende drukken, hoekverdraaiing, axiale en radiale verplaatsingen van het leidingwerk. Indien in de leiding onderdrukken kunnen optreden dienen vacuümringen van roestvaststaal AISI 316 te worden toegepast. De compensatoren dienen te worden geleverd met de benodigde toebehoren, zoals steunflenzen, begrenzingsstangen, scharnierstukken en beschermkappen (bij toepassing in de grond).	x
<b>W.333</b> 101163	Bij de overgang van een, aan zakking onderhevige, grondleiding op een vaste wand- of vloerdoorvoering, dienen enkel of meervoudige trekvast flexibele verbindingen opgenomen te worden.	

#### *Flenzen*

---

<b>W.334</b> 100051	De dichtingsvlakken van de flenzen dienen mechanisch te zijn bewerkt en zijn voorzien van pakkinggroeven. De boutgaten dienen te zijn geboord volgens PN10 NEN-EN 1092-1, positionering van de gaten stomp.	x
<b>W.335</b> 100444	Tussen de flenzen van elke flensverbinding dient een voor het medium geschikte pakking te worden aangebracht. In het algemeen is dit een synthetische zuur, olie en vetbestendige rubberpakking, dikte 3 mm, voorzien van kanvasinlagen.	x
<b>W.336</b> 101123	Bij gasleidingen alleen flenzen toepassen bij appendages, verder géén flenzen toepassen i.v.m. secundaire ontstekingsbron Atex.	x

### Muurdoorvoerstukken

---

**W.337** 100052 Alle muur of vloerdoorvoerstukken dienen te zijn vervaardigd uit gietijzer of RVS AISI 316 en dienen, tenzij in de vraagspecificatie anders is gesteld, te worden voorzien van flenzen aan weerszijden van de muur of vloer en van een dichtingskraag, geplaatst halverwege de muur of vloerdikte. x

---

**W.338** 100442 Muur of vloerdoorvoerstukken naar ruimten met agressieve omstandigheden en atmosfeer zie hoofdstuk: "Definiëring ruimten ten aanzien van agressiviteit". x

Muur of vloerdoorvoerstukken voor het transport van agressieve vloeistoffen dienen te worden uitgevoerd in roestvaststaal (AISI 316). De doorvoerstukken te voorzien van vlakke overschuifflenzen. De wanddikte als volgt te kiezen:

- a) voor diameters t/m 150 mm. : 5 mm.
- b) voor diameters van 150 t/m 300 mm. : 6 mm.
- c) voor diameters groter dan 300 mm. : minimaal 8 mm, exacte waarde op grond van constructieberekening te vervaardigen door de opdrachtnemer.

*\*Zie eis: A.8 (en verder).*

### Ondersteuning van leidingen

---

**W.340** 100053 Leidingen dienen afdoende te worden ondersteund door oplegging op consoles, bevestiging in muurbeugels, ophanging aan verstelbare hangers of oplegging in stalen schalen voorzien van rubberen inlage. x

---

**W.341** 100445 In agressieve ruimten (zie voor definitie het hoofdstuk: "Definiëring ruimten ten aanzien van agressiviteit") dienen alle ophangingen, ondersteuning en bevestigingsmiddelen te zijn uitgevoerd in roestvaststaal (AISI 316). x

*\*Zie eis: A.8 (en verder).*

---

**W.342** 100446 De ondersteuning respectievelijk ophanging dient zodanig te zijn, dat bij demontage van afsluiters, terugslagkleppen etc. de loshangende leidingdelen op hun plaats blijven. x

---

**W.343** 100447 De opdrachtnemer dient er rekening mee te houden dat hij gaten moet boren in bouwconstructies, waaraan beugels e.d. bevestigd moeten worden. Dit zal steeds in overleg met de vertegenwoordiging van de opdrachtgever dienen te geschieden. De hiervoor benodigde chemische ankers of clickers behoren tot de levering van de opdrachtnemer. x

---

**W.345** 100449 De leidingen dienen zodanig aan bouwconstructies te worden bevestigd dat krimpen en uitzetten ongehinderd kan plaatsvinden. x

---

**W.346** 101124 (Aard)gasleidingen moeten apart op bevestigingsbeugels worden bevestigd en mogen niet samen met andere mediums/leidingen op eenzelfde beugel worden bevestigd. x

### Zuigleidingen

---

**W.347** 100478 De zuigleiding dient op het laagste deel van het verloopstuk te worden voorzien van een aangegoten prent ten behoeve van een aan te sluiten 2" roestvaststalen aftapleiding met een 2" gietijzer of rvs schuifafsluiter, en te voeren naar de lensgoot. x

### Persleidingen

---

**W.348** 100479 Leidingwerk van nat opgestelde pompen uitvoeren met handmatige ontluuchting (2" of manometerleiding) ná de balkeerklep (bovenop bochtstuk). x

---

<b>W.349</b> 100795	Ontluchting voorzien van manometerleiding volgens standaardtekening 16532 genoemd in hoofdstuk: "Standaardtekeningen".	x
------------------------	--	---

---

<b>W.350</b> 100826	Blowerleidingen Headers/subheaders uitvoeren in leidingwerk van RVS 304/316 of GVK;	x
------------------------	---	---

---

### *Ontluchtingsleidingen*

---

<b>W.351</b> 100054	Bij medium afvalwater op de persleiding van een droog opgestelde pomp een DN80 HDPE ontluchtungsleiding aansluiten direct voor de terugslagklep. De aansluiting maken door een roestvaststalen koppeling in een hiertoe aangepoten prent.	x
------------------------	---	---

---

<b>W.352</b> 100481	In de ontluchtungsleiding op te nemen een DN80 gietijzeren schuifafsluiter en balkeerklep met drijvende bal. Indien in de pomppersleiding een pneumatisch bediende plaatafsluiter is opgenomen dan dient de ontluchtungsleiding ook van een pneumatisch bediende plaatafsluiter (zonder eindcontacten) te worden voorzien. De afsluiter en terugslagklep of de plaatafsluiter zo dicht mogelijk bij de aansluiting op de persleiding te plaatsen. Bij afvalwater dient de ontluchtungsleiding te eindigen in de zuigkelder / drukvat met een neerwaarts gerichte bocht.	x
------------------------	---	---

---

### *Watersloten*

---

<b>W.354</b> 101229	Alle te monteren watersloten in het leidingwerk ten behoeve van biogasinstallaties dienen minimaal een been hoogte te hebben van 100 cmwk.	
------------------------	--	--

---

<b>W.355</b> 101230	Het monteren van watersloten in kruipruimtes, kelders, putten, leidingtunnels en of gebouwen is niet toegestaan. De te monteren watersloten ten behoeve van de biogas condensafvoeren dienen buiten de genoemd ruimten te worden gerealiseerd. De watersloten monteren in een in de buitenlucht onder het maaiveld opgestelde HPDE biogas condensopvangput. Dit exacte posities van de componenten en de uitvoering van het benodigde leidingwerk om het biogas condens op een veilige manier te kunnen afvoeren dient in overleg met de vertegenwoordiging van de opdrachtgever te geschieden.	
------------------------	---	--

---

## **2.2.1 Materialen**

### *Staal*

---

<b>W.357</b> 100056	Stalen leidingwerk tot DN50 dient te zijn vervaardigd uit naadloze stalen buis. Voor stalen leidingwerk boven DN50 is gelast stalen buis toegestaan.	x
------------------------	--	---

---

<b>W.358</b> 100439	Het leidingwerk dient geschikt te zijn voor de optredende drukken, dient braamvrij te zijn en dient thermisch verzinkt te worden.	x
------------------------	---	---

---

<b>W.359</b> 100440	Van de stalen leidingen groter dan 2" dienen de leidingdelen in hanteerbare eenheden te worden samengelast uit rechte delen, lasbochten en andere voorhanden hulpstukken, op de aansluitende voorzien van aangelaste voorlasflenzen of vlakke overschuifflenzen.	x
------------------------	--	---

---

<b>W.360</b> 100441	Stalen leidingen kleiner dan of gelijk aan 2" mogen worden gefit met draadverbindingen. Voor gefitte leidingen dienen lange bochtstukken te worden gebruikt en voor T-aansluitingen zogenaamde stromings T-stukken te worden toegepast. Uitzondering hierop zijn de manometerleidingen.	x
------------------------	---	---

---

<b>W.361</b> 101156	De stalen leidingen dienen te zijn uitgevoerd volgens de ISO normen. De wanddikte dient te worden gekozen onder beschouwing van: a) de inwendige druk (minimaal druktrap PN10); b) leidingdiameter; c) fabricagetechniek;	x
------------------------	--	---

---

---

d) lasbaarheid van de verbindingen.

---

<b>W.362</b> 101157	Wanddikten kleiner dan 2,5 mm zijn niet toegestaan. Lasverbindingen dienen 100% sterkte te bieden vergeleken met de sterkte van de netto doorsnede van de leiding.	x
<b>W.363</b> 101158	Voor zover bij grote diameters geen lasbochten verkrijgbaar zijn, dienen samen te stellen bochten van 90 ° uit ten minste 5 segmenten te bestaan.	x
<b>W.364</b> 101159	De tophoek bij verloopstukken van kleine naar grotere diameters en vice versa mag niet meer dan 2 x 5° bedragen.	x

#### Roestvast staal

---

<b>W.365</b> 101132	Voor zover niet anders is aangegeven, RVS leidingwerk vervaardigen van gegloeide en gebeitste pijp in de kwaliteit AISI type 316L, volgens DIN 17440, in niet gepolijste uitvoering. Tot en met DN 25 mm dient de pijp naadloos getrokken zijn volgens DIN 2462; boven DN 100 mm mag langснаad gelaste pijp toegepast worden volgens DIN 2463.	x
<b>W.366</b> 101160	De flensverbindingen normaliter uitvoeren met vlakke lasflenzen volgens DIN 2576. Het eventueel toepassen van losse flenzen en boordringen volgens DIN 2642/G alleen na goedkeuring van de vertegenwoordig opdrachtgever.	x
<b>W.367</b> 101162	Overige eisen, voor zover van toepassing, conform het gestelde voor stalen leidingwerk. Zie voor overige eisen aan RVS leidingwerk de paragraaf: "Roestvaststalen onderdelen"	x

*\*Zie eis: W256 en W345 (en verder).*

#### Gietijzer

---

<b>W.368</b> 100057	Gietijzeren leidingen en hulpstukken (bochtstukken, T-stukken, doorvoerstukken, etc.) dienen te zijn uitgevoerd volgens NEN-EN 598:2007+A1:2009.	x
<b>W.369</b> 100438	Flenzen en aftakkingen dienen te zijn aangegoten; kleine van schroefdraad voorziene aanboringen dienen plaats te vinden in aangegoten prenten.	x

#### Koper

---

<b>W.370</b> 100058	a) Koperen leidingwerk uit te voeren in naadloze roodkoperen pijp, volgens NEN-EN 1057 (DIN 1754 2); keuring conform NEN-EN 1057. b) Als hulpstukken capillaire soldeerfittingen te gebruiken, onder toepassing van zilverhardsoldeer 55% (cadmiumvrij). c) Bevestigingen en ophangingen moeten dusdanig uitgevoerd worden dat de gedeelten, die met koperen pijp in aanraking komen, van koper zijn, dan wel door middel van kunststof geïsoleerd zijn. d) Materialen en uitvoering dienen te voldoen aan de NEN 1006:2015 voor zover het drinkwaterinstallaties betreft.	x
------------------------	---	---

## 2.3 Appendages

---

<b>W.372</b> 100060	Algemeen geldt, voor zover niet nader is aangegeven, dat installaties dienen te zijn voorzien van de nodige afsluitorganen, teneinde: a) een goede capaciteit en/of drukregeling te kunnen bewerkstellingen;	x
------------------------	---	---

- 
- b) de installatie op alle daartoe in aanmerking komende punten te kunnen be- en ontluichten, af te tappen, door te spoelen of door te blazen;
  - c) onderdelen tijdens stilstand te kunnen afsluiten;
  - d) apparatuur te kunnen demonteren voor revisie of onderhoudswerkzaamheden zonder de installatie af te tappen of van druk af te brengen.

Met het oog op bovenstaande dienen pompen, filters, terugslagkleppen, regel en magneetafsluiters, meetapparatuur, e.d. in hulpsystemen normaliter aan weerszijden van een voor dat medium geschikte afsluiter te worden voorzien.

---

<b>W.374</b> 100552	Automatische be- en ontluichters, condenspotten, meet- en regelapparatuur e.d. dienen steeds door middel van een afsluiter op het systeem te worden aangesloten. Uitzondering hierop zijn de persleidingen van oppervlaktewatergemalen	x
<b>W.375</b> 100553	Appendages dienen zodanig geïnstalleerd te worden dat ze te allen tijde goed bereikbaar zijn.	x
<b>W.376</b> 100555	Alle voor de bediening noodzakelijke onderdelen, zoals handwielen, sleutels, e.d. behoren tot de levering.	x

### 2.3.1 Afsluiters en keermiddelen

---

<b>W.377</b> 100061	De dichtingsvlakken van de flenzen dienen mechanisch te zijn bewerkt en zijn voorzien van pakkinggroeven. De boutgaten dienen te worden geboord volgens DIN 2632 PN10, positionering van de gaten stomp.	x
<b>W.378</b> 100558	Afsluiters dienen te sluiten bij rechtsom en te openen bij linksom draaien van het handwiel of de sleutel.	x
<b>W.379</b> 100559	Op de spindels van in putten of in de grond opgestelde afsluiters dienen roestvaststalen (RVS 316) verlengspindels en sleutelvierkanten (vierkant 25 mm) te worden geleverd. De verlengspindel dient te eindigen in een tot de levering behorende gietijzeren of kunststof straatpot met deksel. Indien de straatpot uitkomt in een ruimte met agressieve omstandigheden en atmosfeer (zie voor definiëring het hoofdstuk: "Oppervlaktebehandeling van materialen") dan dient de straatpot gasdicht uitgevoerd te worden in roestvaststaal (RVS 316), zie standaardtekening spindelpot.  <i>*Zie eis: W.476 (en verder).</i>	x
<b>W.380</b> 100560	In de grond opgestelde afsluiters dienen te zijn voorzien van een PVC of HDPE spindelbeschermbuis. Het spindelvierkant (vierkant 25 mm) van een dergelijke afsluiter dient te eindigen in een gietijzeren straatpot met deksel.	x
<b>W.381</b> 100561	Verlengspindels dienen afdoende geborgd te worden met behulp van een doorgeboorde boutverbinding van hetzelfde materiaal als de verlengspindel.	x
<b>W.382</b> 100562	Handwiel- en kettingbediende schuifafsluiters dienen van een standaardwijzing te worden voorzien; grondafsluiters en andere indirect bediende afsluiters dienen niet van een standaardwijzing te worden voorzien.	x
<b>W.383</b> 100557	Daar waar de bediening dit noodzakelijk maakt, dienen afsluiters in plaats van met een handwiel te worden uitgerust met een gietijzeren nestenschijf met trekketting. Trekkettingen dienen te zijn galvanisch verzinkte rondschalige, stompgelaste, gekalibreerde kettingen en mogen geen scherpe randen hebben. Zinklaagdikte ten minste 60 micron. De kettingen mogen	x

---

niet langer zijn dan voor bediening vanaf vloer of bordes nodig is. Voorzieningen dienen te worden getroffen, dat de ketting niet van de nestenschijf kan aflopen. Voor kettingen een aanhaakvoorziening opnemen om ketting vast te zetten zodat deze niet "vrij" in de looproute hangt.

---

- W.385** Van keermiddelen met afmetingen boven de 1000 x 1000 mm dient middels een EEM analyse te worden aangetoond dat deze in alle mogelijke belastingsgevallen voldoet aan de gestelde eisen. x  
101228

### *Schuifafsluiters*

---

- W.387** Schuifafsluiters dienen geschikt te zijn voor het medium en de optredende drukken. In het algemeen kunnen gietijzeren schuifafsluiters worden toegepast in korte (DIN 3202 F4) of lange bouw lengte (DIN 3202 F5). x  
100062  
De afsluiters dienen te worden uitgevoerd met niet stijgend spindel RVS316 en de afsluiters voorzien van een rubber ge vulkaniseerde schuif.

- W.388** De in de grond opgestelde schuifafsluiters dienen gietijzeren schuifafsluiters te zijn voorzien van een elektrostatisch opgebrachte epoxy coating van 100 micron, PN 10 uitvoering en KIWA-keurmerk. De afsluiters in lange of korte bouw lengte met niet stijgende spindel. De spindel en verlengspindel uit te voeren in roestvaststaal (AISI 316). x  
101129

- W.389** Schuifafsluiters dimensioneren op het maximale statische waterstandsverschil inclusief droogzetten van het gemaal. x  
100415

Op het eiland Texel afsluiters uitvoeren als mesafsluiters in gietijzer en brons.

Aandrijving:

Handbediening en Aumanorm of Aumatic (zie hoofdstuk: "Schroefspindel")

*\*Zie eis: W.202 (en verder).*

### *Plaatafsluiters*

---

- W.390** Alleen SISTAG type MF, WECO fig. 660 type DUO of afsluiters met de volgende kenmerken toepassen; x  
100063  
a) 4-kolommen bovenbouw constructie;  
b) deelbaar huis met spoelhoeken en vlakke doorgang aan onderzijde,  
c) tweezijdig dichtend FPM ( Viton ) rondsnoer langs de zijkant van de plaat,  
d) FPM nastelbare dwarsafdichting met schrapers; geleiding van de plaat in het huis over de volledige slag lengte;  
e) Plaat in slijt vast RVS316 met meskant aan een zijde.

- W.391** Een handbediende plaatafsluiter dient te zijn uitgevoerd met een niet stijgende spindel; x  
100425

- W.392** Automatisch bediende plaatafsluiter voorzien van stijgende spindel verbonden in het hart van de plaat; x  
100426

- W.393** Automatisch bediende plaatafsluiter voorzien van afscherming van de plaat. x  
100427

- W.394** Met name pneumatisch bediende plaatafsluiters dienen voorzien te zijn van: x  
100428  
a) slagdemping tijdens het sluiten;

---

b) instelbare (niet hand) smoorventielen in het magneetventiel voor het inregelen van de snelheid tijdens het openen en sluiten van de plaat.

---

**W.395** Het nastellen van de dwarsafdichting dient niet vaker nodig te zijn dan 2x per jaar, en het vervangen niet vaker dan 1x per 3 jaar. Tenzij in het contract is opgenomen dat hier door de schakelfrequentie van afgeweken mag worden. Het lekvrij zijn van de afdichtingen dient bij alternatieve afsluiters gedurende bovenstaande periode worden gegarandeerd. De maximale toegestane lekkage is 1l/7 dagen. x  
100429

#### *Tolklep/Vlinderklep*

---

**W.397** Vlinderkleppen mogen bij rioolwater alleen worden toegepast met een doorlaat van 600 mm of groter en dienen geschikt te zijn voor het medium en de optredende drukken. Bij diameters groter dan DN700 dubbel excentrische vlinderkleppen toepassen. x  
100064

#### *Membraanafsluiters*

---

**W.400** In leidingen voor aardgas en gistingsgas dienen membraanafsluiters te worden toegepast, fabricaat Saunders type KB met membraan type C of gelijkwaardig. x  
100065

#### *C.V. afsluiters*

---

**W.401** In C.V. systemen dienen te worden toegepast Rayon C.V. Patent afsluiters of gelijkwaardig. x  
100066

#### *Magneetventielen*

---

**W.402** Magneetventielen voor persluchtsturingen dienen te zijn van het fabricaat Norgren 5/2 ventiel, of gelijkwaardig, inclusief smering. De magneten dienen geschikt te zijn voor 230 V wisselspanning. x  
100067

### **2.3.2 Terugslagkleppen**

---

**W.403** Alle toegepaste terugslagkleppen dienen te vallen binnen één van de volgende categorieën: x  
100068  
a) veergeremde terugslagkleppen  
b) hydraulisch geremde terugslagkleppen;  
c) valkleppen (met hefboom en contragewicht);  
d) balkeerklappen.

#### *Balkeerklappen*

---

**W.411** Balkeerklappen dienen te zijn uitgevoerd met gietijzeren huis en deksel en rubber beklede bal, welke naar gelang de toepassing zinkend of drijvend dient te zijn. Bij plaatsing in rioolwaterpompputten dienen de bevestigingsmiddelen van het inspectiedeksel uitgevoerd te worden in roestvaststaal (AISI 316). x  
100069

#### *Veerbelaste terugslagkleppen*

---

**W.412** Veerbelaste terugslagkleppen dienen te zijn van het fabricaat Arveon type TSK-FF / TSK-XFen voorzien van het instelbare SYNCHRO antiwaterslagsysteem. Het inregelen van de terugslagkleppen dient door de leverancier te gebeuren. x  
100070

Uitvoering:

- a) Met klepstandaanwijzig;
- b) Flensaansluiting DIN PN10 geboord;
- c) As en klepdrager vervaardigd uit RVS en afdichtklep uit NBR rubber met stalen inlage.
- d) Voorzien van aftap- en of ontluchtingsaansluiting;

- 
- e) In- en uitwendig voorzien van een elektrostatisch aangebrachte polyester poedercoating;
  - f) Indien nodig in veerhuis gemonteerde inductieve naderingsschakelaar toepassen.

### Valkleppen

---

**W.414** Valkleppen dienen te zijn van het type met scharnierende klep, buiten de stroming staande, 100072 éénzijdig doorgevoerde klep-as, hefboom en contragewicht. De doorvoering van de as door het klephuis dient lekvrij te zijn en de klep-as dient aan twee zijden gelagerd te worden uitgevoerd. In het algemeen dienen valkleppen te zijn uitgevoerd met gietijzeren huis en klep, aluminium bronzen afdichtingsringen, stalen klep-as en hefboom en gietijzeren contragewicht. De pakingsbus van de asdoorvoering dient te worden voorzien van een lantaarnring onder de pakking waar met behulp van een smeernippel vet in kan worden gepompt.

### 2.3.3 Manometers, manometerleidingen en kranen

---

**W.415** Op de persleiding van elke pomp en op de zuigleiding van droog opgestelde pompen dienen 100073 prenten (wandverdikking) te worden aangegoten voor aansluiting van de mano/vacuümmeters. De prenten dienen te worden geboord en voorzien van schroefdraad G 1". Bij HDPE-leidingwerk dient een prent te worden aangelast.

**W.416** De bijbehorende manometerkraan dient dezelfde aansluiting en doorlaatopening te hebben als 100797 die in het membraanhuis. Meters die aan trilling onderhevig zijn, zoals o.a. bij verbrandingsmotoren of geplaatst zijn in systemen met pulserende druk, dienen in vloeistofgedempte uitvoering te worden uitgevoerd.

**W.417** Indien kans bestaat op onderdruk, hetzij bij normale hetzij bij abnormale 100798 bedrijfsomstandigheden, dan dienen de meters uitgevoerd te zijn als manovacuummeters.

**W.418** De schaalindeling zodanig kiezen dat het werkpunt bij normale belasting op 2/3 van de 100799 schaaieindwaarde ligt, bij stotende belasting op 1/2 van de schaaieindwaarde. Schaalindeling volgens DIN 16128. Maximum meetfout + of -1% van de totale schaalwaarde.

**W.419** De meters stof- en spatwaterdicht uitvoeren in een geheel roestvrijstalen kast, diameter 100800 100mm. Als afsluitorgaan tussen meter en meetpunt een 1/2" roestvaststalen manometerkraan met ontluchtingsschroef c.q. ontluchtingsgat in het huis en aan één zijde een wartelaansluiting.

**W.421** Manometers zodanig plaatsen dat ze op een eenvoudige wijze afgelezen kunnen worden en 100802 goed bereikbaar zijn voor onderhoud.

**W.422** Onderwater opgestelde pompen 100423

- a) Bij onderwater opgestelde pompen dient op elke pomppersleiding een 1" roestvaststalen manometerleiding (AISI 316) te worden aangesloten.
- b) Indien droog opgestelde terugslagkleppen worden toegepast, moeten manometerleidingen direct vóór de terugslagklep worden aangesloten. De leidingen aan te sluiten op een aangegoten prent, voorzien van schroefdraad G 1".
- c) Bij nat opgestelde terugslagkleppen dient een manometerleiding op de persleiding van elke pomp te worden aangesloten op het hoogste punt, doch vóór de pompafsluiter. De aangegoten prent te voorzien van schroefdraad G 1". De 1" roestvaststalen (AISI 316) leiding via een roestvaststalen (AISI 316) driedelige koppeling aan te sluiten. De leidingen moeten zodanig eindigen bij de omranding van het kelderluik dat de kogelkraan door het veiligheidsrooster te bedienen is. Zonodig moeten de leidingen worden uitgevoerd met flauwe, aangebogen bochten, zodat ze zijn door te steken.
- d) Op het vrije einde van de manometerleidingen een 1" roestvaststalen (AISI 316L) kogelkraan, met volle doorlaat, en een r.v.s. verloopnippel 1" / 1/2" (AISI 316) monteren,

---

	waarop tijdelijk een manometer kan worden geschroefd. In normaal bedrijf dient deze nippel te zijn afgesloten door middel van een roestvaststalen draadprop (AISI 316). De kogelkraan dient te worden voorzien van een roestvaststalen (AISI 316L) bedieningshandgreep. e) E.e.a. volgens standaardtekening 16532	
<b>W.423</b> 100424	Droog opgestelde pompen a) Bij droog opgestelde pompen moeten de manometerleidingen worden aangesloten op een aangegoten prent, voorzien van schroefdraad G 1". Op deze prent wordt een 1" roestvaststalen rechte nippel (AISI 316) aangesloten, een 1" roestvaststalen (AISI 316L) kogelkraan, met volle doorlaat en een roestvaststalen verloopnippel 1" / 1/2" (AISI 316) voor aansluiting van de manometers of manovacuummeters. b) Uitvoeren volgens tekening reg.nr 15767	x
<b>W.424</b> 100803	Manometers in sibleidingen voor slib tot 12% droge stof dienen te worden uitgevoerd volgens tekening reg.nr. 33353	x
<b>W.425</b> 101182	Voor rioolwaterpompen en oppervlaktewaterpompen behoeven er geen manometers te worden aangeleverd. De manometerleiding te voorzien van een roestvaststalen draadprop (AISI 316).	x

### 2.3.4 Temperatuurmetingen

---

<b>W.426</b> 100804	Voor zover niet nader is aangegeven dienen thermometers te worden opgenomen nabij apparatuur waar warmte wordt opgewekt of wordt uitgewisseld. Dit geldt o.a. voor het aan- en afvoer van ketelinstallaties als ook voor de daarop aangesloten groepen, de in- en uitlaat zijden van warmtewisselaars, uitlaatgassen leidingen, controlepunten voor smeerolietemperaturen, e.d. Ook bij temperatuuroptnemers, thermostaten e.d. dienen normaliter thermometers opgenomen te worden. De meters zodanig plaatsen dat ze op eenvoudige wijze kunnen worden afgelezen en goed bereikbaar zijn voor onderhoud.	x
<b>W.427</b> 100805	Voor zover mogelijk dienen massieve staafthermometers (glasthermometer) te worden toegepast, trillingsvrij gemonteerd in een lichtmetalen V-vormig huis. Lengte huis minimaal 150 mm. De schaalindeling zodanig kiezen dat de normale bedrijfstemperatuur op 2/3 van de schaal ligt.	x
<b>W.428</b> 100806	De voelerbuis dient voldoende ver in het medium te steken, bij voorkeur in de stromingsrichting geplaatst. De meter plaatsen in een zak/beschermhuis zodat verwisseling tijdens bedrijf mogelijk is. Eventueel deze buis vullen met een goed geleidende olie of pasta.	x
<b>W.429</b> 100807	Met het oog op de standaardisatie dient het fabricaat, het type en de schaalindeling in overleg met de vertegenwoordiging van de opdrachtgever vastgesteld te worden.	x

### 2.4 Bevestigingsmiddelen

---

<b>W.433</b> 100077	Alle voor de installatie gebruikte bevestigingsbouten, tapeinden, schroeven enz. dienen te zijn voorzien van metrische draad. Bewegingsschroefdraden op spindels dienen te zijn gesneden in de geschikte draadvormen (vierkante, trapezium of ronde schroefdraad).	x
<b>W.434</b> 100450	In ruimten met agressieve omstandigheden en atmosfeer (zie hiervoor het hoofdstuk: "Definiëring ruimten ten aanzien van agressiviteit") dienen bevestigingsmiddelen (ankerbouten, moeren, (tap)bouten, keilbouten, invoegers, sluitringen, borgingsmiddelen enz.) te worden uitgevoerd in roestvaststaal AISI 316 (teken A4 dient op het materiaal te staan).	x

---

*\*Zie eis: A.8 (en verder).*

---

<b>W.435</b> 100451	In ruimten met lichtagressieve omstandigheden en atmosfeer (zie hiervoor het hoofdstuk: "Definiëring ruimten ten aanzien van agressiviteit") dienen bevestigingsmiddelen tot en met M16 te worden uitgevoerd in roestvaststaal AISI 304 (teken A2 dient op het materiaal te staan). Boven M16 mogen thermisch verzinkte bevestigingsmiddelen worden toegepast.	x
------------------------	--	---

*\*Zie eis: A.8 (en verder).*

---

<b>W.436</b> 100452	In ruimten met niet-agressieve omstandigheden en atmosfeer (zie hiervoor het hoofdstuk: "Definiëring ruimten ten aanzien van agressiviteit") mogen bevestigingsmiddelen worden uitgevoerd in thermisch verzinkt staal.	x
------------------------	--	---

*\*Zie eis: A.8 (en verder).*

---

<b>W.437</b> 100453	Om vreten van roestvaststalen bouten en moeren te voorkomen dienen de volgende maatregelen te worden genomen: a) de bouten en moeren dienen schoon te zijn, vrij van bramen, vreemde metaaldeeltjes, spanen, zand, etc.; b) eenzijdig klemmen of scheef opdraaien vermijden; c) gelijkmatig en met een laag toerental aandraaien en geen slag gereedschap gebruiken; d) speciaal smeermiddel, geschikt voor toepassing, gebruiken.	x
------------------------	--	---

---

<b>W.438</b> 100454	Voor thermisch verzinkte moeren, bouten en draadeinden dient kwaliteit 8.8 te worden toegepast.	x
------------------------	---	---

---

<b>W.439</b> 100455	Sluitringen dienen een zodanige dikte, buiten- en gatdiameter te hebben, dat boutgaten zonder noemenswaardige vervorming van de ringen worden overbrugd. Zowel onder de boutkop als de moer dient een sluitring te worden gemonteerd.	x
------------------------	---	---

---

<b>W.440</b> 100456	Borging met andere middelen dan veerringen, lipplaten of dubbele moeren behoeft de goedkeuring van de vertegenwoordiging van de opdrachtgever. Kartelborgingen zijn niet toegestaan.	x
------------------------	--	---

---

<b>W.441</b> 100457	In geval van montage op profielmateriaal met hellende flenzen dienen hellingplaatjes te worden toegepast in combinatie met sluitringen.	x
------------------------	---	---

---

<b>W.442</b> 100458	De boutlengte dient zo te worden gekozen dat de bout nog twee gangen boven de moer uitsteekt.	x
------------------------	---	---

---

<b>W.443</b> 100459	Bevestigingsmiddelen galvanisch scheiden volgens het hoofdstuk: "Voorkoming van elektrolytische corrosie"	x
------------------------	---	---

*\*Zie eis: W.475 (en verder).*

## 2.5 Materialen

### 2.5.1 Toe te passen materialen

#### *Gietijzeren onderdelen*

---

<b>W.448</b> 100494	Alle uit gietijzer samengestelde onderdelen van de installatie dienen te bestaan uit materiaal zonder gasblazen of nesten van slakinsluitsels en zonder koudloopverschijnselen. Het gietoppervlak dient glad te zijn.	
------------------------	---	--

### Roestvaststalen onderdelen

- W.449** Voor leidingen in ruimten met agressieve omstandigheden en atmosfeer, welke dienen te worden gelast dienen te worden uitgevoerd in roestvaststaal AISI 316L (1.4404). Voor overige toepassingen in ruimten met agressieve omstandigheden en atmosfeer dient te worden gekozen voor roestvaststaal AISI 316. In ruimten met licht agressieve omstandigheden en atmosfeer en in ruimten met niet agressieve omstandigheden en atmosfeer mag roestvaststaal AISI 304 worden toegepast. Zie voor een definitie van de ruimten t.a.v. agressiviteit hoofdstuk: "Definiëring ruimten ten aanzien van agressiviteit".

*\*Zie eis: A.8 (en verder).*

### Aluminium onderdelen

- W.451** Alle aluminium onderdelen dienen te worden uitgevoerd met zeewater bestendig aluminium 100496 volgens EN-AW-6060.T6. x

### Fundaties

- W.452** Alle werktuigen dienen zo te worden gefundeerd, dat een trilling arm functioneren van het 100497 werktuig of motor blijvend gewaarborgd is. Betonnen fundaties worden naar aanwijzing van de vertegenwoordiging van de opdrachtnemer gemaakt en afgewerkt. De nodige ankers, vulplaten, etc. behoren tot de levering van de opdrachtnemer. x

### Vetsmeernippels

- W.454** Alle in de installaties toe te passen vetsmeernippels dienen te zijn opsteeknippels met conische 100498 kop en metrische schroefdraad volgens DIN 71412. Moeilijk bereikbare vetsmeernippels dienen met behulp van een verlengpijp zo ver naar buiten te worden gebracht, dat veilig en eenvoudig kan worden gesmeerd, ook wanneer het betreffende installatieonderdeel in bedrijf is. x

*\*Zie eis: W.314 (en verder).*

### Lagers

- W.457** Alle kogel- of rollenlagers dienen geschikt te zijn voor een berekende levensduur B10 of L10hA 100499 conform ISO 281:2007 (ten minste 100.000 bedrijfsuren), een betrouwbaarheid van 90% en dienen in het algemeen te zijn beschermd tegen het binnendringen van water en stof en levensduur gesmeerd zijn. x

- W.458** Elk lager dient geschikt te zijn voor het temperatuurgebied van - 30°C tot + 110°C, tenzij 100542 anders is vermeld.

## **2.5.2 Bewerken van materialen**

### Lassen

- W.461** De lasnaden dienen een glad uiterlijk te vertonen. De slak en eventuele lasspatten dienen 100460 zorgvuldig te worden verwijderd. Zonodig dienen slecht uitzijnde lasnaden te worden nageslepen. Gescheurde naden dienen direct te worden uitgeslepen en opnieuw worden gelegd. Eventueel bij de montage uit te voeren laswerk dient te geschieden onder afsluiting van regen, wind en/of lage omgevingstemperatuur. x

- W.462** Kettinglassen zijn niet toegestaan. Hier kan alleen in overleg met de vertegenwoordiging van 100461 de opdrachtgever van worden afgeweken. x

<b>W.463</b> 100538	Lassen in drukvaten geconstrueerd volgens ASME Boiler and Pressure Vessel code VIII Div. I of 2, dienen te worden beoordeeld volgens ASME code IX en visueel en ultrasoon onderzocht volgens ASME code V.	x
<b>W.464</b> 100462	Na laswerk aan windketels dient de gehele windketel te worden gegloeid.	x
<b>W.465</b> 100463	Laswerk aan roestvaststalen onderdelen dient na het lassen te worden behandeld tegen corrosie door middel van beitsen en passiveren.	x
<b>W.466</b> 100539	Te lassen onderdelen, die vooraf (fabrieksmatig) van een primer of iets dergelijks zijn voorzien, zoals bijvoorbeeld buizen en profielen, dienen ter plaatse van de las ontdaan te worden van de primer.	x
<b>W.467</b> 100464	Na het scoperen of verzinken mogen geen laswerkzaamheden aan het werkstuk plaatsvinden.	x
<b>W.468</b> 100536	De constructie en de uitvoering dienen zodanig te zijn dat ongewenste materiaalspanningen door het lassen voorkomen worden, met name voor onderdelen die thermisch verzinkt worden. Voor hechtlassen en het vastlassen van bijvoorbeeld hulpdelen ten behoeve van de montage, dienen dezelfde voorzorgsmaatregelen te zijn getroffen als voor gewone lassen. Eventueel dienen lasconstructies spanningsvrij gegloeid te worden.	x
<b>W.469</b> 100537	Controlewerkzaamheden aan lassen, die van overheidswege verplicht gesteld zijn, komen voor rekening van de opdrachtnemer. Proeflassen dan wel proefstaven die de opdrachtnemer vervaardigt dienen door derden (bijvoorbeeld RTD) geïnspecteerd te worden. De kosten van deze keuringen komen voor rekening van de opdrachtnemer.	x
<b>W.470</b> 100540	Mechanische nabehandeling van de uitgevoerde lassen dient zoveel mogelijk te worden vermeden.	x
<b>W.471</b> 100541	Elk stuk, dat door de bewerking heeft geleden, een gebrekkig deel of afwijking van de vorm vertoont, kan worden afgekeurd.	x
<b>W.472</b> 101154	De lasnaden in plaatvelden mogen niet meer dan 2 mm boven de platen uitkomen, terwijl de overgangen van de lasnaden vloeiend moet verlopen.	x

#### *Bewerkingen van roestvaststaal*

<b>W.473</b> 100080	Bewerkingen van roestvaststaal dienen zodanig te worden uitgevoerd dat de corrosiewerende eigenschappen en functie van het roestvaststaal niet wordt aangetast. Dit houdt in dat alleen gereedschappen en bewerkingsmachines mogen worden gebruikt, die uitsluitend voor de bewerking van roestvaststaal worden toegepast, of waarbij wordt voorkomen dat het roestvaststaal door koolstofstaal wordt verontreinigd.	x
<b>W.474</b> 100465	Nadat alle bewerkingen aan roestvaststalen onderdelen zijn voltooid, dienen deze onderdelen zowel inwendig als uitwendig, te worden gebeitst en gepassiveerd. Na het passiveren dienen de onderdelen beschermd te worden tegen beschadigingen en verontreinigingen welke de roestwerende werking kunnen aantasten.	x

#### *Voorkoming van elektrolytische corrosie*

<b>W.475</b> 100081	Waar in de installatie stalen onderdelen aan andere metalen onderdelen worden verbonden, dient direct contact tussen deze materialen zorgvuldig te worden vermeden door tussenvoeging van isolerend, doch weer- en (riool)waterbestendig materiaal.	x
------------------------	---	---

---

Hetzelfde geldt voor roestvast stalen bouten in stalen en/of aluminium constructies. Door middel van busjes en onderleggingen uit niet vervloeiende kunststof materialen (GVK) dienen deze bouten ten opzichte van de te verbinden onderdelen te worden geïsoleerd.

## 2.6 Oppervlaktebehandeling van materialen

---

<b>W.477</b> 100294	Het aanbrengen van coating is specialistisch werk. De opdrachtnemer dient voor elk project advies in te winnen bij de verfleverancier en deze adviezen/voorschriften nauwgezet volgen. Alleen op deze manier kan de gezondheid van de werknemers en de levensduur van de coating gegarandeerd worden. Bij oplevering van het werk dient een schriftelijke garantie te worden geleverd dat gewerkt is volgens de voorschriften van de verfleverancier.	x
<b>W.478</b> 100295	Alle onderdelen dienen coating geschikt te worden gemaakt door het verwijderen van laspitten en putjes, het gladlijpen van de lasnaden en het afronden van randen. Hiervoor een straal van 3 mm aanhouden. Voor thermisch verzinken een straal van minimaal 1 mm aanhouden, tenzij het thermisch verzinkt staal wordt afgeschilderd, dan een straal van 3 mm aanhouden.	x
<b>W.479</b> 100296	Voor de toe te passen kleuren dient, tenzij in de vraagspecificatie anders is aangegeven, uit te worden gegaan van de kleuren in de bijlage A1 - Standaard Kleurenstaat schilderwerken RWZI's en rioolgemalen.	x
<b>W.482</b> 101188	Niet zichtbare delen (onder de grond of permanent onder water) hoeven niet volgens de standaard kleurenstaat te worden gecoat, maar mogen in een standaardkleur worden gecoat.	x
<b>W.483</b> 100298	Uitzonderingen zijn nat opgestelde pompen, mixers en voortstuwers. Deze mogen worden uitgevoerd in een voor het medium geschikte fabrieksconservering, waarvan de mediumgeschiktheid in de engineeringfase dient te worden aangetoond door de opdrachtnemer.	x
<b>W.484</b> 100535	In het ontwerp van de constructie dient rekening te worden gehouden met de bereikbaarheid voor stralen en conserveren.	x
<i>Oppervlaktebehandeling en schilderwerk</i>		
<b>W.485</b> 100083	Alle stalen en gietijzeren onderdelen moeten geconserveerd worden volgens de NEN-EN-ISO 12944.	x
<b>W.486</b> 101150	Na voltooiing van de conserveringswerkzaamheden dient een onderdeel aan de volgende eisen te voldoen: a) corrosie: bepaald volgens NEN-EN-ISO 4628-3 mag niet voorkomen (waarde 0); b) hechtsterkte: bepaald volgens NEN-EN-ISO 4624, $\geq 10$ MPa; c) blaarvorming: bepaald volgens NEN-EN-ISO 4628-2 mag niet voorkomen (waarde 0); d) scheurvorming: bepaald volgens NEN-EN-ISO 4628-4 mag niet voorkomen (klasse 0); e) bladderen: bepaald volgens NEN-EN-ISO 4628-5 mag niet voorkomen (klasse 0); f) mechanische schade: mag niet voorkomen.	x
<b>W.488</b> 101183	Vlakken van constructies die middels boutverbindingen aan elkaar worden bevestigd voor montage alleen coaten met primer. Na montage de nog aan te brengen coatinglagen, bij de betreffende verbindingen, aanbrengen volgens voorschriften van de verfleverancier.	x
<i>Systeem 1: Agressief</i>		
<b>W.489</b> 100084	Staal: a) vuil en vet verwijderen;	x

- 
- b) stralen volgens ISO 8501-1, SA 2,5 met een ruwheidsprofiel (Rz waarde) 40-70 micron;
  - c) Scoperen (aanbrengen corrosiebestendige laag).

Volgens de NEN-EN-ISO 12944 dient minimaal te worden uitgegaan van de volgende categorieën:

- d) Basiscategorie met betrekking tot atmosferische corrosie: C5-I/C5-M heel hoog;
- e) Corrosiviteits-categorie: Im2;
- f) Klimaat type: Mild warm droog; (-5 t/m 40grC, <1600h/jaar een RH>90%);
- g) Mechanische belasting: Zwaar;
- h) Levensduur: Lang; meer dan 15 jaar.

---

**W.490** Gietijzer: x

- 100301 a) vuil en vet verwijderen;  
b) grondig ontroesten, reinigen en ontvetten, zo mogelijk via stralen reinheidsgraad min. St3 of SPSS Pt3.

Volgens de NEN-EN-ISO 12944 dient minimaal te worden uitgegaan van de volgende categorieën:

- d) Basiscategorie met betrekking tot atmosferische corrosie: C5-I/C5-M heel hoog;
- e) Corrosiviteits-categorie: Im2;
- f) Klimaat type: Mild warm droog; (-5 t/m 40grC, <1600h/jaar een RH>90%);
- g) Mechanische belasting: Zwaar;
- h) Levensduur: Lang; meer dan 15 jaar.

---

**W.491** Thermisch verzinkt staal: x

- 100302 a) niet toepassen in deze omgeving.

---

**W.492** RVS: x

- 100526 a) Vuil en vet verwijderen;  
b) Beitsen en passiveren.

### *Systeem 2: Licht agressief niet in het zicht*

---

**W.493** Staal: x

- 100085 a) vuil en vet verwijderen  
b) stralen volgens ISO 8501-1, SA 2,5 met een ruwheidsprofiel (Rz waarde) 40-70 micron;  
c) Scoperen (aanbrengen corrosiebestendige laag).

Volgens de NEN-EN-ISO 12944 dient minimaal te worden uitgegaan van de volgende categorieën:

- d) Basiscategorie met betrekking tot atmosferische corrosie: C3 gemiddeld;
- e) Corrosiviteits-categorie: Voor zoet water Im1; Voor brak water Im2; Voor grond Im3;
- f) Klimaat type: Mild warm droog; (-5 t/m 40grC, <1600h/jaar een RH>90%);
- g) Mechanische belasting: Zwaar;
- h) Levensduur: Lang; meer dan 15 jaar.

---

**W.494** Gietijzer: x

- 100303 a) vuil en vet verwijderen;  
b) grondig ontroesten, reinigen en ontvetten, zo mogelijk via stralen reinheidsgraad min. St3 of SPSS Pt3.

Volgens de NEN-EN-ISO 12944 dient minimaal te worden uitgegaan van de volgende categorieën:

---

	d) Basiscategorie met betrekking tot atmosferische corrosie: C3 gemiddeld; e) Corrosiviteits-categorie: Voor zoet water Im1; Voor brak water Im2; Voor grond Im3; f) Klimaat type: Mild warm droog; (-5 t/m 40grC, <1600h/jaar een RH>90%); g) Mechanische belasting: Zwaar; h) Levensduur: Lang; meer dan 15 jaar.	
<b>W.495</b> 100304	Thermisch verzinkt staal: a) stralen volgens ISO 8501-1, SA 2,5 met een ruwheidsprofiel (Rz waarde) 70 micron; b) thermisch verzinken volgens NEN-EN-ISO 1461, laagdikte min. 80 micron.	x
<b>W.496</b> 101125	RVS: a) Vuil en vet verwijderen; b) Beitsen en passiveren.	x
<b>Systeem 3: Licht agressief wel in het zicht</b>		
<b>W.497</b> 100086	Staal: a) vuil en vet verwijderen b) stralen volgens ISO 8501-1, SA 21/2 met een ruwheidsprofiel (Rz waarde) 40-70 micron; c) Scoperen (aanbrengen corrosiebestendige laag).  Volgens de NEN-EN-ISO 12944 dient minimaal te worden uitgegaan van de volgende categorieën: d) Basiscategorie met betrekking tot atmosferische corrosie: C3 gemiddeld; e) Corrosiviteits-categorie: Voor zoet water Im1; Voor brak water Im2; Voor grond Im3; f) Klimaat type: Mild warm droog; (-5 t/m 40grC, <1600h/jaar een RH>90%); g) Mechanische belasting: Zwaar; h) Levensduur: Lang; meer dan 15 jaar.	x
<b>W.498</b> 100307	Gietijzer: a) vuil en vet verwijderen b) grondig ontroesten, reinigen en ontvetten, zo mogelijk via stralen reinheidsgraad min. St3 of SPSS Pt3.  Volgens de NEN-EN-ISO 12944 dient minimaal te worden uitgegaan van de volgende categorieën: d) Basiscategorie met betrekking tot atmosferische corrosie: C3 gemiddeld; e) Corrosiviteits-categorie: Voor zoet water Im1; Voor brak water Im2; Voor grond Im3; f) Klimaat type: Mild warm droog; (-5 t/m 40grC, <1600h/jaar een RH>90%); g) Mechanische belasting: Zwaar; h) Levensduur: Lang; meer dan 15 jaar.	x
<b>W.499</b> 100305	Thermisch verzinkt staal: a) stralen volgens ISO 8501-1:2007 SA 21/2 met een ruwheidsprofiel (Rz waarde) 70 micron; b) thermisch verzinken volgens NEN-EN-ISO 1461, laagdikte min. 80 micron.	x
<b>W.500</b> 101126	RVS: a) Vuil en vet verwijderen; b) Beitsen en passiveren.	x
<b>Systeem 4: Niet agressief</b>		
<b>W.501</b> 100087	Staal: a) vuil en vet verwijderen	x

	<p>b) stralen volgens ISO 8501-1, SA 2,5 met een ruwheidsprofiel (Rz waarde) 40-70 micron;          c) Scoperen (aanbrengen corrosiebestendige laag).</p> <p>Volgens de NEN-EN-ISO 12944 dient minimaal te worden uitgegaan van de volgende categorieën:</p> <p>d) Basiscategorie met betrekking tot atmosferische corrosie: C2 laag;          e) Corrosiviteits-categorie: N.v.t.;          f) Klimaat type: Mild warm droog; (-5 t/m 40grC, &lt;1600h/jaar een RH&gt;90%);          g) Mechanische belasting: Zwaar;          h) Levensduur: Lang; meer dan 15 jaar.</p>	
<b>W.502</b>	Gietijzer:	x
100523	<p>a) vuil en vet verwijderen          b) grondig ontroesten, reinigen en ontvetten, zo mogelijk via stralen reinheidsgraad min. St3 of SPSS Pt3.</p> <p>Volgens de NEN-EN-ISO 12944 dient minimaal te worden uitgegaan van de volgende categorieën:</p> <p>d) Basiscategorie met betrekking tot atmosferische corrosie: C2 laag;          e) Corrosiviteits-categorie: N.v.t.;          f) Klimaat type: Mild warm droog; (-5 t/m 40grC, &lt;1600h/jaar een RH&gt;90%);          g) Mechanische belasting: Zwaar;          h) Levensduur: Lang; meer dan 15 jaar.</p>	
<b>W.503</b>	Thermisch verzinkt staal:	x
100524	<p>a) stralen volgens ISO 8501-1 SA 2,5 met een ruwheidsprofiel (Rz waarde) 70 micron;          b) thermisch verzinken volgens NEN-EN-ISO 1461, laagdikte minimaal 80 micron.</p>	
<b>W.504</b>	RVS:	x
101127	<p>a) Vuil en vet verwijderen;          b) Beitsen en passiveren.</p>	
<b>W.505</b>	Houtwerk	x
100525	<p>a) 1 laag Sigma Torno primer, droge laagdikte 35 micron;          b) 1 laag Sigma Torno Satin, droge laagdikte 35 micron.</p>	
<b>Kleurenstaat Waterketen</b>		
<b>W.506</b>	Zie bijlage A1 - Standaard Kleurenstaat schilderwerken RWZI's en rioolgemaal.	x
100088		
<b>Garantie</b>		
<b>W.508</b>	De opdrachtnemer dient per onderdeel een op deze voorschriften gebaseerd en door de verffabrikant gecontroleerd en goedgekeurd conserveringsschema in te dienen.	x
100090		
<b>W.509</b>	De vertegenwoordiging van de opdrachtgever behoudt zich het recht voor van de gevolgde en te volgen werkwijze periodieke rapporten op te vragen met betrekking tot straalkwaliteit, werkomstandigheden, gemeten laagdikten en dergelijke. Door de verfleverancier dient dan ook te allen tijde toegang te worden verleend tot die ruimten en terreinen, waar de voorbehandeling en conservering plaatsvinden.	x
100308		
<b>W.510</b>	Na beëindiging van de conserveringswerkzaamheden, dient de opdrachtnemer tezamen met de verfleverancier een garantie op de levensduur daarvan af te geven. Deze garantie dient gebaseerd te zijn op een periode van vijf jaar. In deze periode mag geen ernstiger	x
100309		

---

roestvorming optreden dan volgens roestschaal Ri 2 (NEN-EN-ISO 4628-3). In het eerste jaar bedraagt het garantiebedrag 100 % van de conserveringskosten. Dit bedrag wordt elk jaar daarna met 20% verlaagd. Op het garantiebewijs dient de naam van het object en het onderdeel te worden vermeld.

## 2.6.1 Objecten

### *Drukregelingsketel*

---

**W.512** Tenzij anders in de vraagspecificatie vermeld stalen drukregelingsketels of windketels als volgt 100092 behandelen. x

Inwendig:

- a) vuil en vet verwijderen;
- b) stralen volgens ISO 8501-1:2007, SA 2,5 met een ruwheidsprofiel (Rz waarde) 40-70 micron;
- c) 1 laag Sigmaphenguard 930, droge laagdikte 100 micron;
- d) 2 lagen Sigmaguard HS 790, droge laagdikte 150 micron per laag.

Uitwendig:

- e) vuil en vet verwijderen;
- f) stralen volgens ISO 8501-1:1998, SA 2,5 met een ruwheidsprofiel (Rz waarde) 40-70 micron;
- g) 1 laag Sigmacover primer, droge laagdikte 75 micron;
- h) 1 laag Sigmacover CM coating, droge laagdikte 100 micron;
- i) laag Sigmadur HB finish, droge laagdikte 60 micron.

### *Olieopslagtank*

---

**W.513** De tank of opvangbak moet minimaal zijn voorzien van een duurzaam verfsysteem met een 100093 verwachte levensduur van tenminste 15 jaar (= Hoog) volgens de atmosferische corrosie categorie zoals aangegeven in ISO 12944-2 en aangebracht door een applicateur gecertificeerd volgens BRL-K790 Toepassingsgebied 6. De bepaling van de corrosie categorie is de verantwoordelijkheid van de installateur en dient aantoonbaar te worden vastgelegd. Certificaten opnemen in het technisch constructie dossier. x

**W.514** Bodemweerstandsmetingen en ontwerp kathodische bescherming: 100310 x  
Conform de BRL K903/08 dient er te worden vastgesteld of er kathodische bescherming voor de tank en ondergrondse stalen leidingen benodigd is.  
Hiertoe dient de specifieke elektrische weerstand van de bodem te worden gemeten. Indien de specifieke elektrische weerstand van de grond minder is dan 100 Ohm·m.  
Dan dienen de tank en de daarop aansluitende ondergrondse stalen leidingen tegen corrosie te zijn beschermd door middel van een kathodische bescherming.  
Conform de NEN-EN-13636 kathodische bescherming voor ondergrondse metalen tanks en daarmee verbonden leidingen.

### *Schakelkast*

---

**W.516** Buitenopstelling: 100311 x  
a) behandelen volgens systeem 3: licht agressief wel in het zicht (staal);  
b) roestvaststalen onderdelen niet conserveren, tenzij nader aangegeven.

**W.517** De schakelkast dient voorzien te worden van een anti graffiti systeem. Dit dient een permanent 101239 systeem te zijn wat ervoor zorgt dat graffiti moeilijk hecht en makkelijk te verwijderen is. Het x

---

verwijderen van de aangebrachte graffiti dient op een milieuvriendelijke manier, op basis van water, te gebeuren. De opdrachtnemer dient een voorstel van het toe te passen product ter keuring bij de vertegenwoordiging van de opdrachtgever in te dienen.

---

- W.518** De schakelkast dient voorzien te worden van een anti wildplak systeem. Het verwijderen van de aangebrachte graffiti dient op een milieuvriendelijke manier, op basis van water, te gebeuren. De opdrachtnemer dient een voorstel van het toe te passen product ter keuring bij de vertegenwoordiging van de opdrachtgever in te dienen. x  
101784

### *Reparatie en groot onderhoud*

---

- W.519** Ook bij reparaties op locatie dient advies te worden ingewonnen bij de verfleverancier voor de te nemen veiligheidsmaatregelen, voorbehandeling en te hanteren laagdiktes. Het kan voorkomen dat de reparaties aan de conservering dusdanig omvangrijk zijn dat reparatie op locatie niet verantwoord is. In dat geval dienen de te conserveren delen worden gedemonteerd en op een veilige locatie worden voorbehandeld en geconserveerd. x  
100095

- W.520** Ingeval van bijwerken van de reeds aanwezige nieuwe conservering, dienen de kleuren van de afwerkklagen van een nieuw aangebrachte conserveringssysteem overeen te komen met de kleur van de reeds aanwezige afwerkklagen. x  
101152

- W.521** Staal en thermisch verzinkt staal:  
100312 Zo mogelijk stralen volgens ISO 8501-1 SA 2,5 met een ruwheidsprofiel (Rz waarde) 40-70 micron en vervolgens het systeem toepassen zoals boven is omschreven.  
Is stralen niet mogelijk dan:  
a) zo veel mogelijk van de oude verflagen verwijderen, ontroesten en ontvetten;  
b) resterende bestaande verflagen ontvetten en goed opruwen;  
c) op kale plekken 1 laag Sigmacover aluprimer, droge laagdikte minimaal 100 micron;  
d) vervolgens het volledige systeem zoals omschreven bij systeem 1 t/m 4 aanbrengen. x

- W.522** Gietijzer:  
100313 Zo mogelijk stralen en vervolgens het systeem toepassen zoals boven is omschreven.  
Is stralen niet mogelijk dan:  
a) zo veel mogelijk van de oude verflagen verwijderen, ontroesten en ontvetten;  
b) resterende bestaande verflagen ontvetten en goed opruwen;  
c) op kale plekken twee lagen Sigmacover aluprimer, totale droge laagdikte minimaal 100 micron. De eerste laag extra verdunnen voor een goede hechting;  
d) vervolgens het volledige systeem zoals omschreven bij systeem 1 t/m 4 aanbrengen. x

## **2.6.2 Onderdelen**

### *Staal*

---

- W.524** Stalen onderdelen die geïsoleerd worden:  
100097 a) stralen volgens ISO 8501-1, SA 2,5 met een ruwheidsprofiel (Rz waarde) 40-70 micron;  
b) 1 laag SigmaZinc 158, droge laagdikte >75 micron (voor temperaturen boven 150°C);  
c) 1 laag SigmaZinc 102, droge laagdikte >60 micron (voor temperaturen tot 150°C). x

- W.525** Indien thermisch verzinkt staal volgens een nadere omschrijving moet worden afgeschilderd, dan dient na het verzinken licht te worden gestraald volgens ISO 8501-1 SA 2,5 met een ruwheidsprofiel (Rz waarde) 40-70 micron. Daarna volgt dezelfde afwerking als voor staal na het stralen. Het is dan echter beter om niet thermisch te verzinken, maar staal met conservering toe te passen. x  
100527

### Roestvast staal

- |                        |  |   |
|------------------------|--|---|
| <b>W.526</b><br>100098 | Hierop dient geen beschermende coating te worden aangebracht, tenzij nader aangegeven.<br>RVS dient na bewerking wel gebeitst en gepassiveerd te worden zoals in par.<br>Oppervlaktebehandeling en Schilderwerk is aangegeven. | x |
|------------------------|--|---|

*\*Zie eis: W.485 (en verder).*

### Aluminium

- |                        |  |   |
|------------------------|--|---|
| <b>W.527</b><br>100099 | Hierop dient geen beschermende coating te worden aangebracht, tenzij nader aangegeven. | x |
|------------------------|--|---|

### Blank

- |                        |  |   |
|------------------------|--|---|
| <b>W.528</b><br>100100 | Blanke onderdelen, bijvoorbeeld assen, dienen na ontroesten te worden behandeld met<br>beschermend smeermiddel. Het merk en type afstemmen met vertegenwoordiging van de<br>opdrachtgever. | x |
|------------------------|--|---|

### Toegeleverde onderdelen

- |                        |   |   |
|------------------------|---|---|
| <b>W.529</b><br>100101 | Toegeleverde onderdelen dienen te worden geconserveerd volgens het bovengenoemd<br>conserveringssysteem. Verflagen van toegeleverde onderdelen die ongeschikt zijn om als<br>ondergrond voor de bovenomschreven coatingsystemen te dienen van deze verflaag te worden<br>ontdaan door middel van stralen, borstelen en dergelijke. Vervolgens dienen de<br>bovenomschreven systemen te worden aangebracht. Voor toegeleverde onderdelen die<br>voorzien zijn van een elektrostatisch opgebrachte epoxy coating van minimaal 100 micron kan<br>in overleg met de vertegenwoordiging van de opdrachtgever een uitzondering worden<br>gemaakt. | x |
| <b>W.530</b><br>100314 | Bij de bestelling van appendages, leidingen, aandrijvingen, et cetera dienen deze voorschriften<br>aan de toeleverancier te worden opgegeven, zodat direct de juiste verfsystemen kunnen<br>worden aangebracht.   | x |

### Leidingen

- |                        |  |   |
|------------------------|--|---|
| <b>W.531</b><br>101226 | Leidingen met een doorlaat kleiner dan 150 mm behoeven niet inwendig te worden<br>geconserveerd. | x |
|------------------------|--|---|

### In te storten

- |                        |   |   |
|------------------------|---|---|
| <b>W.532</b><br>100102 | Alle met beton in aanraking komende vlakken dienen gestraald in het beton te worden<br>opgenomen en geheel vrij te zijn van vet en vuil. De conservering dient wel door te lopen tot<br>enkele centimeters in de betonwand. | x |
|------------------------|---|---|

### Bijwerken beschadigingen

- |                        |   |   |
|------------------------|---|---|
| <b>W.533</b><br>100103 | Alle beschadigingen die ten gevolge van het transport, de montage of anderszins aan het<br>conserveringswerk ontstaan dienen met de voor de conservering gebruikte middelen volgens<br>de normen van de conserveringsleverancier in de voorgeschreven laagdikte te worden<br>bijgewerkt voor ingebruikname. Zie ook paragraaf: "Reparaties en groot onderhoud". | x |
|------------------------|---|---|

*\*Zie eis: W.519 (en verder).*

- |                        |  |   |
|------------------------|--|---|
| <b>W.534</b><br>101149 | Bijwerkplekken moeten als "recht werk" worden uitgevoerd. Dit betekent dat zoveel mogelijk<br>moet worden getracht om herstellingen van de conservering aan te laten sluiten op bestaande<br>fysieke overgangen in de constructie zoals randen, naden en/of lassen. Indien dit niet mogelijk<br>en/of niet praktisch is moet het herstel vierkant of rechthoekig worden afgewerkt. | x |
|------------------------|--|---|

---

<b>W.535</b> 101785	Bij meer dan 10% schadeoppervlak van een bepaald deel van de gehele constructie of een afzonderlijk constructiedeel, moet de gehele constructie of het betreffende constructiedeel opnieuw worden behandeld.	x
------------------------	--	---

## 2.7 Opschriften

---

<b>W.536</b> 100466	Alle belangrijke onderdelen van de installatie, zoals elektromotoren, pompen, afsluiters, etc. dienen te zijn voorzien van opgeschroefde platen, waarop het fabricaat, het serie en typenummer, het bouwjaar en gegevens betreffende de belastbaarheid en het vermogen onuitwisbaar, bijvoorbeeld met ingeslagen of ingegoten symbolen, zijn vermeld. Voor zover dergelijke opschriftplaten zijn genormaliseerd, dienen normexemplaren te worden toegepast. Bij natte gemalen dient het geduplicateerde opschriftplaatje in de bijbehorende buitenkast te worden achtergelaten.	x
<b>W.537</b> 100467	Alle onderdelen van de installatie die voorkomen in de leiding- en instrumentatie-schema's (P&ID-schema's) dienen te worden voorzien van de in deze schema's gebruikte omschrijving en tagnummer. De omschrijving en code aangeven met gegraveerde resopalplaten (wit met zwarte letters) op of nabij het onderdeel. Bij onderwater opgestelde pompen de omschrijving en code in de luikopening te plaatsen. De teksthogte dient te zijn afgestemd op de omvang van het apparaat, doch dient minimaal 10 mm te bedragen.	x
<b>W.538</b> 100468	Bij zeer omvangrijke tanks en bassins mag de omschrijving en code ook met verfsjabloon letters worden aangebracht, eventueel op meerdere plaatsen, een en ander in overleg met de vertegenwoordiging van de opdrachtgever.	x
<b>W.539</b> 100469	Apparatuur die wordt aangesloten door de elektrische installateur zal door deze van de omschrijving en code worden voorzien.	x
<b>W.540</b> 100470	Indien een windketel in de installatie is opgenomen dient nabij de afsluiter in de be- en ontluichtingsleiding van de windketel een bordje te worden aangebracht met de tekst: "PAS OP WATERSLAG, AFSLUITER ALTIJD OPEN". Het bordje te maken van resopalplaat roodwitrood, afmetingen 150x150 mm.	x
<b>W.541</b> 100471	Indien in de installatie pneumatisch bediende afsluiters zijn opgenomen met ingebouwde, vergrendelbare smoorventielen dan dient bij de afsluiter een bordje te worden aangebracht met de tekst: "PAS OP WATERSLAG, DE MINIMUMSLUITTIJD MOET ... MINUTEN BEDRAGEN". De minimumsluittijd zal tijdens de uitvoering worden opgegeven. Het bordje te maken van resopalplaat roodwitrood, afmetingen 150x150 mm.	x
<b>W.542</b> 100472	Alle resopalplaten dienen te worden bevestigd met roestvaststalen schroeven.	x
<b>W.543</b> 100473	Naamborden van de opdrachtnemer en/of leverancier op of bij de installaties zijn toegestaan, mits van bescheiden afmetingen en lettergrootte. E.e.a. is afhankelijk van de afmetingen van het object, maar mag te allen tijde de afmetingen van 400 x 200mm niet overschrijden. Indien aan deze voorwaarden niet is voldaan, is de vertegenwoordiging van de opdrachtgever gerechtigd de naamborden te verbieden of te laten verwijderen.	x
<b>W.544</b> 100474	Het medium (olietype) van pompen, tandwielkasten en hydraulische installaties dient duidelijk leesbaar en onuitwisbaar op het installatiedeel te zijn aangebracht.	x

## 2.8 Standaardtekeningen

---

<b>W.545</b>	De volgende standaardtekeningen behoren bij deze algemene voorschriften:
100483	Reg. Nr. Omschrijving
14798	Plaatsing drukdozen, natte en droge opstelling
15767	Droog opgestelde centrifugaalpomp, manometerleiding
16429	Looprandbeveiliging, samenstelling
16430	Looprandbeveiliging, onderdelen
16532	Dompelpompen, manometeraansluiting, overzicht
16717	Verdringerpomp, manometerleiding voor slib tot 12% droge stof
18210	Dompelpompen, hijsbeugel, principe
33353	Droog opgestelde centrifugaalpomp, manometerleiding voor slib tot 12% droge stof
48800	Windketel/ontvangtank, niveaumeting d.m.v. verschuldrukmeting, principetekening
48986	Drukmeting met spoelvoorziening
49243	Ventilatie kelder en bovenbouw, principetekening
50939	Kabelophangbeugel, principetekening
73653	Drukmeting met handmatige spoelvoorziening

Zie voor de tekeningen: Bijlage W1 - Standaard tekeningen WTB

## 2.9 Transport en opslag

---

<b>W.548</b>	De opdrachtnemer neemt de volgende maatregelen in acht:	x
100530	<p>a) alle onderdelen dienen, indien nodig, te worden gemerkt; de wijze van merken dient in overleg met de vertegenwoordiging van de opdrachtgever te worden vastgesteld.</p> <p>b) bij het transport en de opslag van onderdelen dienen voldoende voorzorgmaatregelen te worden genomen tegen beschadigingen en vervorming.</p> <p>c) beschadigde onderdelen dienen te worden vervangen of, indien de vertegenwoordiging van de opdrachtgever dit toestaat, worden hersteld.</p> <p>d) opslag van constructiedelen dienen geplaatst te worden op stophout, jukken, enz., waarbij de delen ten minste 15 cm vrij van de grond blijven.</p> <p>e) indien constructiedelen worden uitgelegd of voorgesamonteerd moet dit vrij van de grond en op stophout plaatsvinden.</p> <p>f) bij het uitleggen en voormonteren dienen de te maken verbindingen goed toegankelijk te zijn en de ondersteuning dienen van een zodanige constructie te zijn, dat er geen ongewenste vervormingen kunnen optreden.</p> <p>g) wanneer volgens het oordeel van de vertegenwoordiging van de opdrachtgever een te lange tijd verloopt tussen het gereedkomen en de montage van de onderdelen, is de opdrachtnemer verplicht op eerste aanzegging de opgeslagen onderdelen op doeltreffende wijze tegen de invloed van de omgeving te beschermen; de kosten komen voor rekening van de opdrachtnemer, tenzij deze redelijkerwijze niet te zijnen laste kunnen worden gebracht.</p> <p>h) bevestigingsmiddelen en machinedelen dienen in afsluitbare ruimten droog te worden bewaard; deze ruimten dienen voorzien te zijn van houten vloeren.</p>	

### 3 Elektrotechniek

---

- E.1** De elektrische installatie bestaat uit een samenstel van bij elkaar behorend elektrisch materieel met onderling op elkaar afgestemde eigenschappen om bepaalde doelen te realiseren.  
100104

De elektrische installatie is via functionele decompositie verdeeld in verschillende installaties. Hierna volgt een beperkte functionele decompositie op object niveau. Deze bevat eisen die gesteld zijn aan ruimten waar elektrische installaties worden opgesteld en aantal specifieke elektrotechnische eisen aan werktuigen.

Om onnodige herhalingen te voorkomen wordt een derde aanvullende decompositie gepresenteerd op component niveau. Hierin staan zaken opgesomd die van toepassing zijn op meerdere typen installaties en objecten. Hier staan eisen die gelden voor schakelinrichtingen, werkschakelaars, frequentieomvormers, instrumentatie en andere componenten.

Tenslotte worden de materiaal eisen opgesomd. De component en materiaal eisen gelden voor alle installaties waar deze componenten en materialen worden toegepast.

De opdrachtnemer dient het ontwerp van de elektrische installatie in detail uit te werken en ontbrekende onderdelen toe te voegen. Als eerste dient de opdrachtnemer de elektrische installatie te decomponeren naar functionaliteit, overeenkomstig onderstaande eisen. Vervolgens zou een geografische decompositie kunnen worden gemaakt.

In de door opdrachtnemer op te stellen toets- en acceptatieplannen dient opdrachtnemer gebruik te maken van deze decompositie. De opdrachtnemer dient zelf aan te tonen dat het ontwerp en de gerealiseerde installatie voldoen aan de eisen van de basisovereenkomst of het contract, de vraagspecificatie en deze algemene technische voorschriften.

---

- E.2** Energievoorziening (functionele decompositie installatie),  
100679 een samenstel van elektrisch materieel, aansluitingen en verbindingen, die de elektrische installaties voorzien van elektrische energie:
- a) Hoogspanning;
  - b) Laagspanning;
  - c) Accu gevoede installaties;
  - d) Eigen energieopwekking (EEO):
    - 1. PV-installaties (zonne energie);
    - 2. Windenergie;
    - 3. WKK-installaties (warmte-krachtkoppeling);
    - 4. No-break installaties;
    - 5. Noodstroom installaties;
    - 6. Overige energie opwekking installaties;
  - e) Comptabele kWh – meetinrichtingen.
- 

- E.3** Krachtinstallatie (functionele decompositie installatie),  
100680 een samenstel van elektrisch materieel, aansluitingen en verbindingen, die elektrische energie verdelen, schakelen en beveiligen voor verschillende gebruikers.
- a) Elektrische krachtinstallaties;
    - 1. Toe te passen beveiligingen.

- 
- E.4** 100681 Lichtinstallaties (functionele decompositie installatie),  
een samenstel van elektrisch materieel, aansluitingen en verbindingen, die elektrische energie verdelen, schakelen en beveiligen voor verbruikers ten behoeve van verlichting of verbruikers met een beperkt elektrisch vermogen:
- a) Ontwerp;
  - b) Binnenverlichting;
  - c) Terreinverlichting;
  - d) Nood- en vluchtwegverlichting.
- 
- E.5** 100683 Klimaatinstallaties (functionele decompositie installatie),  
een samenstel van elektrisch materieel, aansluitingen en verbindingen, die elektrische energie verdelen, schakelen en beveiligen ten behoeve van verbruikers om de temperatuur, luchtvochtigheid en/of luchtkwaliteit te handhaven of te verbeteren:
- a) Luchtbehandeling:
    1. Ventileren;
    2. Afzuigen verontreinigde lucht;
    3. Koelen (airconditioning);
    4. Luchtbehandeling (filters).
  - b) Verwarming:
    1. Vorst vrijhouden van installaties (o.a. tracing);
    2. Verwarming.
- 
- E.6** 100682 Besturingsinstallaties (functionele decompositie installatie),  
een samenstel van elektrisch, pneumatisch en/of hydraulisch materieel, aansluitingen en verbindingen, die het gedrag van andere apparaten of systemen beheersen, bedienen, commanderen, beveiligen, sturen en/of regelen:
- a) Besturing-, schakel- en signaleringsinstallatie in RTU, PLC en/of besturingscomputers;
  - b) Procesautomatisering [functioneel besturingsplan en technisch ontwerp];
  - c) Software ten behoeve van de RTU, PLC en/of besturingscomputers;
  - d) Machine beveiligingen en vergrendelingen:
    1. Noodstopcircuits.
  - e) Conventionele elektrische besturingen via (hulp)relais, bewakingsrelais, detectie- en instrumentatie.
- 
- E.8** 100685 Beveiligingsinstallaties (functionele decompositie installatie),  
alle elektrische voorzieningen en apparatuur, die zijn betrokken bij het voorkomen, detecteren en/of beperken van specifieke ongewenste gebeurtenissen:
- a) Automatisch werkende toegangspoort, installatie waarmee toegang tot terrein of bouwwerk kan worden afgesloten\*\*\*;
  - b) CCTV-installatie (Closed Circuit TeleVison), installatie die tot doel heeft om een bepaald gebied op afstand visueel te kunnen observeren, zowel actueel als achteraf (historie). De CCTV installaties kunnen voorzien zijn van geluidsinstallaties, waarmee kan worden meegeluisterd en/of teruggesproken\*\*;
  - c) Inbraakinstallatie, installatie die ongeautoriseerde aanwezigheid van personen op terreinen en in ruimten detecteert en doormeldt\*;
  - d) Brandmeld installatie, een installatie die vuur en/of rook in ruimten detecteert, doormeldt en

- 
- een ontruimingsinstallatie activeert\*;
  - e) Brandblus installatie, installatie die de gevolgen van vuur en/of rook voorkomt en/of beperkt\*;
  - f) Ontruimingsinstallatie, installatie die via akoestische- en optische signalen personen binnen een alarmeringszone waarschuwt, zodat de gevolgen van een ongewenste gebeurtenis kunnen worden beperkt\*;
  - g) Gasdetectie, installatie die gassen (H<sub>2</sub>S, CH<sub>4</sub>, CO, LEL-waarden, etc.) detecteert, doormeldt en een ontruimingsinstallatie activeert. Bovendien wordt de toegang tot de gevaarlijke zone bewaakt middels een optisch signaal {rood, groen} en akoestisch signaal.\*\*\*

noot:

- \* aanvullende eisen staan in "Standaardisatie van elektrotechnische installaties", deel-10;
- \*\* aanvullende eisen in overleg met HHNK afdeling I&A;
- \*\*\* aanvullende eisen in overleg met desbetreffende taakafdeling.

---

**E.9** Communicatie installaties (functionele decompositie installatie),  
100686 alle elektrische voorzieningen en apparatuur, die zijn betrokken bij data- en/of spraakverkeer tussen verschillende personen, systemen, objecten en/of componenten.

- a) Bedraade netwerkverbindingen;
- b) Draadloze netwerkverbindingen.

---

**E.10** Aardings-, bliksembeveiliging en potentiaalvereffeningsinstallaties (functionele decompositie  
100687 installatie),  
alle elektrische voorzieningen en apparatuur, die zijn betrokken bij het aarden van een systeem, installatie of materieel en alle elektrische verbindingen tussen geleidende delen bestemd om potentiaal gelijkheid te bereiken:

- a) Algemeen;
- b) Gebouwen;
- c) Terrein;
- d) Bliksembeveiliging;
  - 1. Overspanningbeveiliging.
- e) EMC-voorschriften.

---

**E.12** Decompositie elektrische componenten:  
100688 De component eisen maken integraal deel uit van de elektrische installatie en objecten ongeacht de functionaliteit van de installaties en objecten.

- a) Schakel- en verdeelinrichtingen:
  - 1. Gebruikereisen schakelinrichtingen, overeenkomstig NEN 61439;
  - 2. Gecompartimenteerde schakelinrichtingen, bouwvorm 4;
  - 3. Niet-Gecompartimenteerde schakelinrichtingen, bouwvorm 1&2;
  - 4. Overgangsdozen, klemmenkasten en lasdozen;
  - 5. Frequentieomvormers;
  - 6. Werkschakelaars;
  - 7. Kracht WCD's en servicepunten.
  - 8. Instrumentatie;
  - 9. Energiemetingen (niet comptabele).

---

b) Constructievoorschriften, alle ophanginrichtingen en kleine staalconstructies ten behoeve van de elektrische installaties.

c) Kabelgeleiding, bekabeling en bedrading, een samenstel van installaties bestaande uit aansluitingen en verbindingen:

1. Bedrading;
2. Buizenaanleg, ladderbanen en kabelgoten;
3. Kabeldoorvoeringen;
4. Installatiedraad en kabels.

d) Coderingen, voorschriften voor een uniforme en unieke herkenning van al het elektrisch materieel, aansluitingen en

verbindingen die samen de elektrische installatie vormen.

1. Codering van draad en kabels;
2. Codering van klemmen;
3. Codering van apparatuur.

### 3.1 Elektrotechnische richtlijnen en normen

---

**E.14** De elektrische- en besturingsinstallaties dienen te voldoen aan de Nederlandse wet- en  
100105 regelgeving.

#### 3.1.1 Normen

---

**E.16** De elektrotechnische- en besturingsinstallaties dienen te voldoen aan de verplicht gestelde  
100107 normen voortvloeiend uit Europese en Nederlandse wet- en regelgeving en aan de volgende normen:

- a) NEN-1010 - Veiligheidsbepalingen voor laagspanningsinstallaties;
- b) NEN-1041 - Veiligheidsbepalingen voor hoogspanningsinstallaties;
- c) NEN-EN-50110-1 - Bedrijfsvoering van elektrische installaties - Algemene bepalingen;
- d) NEN-3140 - Bedrijfsvoering van elektrische installaties - Aanvullende Nederlandse bepalingen voor laagspanningsinstallaties;
- e) NEN-3840 - Bedrijfsvoering van elektrische installaties - Aanvullende Nederlandse bepalingen voor hoogspanningsinstallaties;
- f) NEN-EN-IEC-60204 - Veiligheid van machines - Elektrische uitrusting van machines;
- g) NEN-EN-IEC-62305 - Bliksembeveiliging;
- h) NEN-EN-IEC-61000-6-2 - Elektromagnetische compatibiliteit (EMC) - Deel 6-2: Algemene normen - Immuniteit voor industriële omgevingen;
- i) NEN-EN-IEC-61000-6-3 - Elektromagnetische compatibiliteit (EMC) - Deel 6-3: Algemene normen - Emissienormen voor huishoudelijke, handels- en lichtindustriële omgevingen;
- j) NEN-EN-IEC-60079-14 - Elektrisch materiaal voor plaatsen waar ontploffingsgevaar kan heersen - Elektrische installaties in gevaarlijke gebieden (ATEX, gasontploffingsgevaar, ontwerp en aanleg, Noot: vanaf 2008 is ATEX stofontploffingsgevaar, ontwerp en aanleg opgenomen in NEN-EN-IEC-60079-14 en vervangt daarmee NEN-EN-IEC-61241-14);
- k) NEN-EN-IEC-60079-17 - Inspectie en Onderhoud van elektrische installaties (ATEX);
- l) NEN-EN-IEC-60079-19 - Reparatie, revisie en renovatie van materieel (ATEX);

### 3.1.2 Praktijkrichtlijnen

---

- E.17** De elektrotechnische- en besturingsinstallaties dienen te voldoen aan de verplichtingen  
100108 voortvloeiend uit de Europese en Nederlandse veiligheidsbepalingen en richtlijnen, overeenkomstig de volgende praktijkrichtlijn:
- a) NPR-5310 - Nederlandse Praktijkrichtlijn bij NEN-1010;
  - b) NPR-60079 reeks - Explosieveiligheid (ATEX locaties).

### 3.1.3 Voorschriften HHNK

---

- E.18** De elektrotechnische- en besturingsinstallaties dienen te voldoen aan de HHNK - voorschriften.  
100109 De werkwijze, richtlijnen en voorschriften op gebied van elektro- en technische automatisering zijn vastgelegd in de volgende HHNK-voorschriften:
- a) de BEI HHNK (Bedrijfsvoering Elektrotechnische Installaties HHNK);
  - b) de Algemene Technische Voorschriften (dit document);
  - c) de Standaardisatie van Elektrotechnische installaties:
    1. Typical stuurstrooschema's;
    2. Basis besturingsplan;
    3. Standaard specificatiebladen technische installaties.

In het geval dat tegenstrijdigheden bestaan tussen de hiervoor genoemde documenten, dan gaat in rangorde de vraagspecificatie de BEI HHNK vóór de Algemene Technische Voorschriften, de Algemene Technische Voorschriften vóór de de Standaardisatie van Elektrotechnische installaties. Ondanks deze rangvolgorde worden partijen verzocht tegenstrijdigheden kenbaar te maken aan HHNK.

In het document "Standaardisatie van elektrotechnische installaties" worden algemene richtlijnen omschreven voor de elektrische, technische automatisering en beveiligingsinstallaties. De Standaardisatie van elektrotechnische installaties bestaat uit twaalf delen.

## 3.2 Installaties

- 
- E.19** Tenzij in de ATV specifiek anders is vermeld, dient de elektrische installatie, in onderstaande  
101619 gevallen de volgende minimale beschermingsklasse te hebben: x
- a) in putten en dergelijke: IP 65;
  - b) buiten geplaatste meetversterkers: IP 65;
  - c) in 'proces' ruimten: IP 55;
  - d) in vochtige ruimten: IP 55;
  - e) in droge ruimten: IP 45;
  - f) in schakelruimten: IP 54.

### 3.2.1 Energievoorziening

---

- E.20** De aangeboden elektrische laagspanningsvoeding dient te voldoen aan de volgende eisen,  
100111 tenzij in vraagspecificatie anders omschreven:
- a) nominale spanning: 400V, 3-fasen en 230V, fase - nul;
  - b) nominale frequentie: 50 Hz;
  - c) draaiveld: rechtsom;
  - d) toleranties in nominale waarden, overeenkomstig NEN 50160.

<b>E.21</b> 100689	In de voeding dient met een elektronische energiemeter het volgende te worden gemeten: a) de spanning tussen de fasen onderling en tussen de fasen en de nulgeleider; b) van alle drie de fasen de stroom; c) de arbeidsfactor per fase; d) de totale harmonische vervorming van spanning en stroom; e) de netfrequentie.	
<b>E.22</b> 100690	De elektronische energiemeter dient de volgende digitale- en analoge signalen beschikbaar te kunnen stellen voor externe dataverwerking: a) netuitval (digitaal, fail-safe, altijd uitvoeren via bedrading); b) kWh - meting (puls); c) kW - meting (analoog); d) spanningsmeting (analoog).	
<b>E.23</b> 101632	De elektronische energiemeters op de RWZI dienen te voldoen aan de volgende eisen: a) voor comptabele energiemetingen, zie hierna paragraaf "Comptabele kWh - meetinrichtingen"; b) voor niet comptabele energiemetingen, zie hoofdstuk "Componenten - elektrische eisen", paragraaf "energiemetingen (niet comptabele)".	x
<b>E.24</b> 101371	De hoofdvoeding dient naast de netvoeding te worden voorzien van een aparte noodvoeding aansluiting. De noodvoeding kabels (3-fasen, nul, aarde) dienen eenvoudig en veilig te kunnen worden aangesloten of losgenomen, indien de netvoeding is ingeschakeld.	x
<b>E.25</b> 101372	Afhankelijk van de nominale aansluitstroom dient de volgende configuratie te worden toegepast: - Nominale stroom $\leq 250A$ , net-0-nood omschakelaar, 3-fasen en nul, toepassen; - Nominale stroom $> 250A$ , apart voedingsveld, eigen aansluitcompartiment IP2x, uitrijdbare vermogensschakelaar, nood trace, inclusief eenvoudig verwijderbare invoeren en doorvoeren t.b.v. van noodstroomkabels.	x
<b>E.26</b> 101376	De omschakeling tussen netbedrijf en noodstroombedrijf en vice versa worden niet gesynchroniseerd. (schakelen door het donker).	x
<b>E.27</b> 101375	Afhankelijk van het nominale aansluitvermogen dient de volgende aansluitklemmen te worden toegepast: - vermogen $< 400kVA$ , dubbele aansluitklemmen M8, 3-fasen, nul en aarde; - vermogen $\geq 400kVA$ , dubbele aansluitklemmen M12, 3-fasen, nul en aarde.	x
<b>E.28</b> 101373	Binnen een straal van 20 m vanaf het noodstroom aansluitpunt dient veilig een noodstroom aggregaat te kunnen worden opgesteld. Uitgangspunt dient te zijn een noodstroomaggregaat in 20 ft. container en een diesel voorraadtank in 20 ft. container, tenzij in vraagspecificatie anders is vastgelegd.	x
<b>E.29</b> 101374	De PLC dient te worden voorzien van IO-aansluitingen, die zijn uitbedraad op aansluitklemmen ten behoeve van de noodstroomvoorziening (HNNK of derden): - afstand start/stop bedrijf noodstroom (1x Do); - reset noodstroom (1x Do); - melding inbedrijf, storing, paraat (3x Di); - niveau brandstoftank (1x Ai).	x
<b>E.30</b> 101631	Backup batterij PLC en/of controller De opdrachtnemer monteert en sluit aan in de nabijheid van iedere CPU (PLC en/of controller) de door de opdrachtgever geleverde backup batterij om het programmeergeheugen gedurende langere tijd onder spanning te houden. De backup batterij dient via een handbediende by-pass	x

---

schakelaar te kunnen worden overbrugd en vervolgens veilig worden gedemonteerd. De backup batterij dient voor monitoringsdoeleinden te worden aangesloten op technisch ethernet (PA).

### Hoogspanning

- E.31** a) Indien een hoogspanningaansluiting functioneel noodzakelijk is, dan is de opdrachtnemer x  
100112 verantwoordelijk voor aanleg, beveiliging, aansluiting en in bedrijf name van een hoogspanningsaansluiting, overeenkomstig de eisen en voorschriften van de netbeheerder.
- b) Het leveren en monteren van de laagspanningskabel tussen de transformator of de hoofdschakelaar met thermisch-maximaal beveiliging en de schakel- en verdeelinrichting van opdrachtgever en het bevestigen van de apparatuur voor de energiemeting van de netbeheerder dienen te worden uitgevoerd door de opdrachtnemer.
- c) De hoogspanningsinstallatie dient te worden voorzien van aparte hoogspanningsruimte voor de netbeheerder met schakelinrichting, een aparte hoogspanningsruimte met schakelinrichting voor het vrije domein van opdrachtgever, een aparte transformatorruimte (cel) per distributietransformator en een aparte laagspanningsruimte. Al deze ruimten dienen toegankelijk te zijn voor de netbeheerder. De laagspanningsruimte en de hoogspanningsruimte van het vrije domein dienen toegankelijk te zijn voor de opdrachtgever.
- d) Voor hoogspanningsinstallaties en transformatorstations gelden de volgende eisen:
1. Bereikbaar via verhard weg oppervlak;
  2. De elektrische installatie(onder)delen zijn zonder hak- of breekwerk eenvoudig te vervangen (binnen 4 uur);
  - 3 Nieuwe installaties van de netbeheerder dienen toegankelijk te zijn vanaf de openbare weg. Bestaande installatie dienen over een toegang looppoort te beschikken, die is voorzien van een slot van de netbeheerder en opdrachtgever;
  4. Indien achter HHNK hekwerk geplaatst, dan de toegangspoort voorzien van sleutelkluis voor de brandweer.
- e) Distributietransformatoren dienen als genormeerde (norm 95) olie gekoelde transformatoren te worden uitgevoerd en voorzien van lekbak. Distributietransformatoren in het vrije domein worden door opdrachtgever gehuurd van de netbeheerder.
- f) Na uitval van het voorliggende distributienet dient na terugkeer van de voedingsspanning de hoogspanningsinstallaties autonoom en automatisch te worden ingeschakeld.

### Laagspanning

- E.32** a) Indien een laagspanningaansluiting functioneel noodzakelijk is, dan is de opdrachtnemer  
100113 verantwoordelijk voor aanleg, beveiliging, aansluiting en in bedrijf name van een laagspanningsaansluiting, overeenkomstig de eisen en voorschriften van de netbeheerder.
- b) Het stelsel van de elektrische energievoorziening dient te worden uitgevoerd als TN-S stelsel. Indien dit niet mogelijk is dient in overleg met vertegenwoordiger opdrachtgever een alternatief te worden vastgesteld.

### Overgang stroomstelsels TN-C naar TN-S

- E.33** a) Bij een losstaand transformatorstation dient de overgang van TN-C naar TN-S in het x  
100692 transformatorstation te worden uitgevoerd. De voeding tussen het losstaand transformatorstation en de hoofdschakel- en verdeelinrichting dient te voldoen aan de volgende eisen:
1. TN-S stelsel;
  2. De diameter van de nul dient gelijk of groter te zijn dan de diameter van een fase;
  3. De bekabeling dient te worden ontworpen en aangelegd op het maximaal te leveren transformatorvermogen.

---

b) Bij inpanidige distributie transformatoren dient de overgang van TN-C naar TN-S in de hoofdschakel- en verdeelinrichting te worden uitgevoerd. De voeding tussen de inpanidige transformator en de hoofdschakel- en verdeelinrichting dient te voldoen aan de volgende eisen:

1. TN-C stelsel;
2. De diameter van de gecombineerde nul en PE dient gelijk of groter te zijn dan de diameter van een fase;
3. De voedingskabel dient brandvrij te worden aangelegd in een eigen kabeltracé;
4. De bekabeling dient te worden ontworpen en aangelegd op het maximaal te leveren transformatorvermogen.

c) Voor de TN-C naar TN-S overgang gelden de volgende eisen:

1. De overgang dient duidelijk zichtbaar te zijn;
2. De overgang dient duidelijk te worden gecodeerd;
3. De overgang dient uitneembaar te worden uitgevoerd;
4. De overgang mag slechts eenmaal worden uitgevoerd in de installatie.

d) De hoofdschakel- en verdeelinrichting dient altijd te worden voorzien van een eigen vereffeningaarde < 1,0 ohm, onafhankelijk van de door het netwerkbedrijf aangeboden voeding met aarde.

### *Hoofdschakelaar*

---

- E.34** a) Indien door de netbeheerder een niet beveiligde voeding beschikbaar wordt gesteld, dan x  
100693 dient in de HHNK schakelkast een uitrijdbare vermogenschakelaar type ACB (Air Circuit Breaker) met een selectieve elektronische thermische en magnetische beveiliging te worden geïnstalleerd. Deze beveiliging - welke als hoofdschakelaar wordt gebruikt - dient op de fabriek te worden afgesteld en afgelakt op de door de netbeheerder en opdrachtgever voorgeschreven waarde.
- b) Indien door de netbeheerder een beveiligde voeding beschikbaar wordt gesteld, dan dient in de HHNK schakelkast een uitrijdbare vermogenschakelaar type ACB (Air Circuit Breaker) met een selectieve elektronische thermische en magnetische beveiliging te worden geïnstalleerd. Indien deze beveiliging slecht selectief is in te stellen, dan dient deze beveiliging als escorte beveiliging te worden ingesteld t.o.v. de beveiligde van de netbeheerder. Deze beveiliging - welke als hoofdschakelaar wordt gebruikt - dient op de fabriek te worden afgesteld en afgelakt op de door de opdrachtgever voorgeschreven waarde.
- c) De elektronische beveiligingen dienen personen te beschermen tegen schakelfouten. Hiertoe dient een intenousbeveiliging aanwezig te zijn en te worden ingesteld.
- d) Bij hoofdschakelaars groter dan 630A dient de elektronische beveiliging personen aanvullend te beschermen tijdens onderhoudswerkzaamheden. Hiertoe dient een onderhoudsschakelaar ARMS (Arc Reduction Maintenance Switch) te worden geïnstalleerd. De instellingen van deze beveiliging dient te worden onderbouwd aan de hand van berekeningen overeenkomstig de norm IEEE 1584. Hiertoe dient een intenousbeveiliging aanwezig te zijn en te worden ingesteld.
- e) Hoofdschakelaars mogen niet uitschakelen bij spanningsuitval.

### *Comptabele kWh – meetinrichtingen*

---

- E.37** a) De energiekosten worden verrekend met een comptabele kWh-meetinrichting, die wordt x  
100116 geleverd door het Meetbedrijf;
- b) Ongeacht het soort aansluiting levert het Meetbedrijf bij een aansluitvermogen groter of gelijk dan 100 kW een kWh-meetinrichting, inclusief GSM - module;

- 
- c) Bij een losstaand transformatorstation wordt de kWh-meetinrichting in het transformatorstation opgesteld en aangesloten in een ruimte die toegankelijk is voor het meetbedrijf, netbeheerder en opdrachtgever;
  - d) Bij een in pandige distributie transformator wordt de kWh-meetinrichting vrijstaand in de eigen HHNK schakel- en verdeelinrichting ruimte geplaatst. De afstand tussen het transformatorstation en de eigen ruimte dient kleiner te zijn dan 10 meter. Indien de afstand groter is dan 10 meter, dan dient in overleg met de netbeheerder, meetbedrijf en vertegenwoordiger opdrachtgever een alternatieve opstellingsplaats te worden gekozen.
  - e) Bij toepassing van stroom meettrafo's (in de LS - ruimte) dienen deze in een verzegelde kunststof schakelkast te worden gemonteerd.

### 3.2.2 Eigen energieopwekking (EEO)

#### *WKK-installaties (warmte-krachtkoppeling);*

---

- E.40** a) De WKK installatie dient volledig geïntegreerd te worden in de elektrische- en  
100119 besturingsinstallatie van HHNK;
- b) Voor de specifieke eisen aan de WKK wordt doorverwezen naar de specifieke WKK  
vraagspecificatie.

#### *No-break installaties*

---

- E.41** Alle computer- en besturingsapparatuur die van belang zijn voor de storingsdoormelding,  
100120 communicatie met de objecten en rapportage dienen te worden aangesloten op een no-break  
installatie.
- 
- E.42** In bedrijfsgebouwen dient de volgend apparatuur minimaal op de no-break te worden  
101089 aangesloten:
    - a) de beeldschermbedieningssystemen;
    - b) netwerkcomponenten die zorgdragen voor de LAN communicatie in het bedrijfsgebouw en  
het WAN;
    - c) de telefooncentrale;
    - d) de storingsdoormeldapparatuur;
    - e) de modems.
- 
- E.45** Indien alleen sprake is van een telemetrie-eenheid dan zal de no-break geïntegreerd worden in  
101092 de telemetrie-eenheid en een back-up tijd hebben van 15 minuten.
- 
- E.46** De no-break installatie dient een online systeem te zijn.  
101093
- 
- E.47** De no-break installatie dient een back-up tijd te hebben van 30 minuten, met een batterij  
101094 vermogen van 1,5 maal het aangesloten vermogen.
- 
- E.48** De no-break van besturingscomputers dient via een ethernet verbinding te communiceren met  
101095 de computers die tijdig gedefinieerd afgeschakeld dienen te worden.
- 
- E.49** De no-break accu's dienen deugdelijk te zijn gemonteerd en eenvoudig uitwisselbaar te zijn  
101096 zonder andere onderdelen te hoeven te demonteren.
- 
- E.50** De no-break accu's zijn bij voorkeur 12VDC, minimaal 7Ah loodaccu's.  
101097

- 
- E.51** De no-break accu's zijn voorzien van F2 (Faston Tab 250) aansluitingen (aansluitstrip is 6,35  
101098 mm breed en 7.95mm lang).

### 3.2.3 Elektrische Krachtinstallaties

---

- E.65** Alle motorschakelaars dienen geschikt te zijn voor het schakelen van een vermogen, dat  
100123 minimaal 5% hoger is dan het maximaal te schakelen vermogen. Het schakelmateriaal dient  
geschikt te zijn om ten minste twintig schakelingen per uur uit te voeren.

- 
- E.66** Elke elektromotor dient door een instelbare thermische maximaalbeveiliging  
100926 (motorbeveiligingschakelaar) in drie fasen zijn beveiligd. De beveiliging dient nauwkeurig aan  
de bijbehorende motor te zijn aangepast. De beveiligingen mogen bij de normaal voorkomende  
aanloopstromen niet uitschakelen.

#### *Elektrische beveiligingen*

---

- E.67** De krachtinstallatie dient te worden onderverdeeld in de nodige groepen, die elk afzonderlijk  
100946 dienen te worden beveiligd met een installatieautomaat.

- 
- E.68** De motorgroepen dienen elk afzonderlijk te worden beveiligd met een vermogenautomaat in  
100947 drie fasen.

- 
- E.69** In de gehele installatie dienen installatieautomaten te worden toegepast ter beveiliging van  
100948 stroomketens tegen overbelasting en kortsluitstroom.

- 
- E.70** Lichtgroepen dienen te worden beveiligd door toepassing van automaten met een B-  
100949 karakteristiek.

- 
- E.71** Elektronica dient te worden beveiligd door toepassing van automaten met een B- karakteristiek  
100951 of indien voorgeschreven door de leverancier met een Z- karakteristiek.

- 
- E.72** Indien motoren worden gevoed door frequentieomvormers: x  
100952 a) de frequentieomvormers tot en met 110kW beveiligen met spanning- en stroomloos te  
verwisselen gG mespatronen in een smeltveiligheidencassettes. De smeltveiligheidencassette  
voorzien van een lastschakelaar (moment geschakeld voor en achter de mespatronen), klasse  
AC23. De lastschakelaar dient in uitgeschakelde toestand van een hangslot te kunnen worden  
voorzien. De smeltveiligheidencassette voorzien van een hulpcontact met schakelstand van de  
lastschakelaar en meldingscontact storing hoofdstroom (bij aanspreken van één of meer  
mespatroon). De smeltveiligheidencassette dient eenvoudig van het railsysteem kunnen worden  
losgenomen (semi-uitrekbaar);  
b) de frequentieomvormers groter dan 110kW dienen te worden beveiligd met eenvoudig  
uitrijdbare vermogensschakelaars (type ACB, air circuit breaker) of een vermogensschakelaar  
gemonteerd in een volledig uitrijdbare MCC laden. Klasse AC23, voorzien van uitschakelspoel  
en veerspanningsmotor voor automatisch spannen van de uitschakelveer. De ACB voorzien van  
een beveiligingseenheid met instelbare over- en kortsluitstroom karakteristiek, alsmede een  
instantaneous beveiliging. De ACB dient te zijn voorzien van een hulpcontact met de  
bedrijfsstoestand (in of uit). Deze schakelaar dient de trip stand te signaleren als uit. Eventueel  
een apart hulpcontact met storingsmelding (trip) in serie aansluiten bij het hulpcontact met de  
bedrijfsstand.

- 
- E.73** Indien motoren worden gevoed door frequentieomvormers, dan dienen de x  
100953 frequentieomvormers te worden beveiligd met installatieautomaten met een B- karakteristiek  
of i.v.m. kortsluitvastheid vermogensschakelaars (MCCB) of zoals voorgeschreven door  
leverancier van de frequentieomvormer.

---

<b>E.74</b> 101605	Krachtgroepen, zoals motoren, kracht WCD-groepen en toestellen dienen te worden beveiligd door toepassing van automaten met een C- karakteristiek.	
<b>E.75</b> 100954	Waar in de installatie smeltpatronen worden toegepast dienen dit gG- smeltpatronen te zijn. De installatie dient op deze karakteristieken te zijn uitgelegd.	
<b>E.76</b> 100955	WCD-groepen in lichtinstallaties of (eind)groepen volgens NEN 10101 dienen te worden beveiligd door toepassing van 30mA aardlek-installatieautomaten met een B- karakteristiek.	
<b>E.77</b> 100956	Stuurstroomgroepen dienen te worden beveiligd met voldoende aantallen installatieautomaten, die een veilige, overzichtelijke en functionele scheiding mogelijk maken van de apparatuur per object, per schakelkast veld en per apparatuur onderdeel.	
<b>E.78</b> 101636	De elektrische installaties dienen volledig selectief te zijn ontworpen en uitgevoerd.	x

#### *Nood handbediening schakelaars*

---

<b>E.79</b> 100127	Installaties waar PLC's of controllers met supervisiesysteem(en) worden geplaatst dienen te worden voorzien van bedieningsschakelaars voor calamiteiten. De bedieningsschakelaars zijn geplaatst op MCC's of schakelinrichtingen met motorgroepen. De bedieningsschakelaars hebben drie standen "Hand/0/Centraal". In de stand "Hand" werkt de motor of het apparaat buiten de PLC of controller om. In de stand Centraal wordt de motor of het apparaat bestuurd door de PLC of Controller. Bij HHNK wordt dit "Hand noodbedrijf" bediening genoemd.	x
-----------------------	---	---

### **3.2.4 Lichtinstallatie**

---

<b>E.80</b> 100133	a) De lichtinstallatie wordt afgetakt voor de hoofdschakelaar van de hoofdschakel- en verdeelinrichting. b) Indien de voorafkapping parallel aan een hoofdschakelaar met een thermisch - maximaal beveiliging is uitgevoerd, dan dient de thermisch - maximaal beveiliging lager te worden ingesteld (de-rating = $In \times$ aanspreekstroom, voor smelveiligheden: $In \times 1,6$ ). c) Indien de de-rating niet wenselijk is kan worden gekozen om achter de hoofdschakelaar zowel een aparte lastschakelaar kracht als een lastschakelaar licht op te nemen in de schakel- en verdeelinrichting.	x
<b>E.81</b> 100976	De volgende normen zijn van toepassing op de lichtinstallaties: a) NEN-3087 - "Visuele ergonomie in relatie tot verlichting, principes en toepassingen" (uitgezonderd par. 2.9, 5.1.1 en 5.1.2, zie dan NEN-2464-1); b) NEN-EN-12464-1 - "Licht en verlichting, Werkplekverlichting - Deel 1: Werkplekken binnen"; c) NEN-EN-12464-2 - "Licht en verlichting, Werkplekverlichting - Deel 2: Werkplekken buiten"; d) NEN-1891 - "Binnenverlichting - Meetmethoden voor verlichtingssterkten en luminanties"; e) NEN-12665 - "Licht en verlichting - Basistermen en -criteria voor het vastleggen van eisen aan de verlichting".	

#### *Ontwerp*

---

<b>E.82</b> 100134	Voor alle van toepassingzijnde ruimten dient de opdrachtnemer een lichtontwerp met bijbehorende lichtberekeningen te maken en te overleggen aan de vertegenwoordiger opdrachtgever.	
<b>E.83</b> 100977	Uitgangspunten voor de lichtberekeningen dienen te zijn: a) Reflectiefactoren 1. Plafond $R_p = 0,70$ ; 2. Wanden $R_w = 0,50$ ;	

---

	<p>3. Vloer <math>R_v = 0,20</math>; 4. Meetvlak = <math>0,30</math>.</p> <p>b) Behoudsfactor, die rekening houdt met veroudering en vervuiling van de lampen, armaturen en ruimte elementen = <math>0,70</math>.</p> <p>c) Overzicht van de te verwachten exploitatiekosten dienen te worden overlegd.</p>
<b>E.84</b> 100978	De lichtinstallaties, inclusief bediening en regelinstallaties, dienen bedrijfsvaardig te worden opgeleverd.
<b>E.85</b> 100979	Voor oplevering dienen garantiemetingen te worden uitgevoerd, vastgelegd en gerapporteerd, conform de NEN-1891.
<b>E.86</b> 100980	De verlichtingsinstallaties dienen te voldoen aan het bouwbesluit en dusdanig te zijn ontworpen en gerealiseerd, dat deze bijdragen aan een bouwwerk dat veilig is te verlaten, sociaalveilig is en bruikbaar.
<b>E.87</b> 100981	De verlichtingsinstallaties dienen te voldoen aan de eisen uit NEN-EN-12464-1 of -2, rekening houdend met de specifieke visuele taak. Het gaat hier niet alleen om eisen ten aanzien van de verlichtingssterkte, maar ook om eisen ten aanzien van gelijkmatigheid en afscherming van armaturen (UGR-waarde).
<b>E.88</b> 100982	Ruim voldoende maar ook niet te hoge praktijkverlichtingssterkte, afhankelijk van de functie van de desbetreffende ruimte, dienen te voldoen aan de volgende generieke eisen: a) Voor toegangsdeuren en oriëntatie verlichting in gebouwen: minimaal 50 lux; b) Verkeersruimten, gangen, trappen en opslagruimten: 50 – 200 lux; c) (beeldscherm) werkplekken: 300 – 500 lux; d) Installatieonderdelen waar inspectie werkzaamheden kunnen plaatsvinden, administratief werk of aflezen gegevens (zoals bijvoorbeeld monsternamekasten): 200 – 800 lux; e) Minutieus montage werk, kleurbeoordeling: 800 – 3000 lux.
<b>E.89</b> 100983	In de randzone (directe omgeving) mag de praktijkverlichtingssterkte niet lager zijn dan 60% van de praktijkverlichtingssterkte op het taakgebied.
<b>E.90</b> 100984	De gelijkmatigheid op het taakgebied in werkruimten mag niet kleiner zijn dan 0,7.
<b>E.91</b> 100985	De gelijkmatigheid in de randzone (directe omgeving) van het taakgebied mag niet kleiner zijn dan 0,5.
<b>E.92</b> 100986	De kwaliteit van de verlichtingsinstallaties dienen te worden gewaarborgd, door te voldoen aan de volgende minimum eisen: a) Afhankelijk van de functie van de ruimte een kleurtemperatuur tussen de 3000 – 5800 Kelvin; b) De Unified Glare Rating, de afscherming van de armaturen, overeenkomstig NEN-12464-1 of -2 afhankelijk van de functie of niet groter dan negentien ( $UGRL < 19$ ); c) De kleurweergave-index $R_a$ dient in ruimten waar mensen langdurig verblijven altijd groter of gelijk te zijn dan tachtig, ter voorkoming van een onnatuurlijke kleurweergave ( $R_a \geq 80$ ); d) Hoogfrequente (HF) verlichting of ander type flikkervrije verlichting toepassen; e) De maximale toegestane luminantiewaarden bij beeldschermen: 1. Bij witte beeldschermen, $L \leq 1000 \text{ cd/m}^2$ ; 2. Bij zwarte beeldschermen, $L \leq 200 \text{ cd/m}^2$ . f) Gelijkmatige lichtverdeling in de ruimte;

---

g) De luminantieverhouding voor ruimten waarin mensen verblijven dienen de volgende verhoudingen te hebben "100% taakgebied : 30% directe omgeving : 10% periferie".

---

**E.93** Verlichtingseisen, aanvullende ruimten, conform NEN-EN-12464: x  
100987

Soort ruimte, taak of activiteit, praktijk-verlichtingssterkte Em (lux), UGRL, Ra, Opmerkingen

Gebouwen en Kantoren

- kantoor, schrijven, lezen, ICT ruimten, vergaderzalen	500, 19, 80, T = 4000 K
- kantoor, tekenen, CAD	500, 16, 80, T = 4000 K
- kantines, provisieruimten	200, 22, 80, T = 3000 K
- keuken	500, 22, 80, T = 4000 K
- archieven	200, 25, 80, T = 4000 K

Laboratoria en Onderzoekruimten

- laboratoria (algemeen)	500, 19, 80, T = 4000 K
- laboratoria (kleur beoordeling), onderzoekruimten	1000, 19, 90

Sanitaire ruimten

- toiletruimten	100, 22, 80, T = 3000 K
- wasruimten, badkamers, douches	200, 25, 80, T = 3000 K
- natte ruimten	200, 25, 80, T = 3000 K

Technische ruimten

- bedrijfsruimte, werkplaats, assemblage (ruw)	200, 25, 80
- bedrijfsruimte, werkplaats, assemblage (matig)	300, 25, 80
- bedrijfsruimte, werkplaats, assemblage (fijn)	500, 22, 80
- bedrijfsruimte, werkplaats, assemblage (precisie)	750, 19, 80
- binnenopslag, magazijn, stalling, olie en vetten opslag	100, 22, 80

Verkeersruimten

- gangen, portaal	100, 28, 40, T = 4000 K
- trappen, trapopgang	150, 25, 40, T = 4000 K
- garderobe, plotter- en printerruimte, wachtkamers	200, 22, 40, T = 4000 K
- entree, receptie, balieruimten	300, 22, 80, T = 4000 K

Buiten

- overdekte buitenopslag	50
- terreinverlichting (wegen/paden)	15

---

**E.94** De voorzieningen van de verlichtingsinstallaties zijn zodanig aangebracht dat het gevaar voor  
101048 ongevallen wordt voorkomen.

---

**E.95** De verlichtingsinstallaties dienen zodanig te verlichten, dat het aanwezige licht geen risico  
101049 oplevert voor de veiligheid en gezondheid van medewerkers:  
a) Geen stroboscopisch effect bij machines;  
b) De verlichting dient gelijkmatig te zijn ter voorkoming van hinderlijke contrastverschillen;  
c) Geen directe verblinding;

	d) De gebruikte kleur mag de waarneming van de veiligheid- en gezondheidssignalering niet wijzigen of beïnvloeden.	
<b>E.96</b> 101050	De toegepaste lampen, inclusief eventueel vereiste transformatoren, voorschakel- en hulpapparatuur, dienen voor de van toepassing zijnde situatie: a) een zo hoog mogelijke energie-efficiënte (lumen/watt) te hebben; b) de arbeidsfactor dient minimaal 0,90 te zijn; c) de powerfactor dient ten minste 0,90 te zijn.	
<b>E.97</b> 101051	In kleine ondiepe (berg)ruimten dienen deurschakelaars of bewegingsmelders te worden aangebracht voor het schakelen van de verlichting.	
<b>E.98</b> 101052	Indien bewegingsmelders worden gebruikt, dan dienen de toegepaste bewegingsmelders een zodanige (instelbare) detectiehoek en (instelbare) vertragingstijd te hebben, dat de verlichting bij normaal gebruik van de ruimten altijd ingeschakeld blijft.	
<b>E.99</b> 101053	Armaturen dienen een aan de ruimte en situatie aangepaste lichtverdeling te hebben, zodat een optimaal verlichtingsrendement wordt gewaarborgd, a) Minimaal armatuurrendement 80%; b) Minimaal armatuurrendement voor representatieve ruimten 65%.	
<b>E.100</b> 101054	De lichtinstallatie dient geheel gescheiden te zijn van de krachtinstallatie. De lichtinstallatie dient vóór de hoofdschakelaar van de krachtinstallatie worden aangesloten, zodat tijdens werkzaamheden aan de krachtinstallatie de verlichting beschikbaar blijft.	
<b>E.101</b> 101055	De lichtinstallatie dient te worden beveiligd met drie fasen veiligheden met een passende kortsluitvastheid en een vierpolige hoofdschakelaar.	
<b>E.102</b> 101056	Achter de hoofdschakelaar dienen de benodigde lichtgroepen gelijkmatig over de drie fasen verdeeld, tussen één fase en de nulgeleider te worden aangesloten. Elke groep dient voorzien te worden van een gecombineerde aardlek-installatieautomaat, B-karakteristiek, 16A / 30mA.	
<b>E.103</b> 101057	De verlichting en de wandcontactdozen dienen gelijkmatig over de groepen te worden verdeeld. Ruimten groter dan 25 m <sup>2</sup> dienen over tenminste 2 eindgroepen verdeeld te worden. De maximale belasting per eenfase eindgroep mag bij 100% belasting niet groter zijn dan 2500VA.	
<b>E.104</b> 101058	Schakel- en verdeelkasten voor lichtinstallaties dienen aan de volgende eisen te voldoen: a) Kleine verdeelinrichtingen, wandmontage, bij voorkeur uitvoeren als kunststof verdeelkast, overeenkomstig hoofdstuk "Toe te passen fabrikaten"; b) Kleine verdeelinrichtingen, wandmontage, uitvoeren volgens paragraaf "Schakelkast voor binnenopstelling"; c) Grote verdeelinrichtingen vloermontage, uitvoeren volgens paragraaf "Schakelkast algemeen".	x
<b>E.105</b> 101059	Nieuw toe te passen verlichting dient te worden uitgevoerd met LED lampen. Indien LED lampen ongeschikt zijn voor een specifieke toepassing, dan mag alleen na uitdrukkelijke toestemming van de opdrachtgever van deze eis worden afgeweken. De lichtbronnen dienen minimaal de onderstaande levensduur te hebben:	x
	Type lichtbron	Levensduur (branduren)
	Gloeilampen	: 1.000
	Halogeenlampen	: (230V) 1.500-2.500
	Halogeenlampen	: (24 V) 2.000-4.000

---

Fluorescentielampen	: 8.000-20.000
Metaalhalogeenlampen	: 6.000-9.000
Superhogedruk natriumlampen	: 6.000-8.000
Inductielampen	: 60.000-100.000
Led, wit	: 25.000

---

**E.106** De opdrachtnemer dient van de toegepaste lampen de minimale levensduur in branduren te garanderen, zoals is aangegeven in de tabel kolom "levensduur".  
101060

**E.107** Na het bereiken van de aangegeven levensduur dient de lichtstroom nog tenminste 80% van de nominale waarde te bedragen.  
101062

### *Binnenverlichting*

---

**E.108** De schakelaars van de verlichting dienen bij te dragen aan het comfort van de medewerkers, door:  
100135

- a) De verlichting per ruimte handmatig te kunnen schakelen. In kantoren worden energiebesparende bewegingsmelders geplaatst. Omwille van de veiligheid worden verkeers- en technische ruimten niet voorzien van bewegingsmelders voor het schakelen van de verlichting;
- b) Schakelaars dienen goed bereikbaar te worden aangebracht bij de toegangsdeuren van de ruimten;
- c) Bij meerdere deuren per ruimte dienen wissel- en/of kruisschakelaars (of zie item e) te worden toegepast bij alle toegangsdeuren;
- d) Voor kantoorgebouwen en ruimten met kantoorfunctie dient de verlichtingsinstallatie per zone (raamzijde/gangzijde) apart in en uit te schakelen te zijn. Vanaf de eerste twee rijen vanaf de gevel zijde dient een daglichtafhankelijke regeling te worden toegepast.
- e) Centraal aangestuurde verlichtingsinstallaties uitvoeren met pulsschakelaars en veegpuls relais in lichtkast per gebouw. Bovendien dient lokaal, met oog op vergeten personen, de mogelijkheid blijven te bestaan de verlichting per ruimte in en uit te schakelen.

---

**E.109** De schakelaars voor de verlichting en de wandcontactdozen uit te voeren in grijs opbouw materiaal. Wandcontactdozen 230V dienen te zijn voorzien van randaarde en een verende deksel en dienen spatwaterdicht (IP-44) te zijn. De schakelaars en wandcontactdozen voorzien van een wartelpoort. De onderdelen op zodanige wijze monteren, zodat de kabel van onderaf kan worden ingevoerd.  
101026

---

**E.110** In gebouwen dient de lichtinstallatie in de verblijfsruimten uitgevoerd te worden met wit inbouw materiaal, tenzij anders vermeld in vraagspecificatie.  
101027

---

**E.111** Schakelaars die buiten het vertrek, waarin de verlichting is geplaatst, zijn aangebracht, dienen te zijn voorzien van een neon-verklikkerlampje, bijvoorbeeld de schakelaars voor de kelderverlichting. De schakelaars voor de buitenverlichting dienen tweepolig te zijn en voorzien van een rood neon verklikkerlampje, die brandt zolang de lichtarmaturen zijn ingeschakeld.  
101028

---

**E.112** Indien de ruimteverwarming dient te worden uitgevoerd met elektrische verwarmingselementen, dan dienen deze op één of meer afzonderlijke groepen via één of meerdere aardlekschakelaars met een nominale aanspreekstroom van 300 mA te worden aangesloten. De verwarmingselementen worden aangesloten via een overgangsdoo.  
101029

- 
- E.113** 101030 Locatie armaturen dienen afgestemd te zijn op de visuele taken in de ruimte. Armaturen bij voorkeur monteren aan wanden. Indien niet anders mogelijk monteren aan het plafond. Armaturen dusdanig plaatsen dat ze eenvoudig en veilig bereikbaar zijn voor onderhoud.
- 
- E.114** 101031 Armaturen evenwijdig met de gevel monteren.
- 
- E.115** 101065 Schakelaars en wandcontactdozen dienen in gemalen met droog opgestelde pompen op 1,50 m boven de vloer te worden aangebracht.
- 
- E.116** 101032 Alle verlichtingsapparatuur leveren, monteren en aan te sluiten, compleet met starters, voorschakelapparatuur, lampen, hittebestendige aansluitsnoer met steker en overige bekabeling en kabelgeleiding. De exacte locatie van de verlichting dient in het werk na overleg met de vertegenwoordiger opdrachtgever te worden bepaald.

### *Terreinverlichting*

- 
- E.117** 100136 Deze paragraaf bevat aanvullende eisen die van toepassing zijn op de openbare wegverlichting HHNK, de terreinverlichting en overige buitenverlichting van objecten.
- 
- E.118** 100998 De openbare wegverlichting en terreinverlichting van HHNK dient minimaal te voldoen aan de ROVL-2011 Richtlijn Openbare Verlichting 2011.
- 
- E.119** 100999 De buiten- en terreinverlichting dient te worden gevoed vanuit lichtschakel- en verdeel inrichtingen. De schakelapparatuur voor terrein- en buitenverlichting dient goed bereikbaar en bij voorkeur centraal te worden opgesteld. Bij separaat opgestelde schakelapparatuur voor buitenverlichting dient deze onder een RVS regenkap te worden geplaatst.
- 
- E.120** 101000 Objecten met een bovenbouw, voorzien van buitenverlichting. Deze uitvoeren met vandalismebestendige PL - veiligheidsarmatuur boven de toegangsdeur, schakelend via een centrale schemerschakelaar. Bovendien dient de buitenverlichting eenvoudig in- en uitschakelbaar te zijn met een schakelaar naast de toegangsdeur.
- 
- E.121** 101001 Voor de oriëntatieverlichting gelden de volgende aanvullende eisen:
- a) De oriëntatieverlichting wordt door middel van een centrale schemerschakelaar ingeschakeld;
  - b) Indien de oriëntatieverlichting nog niet is ingeschakeld als de werkverlichting wordt ingeschakeld, dan dient de oriëntatieverlichting ook te worden ingeschakeld;
  - c) In de nachtelijke uren wordt de oriëntatieverlichting via een instelbare tijdklok automatisch uitgeschakeld. Op RWZI's dient deze tijdklok ook via het BBS ingesteld te kunnen worden;
  - d) Indien het toegangshek in de nachtelijke uren wordt geopend, dan dient de oriëntatieverlichting automatisch te worden ingeschakeld. De automatische uitschakeling van de oriëntatieverlichting via de tijdklok dient dan deze nacht te worden geblokkeerd;
  - e) De oriëntatieverlichting die opnieuw is ingeschakeld na uitschakeling of niet is uitgeschakeld door blokkering van de tijdklok wordt 's morgens automatisch uitgeschakeld door de centrale schemerschakelaar als het buiten licht wordt.
- 
- E.122** 101002 Voor de werkverlichting gelden de volgende aanvullende eisen:
- a) De werkverlichting dient altijd op eenvoudig wijze handmatig in- of uitgeschakeld te kunnen worden, via een bedieningsschakelaar bij de toegangsdeur;
  - b) De werkverlichting wordt 's morgens altijd automatisch uitgeschakeld door de centrale schemerschakelaar als het buiten licht wordt.
- 
- E.123** 101003 Voor de werkverlichting op RWZI's gelden de volgende aanvullende eisen:

- 
- a) De werkverlichting dient altijd op eenvoudig wijze handmatig in- of uitgeschakeld te kunnen worden, bij de entree van het bedrijfsgebouw;
  - b) Het dient ook mogelijk te zijn om de werkverlichting in- of uit te schakelen vanaf het BBS;
  - c) De werkverlichting wordt 's morgens altijd automatisch uitgeschakeld door de centrale schemerschakelaar als het buiten licht wordt.
- 

**E.124** Voor de gevelverlichting gelden de volgende aanvullende eisen:

- 101004
- a) bij toegangsdeuren en overheaddeuren van gebouwen dienen buiten gevelarmaturen te worden aangebracht;
  - b) de gevelarmaturen kunnen door middel van een dubbelpolige schakelaar in het betreffende gebouw worden in- of uitgeschakeld;
  - c) de gevelverlichting dient te worden aangesloten op een groep van de werkverlichting.
- 

**E.125** Kabels ten behoeve van de buiten- en terreinverlichting:

- 101005
- a) de te gebruiken grondkabel dient 5-aderig en afgeschermd zijn, drie aders voor de verschillende fasen en één ader voor de nul en één voor aarde;
  - b) kabels in de lichtmasten doorlussen via het in - uit principe. Het gebruik van kabelmoffen (of andersoortige verbinding) is niet toegestaan.
- 

**E.126** De lichtmasten van de terreinverlichting dienen:

- 101006
- a) altijd te worden aangesloten op een lichtverdeler;
  - b) over twee of meer verschillende eindgroepen te worden verdeeld;
  - c) voor ieder verlichtingspunt afzonderlijk te worden beveiligd;
  - d) allemaal voorzien te zijn van zowel een voeding voor de werk- als oriëntatieverlichting:
    - 1. hiervoor wordt ieder verlichtingspunt aangesloten op een drie fasen voeding, waarvan één fase gebruikt wordt voor de oriëntatieverlichting en één fase voor de werkverlichting;
    - 2. per lichtmast kan altijd een keuze worden gemaakt of deze gebruikt wordt voor oriëntatie- of voor werkverlichting;
    - 3. de derde fase wordt voor andere voorzieningen gebruikt;
    - 4. de voedingskabel dient met alle fasen, nul en aarde te worden afgewerkt op klemmen en dient te kunnen worden doorgelust.
- 

**E.127** De lichtmasten voor de terreinverlichting dienen aan de volgende eisen te voldoen, tenzij in de vraagspecificatie anders is bepaald:

- 101007
- a) cilindrisch verjongde aluminium masten toepassen;
  - b) lichtpunt hoogte langs wegen en paden gelijk houden aan de bestaande lichtmasten;
  - c) lichtpunt hoogte op tanks of op gebouwen 4 of 6 meter boven maaiveld afhankelijk van de hoogte van de tank. De lichtmast hierop aanpassen, maar niet lager dan 2 meter;
  - d) lichtmasten op tanks en gebouwen monteren met behulp van een voetplaat.
  - e) lichtmasten in de grond ten minste 60 cm onder het maaiveld voorzien van een kabelgat;
  - f) aardklem, veiligheids- en klemmenkast achter deur plaatsen;
  - g) deur voorzien van een driekantsleutel (2 sleutels meeleveren);
  - h) lichtmasten in de grond voorzien van grondankers, die aanwezig dienen te zijn om het draaien en/of omvallen van de lichtmast te voorkomen. Daartoe geëigende berekeningen uitvoeren om de afmetingen van de grondankers te bepalen;
  - i) de kabels via wartels in de mastdeksels en het armatuur invoeren;
  - j) in de lichtmasten dient een kunststof veiligheids- en klemmenkast te worden aangebracht met:
    - 1. aansluitmogelijkheid voor drie grondkabels (maximaal 4x16mm<sup>2</sup>) en twee tot vier armaturen;
    - 2. elk armatuur dient te kunnen worden voorzien van een separate (smelt)veiligheid en dient op een willekeurige fase te kunnen worden aangesloten.

---

k) de kabel in de lichtmast tussen de klemmen en elk armatuur dient te zijn uitgevoerd in QWPK, met een aderdiameter van minimaal  $3 \times 2\frac{1}{2}$  mm<sup>2</sup>.

---

- E.128** De armaturen dienen te voldoen aan de volgende eisen:  
101008 a) het stoor- of strooilicht dient beperkt te blijven ter voorkoming van lichthinder tot de (openbare) weg of het te verlichten taakgebied;  
b) armaturen dienen bestand te zijn tegen trillen, schokken en UV-straling;  
c) laag aangebrachte armaturen (LPH < 4 m) dienen vandalismebestendig te zijn;  
d) het armatuur dient voldoende water- en stofdicht te zijn. De mate van dichtheid wordt weergegeven met de IP-klasse en dient minimaal IP-65 te zijn;  
e) gedurende de levensduur van het armatuur dient de levering van de onderdelen te zijn gegarandeerd en gewaarborgd, inclusief lampen en VSA.
- 

- E.129** De levensduur van de terreinverlichting dient minimaal te voldoen aan:  
101009 a) Lichtmast groter of gelijk dan 35 jaar;  
b) Armatuur groter of gelijk dan 20 jaar;  
c) VSA groter of gelijk dan 5 jaar;  
d) Lampen, zie tabel "levensduur lampen".
- 

### *Noodverlichting*

---

- E.130** Deze paragraaf bevat aanvullende eisen voor noodverlichtingsinstallaties.  
100137
- 

- E.131** De noodverlichtingsinstallaties dienen te voldoen aan:  
100988 a) het bouwbesluit;  
b) het gebruiksbesluit;  
c) de ARBO-wet;  
d) NEN-ISO-30061 - "Noodverlichting";  
e) NEN-EN-1838 - "Toegepaste verlichtingstechniek. Noodverlichting";  
f) NEN-EN-50172 - "Noodverlichtingssystemen voor vluchtwegen";  
g) NEN-EN-IEC 60598-2-22 - "Eisen voor de elektrische veiligheid en de functionaliteit van Noodverlichting";  
h) NEN-6088 - "Brandveiligheid van gebouwen/ Vluchtwegaanduiding";  
i) NEN-1010 - "Veiligheidsbepalingen voor laagspanningsinstallaties";  
j) ISO-publicatie - 79 - Inspectie en onderhoud van noodverlichtingsinstallatie.
- 

- E.132** IP-waarden noodverlichting:  
100989 a) in bedrijfsruimten, minimaal IP-55;  
b) in kantoren, minimaal IP-44.
- 

- E.133** Verlichtingssterkte noodverlichting  
100990

In ruimten waar door uitval van verlichting gevaarlijke situaties kunnen ontstaan, dient decentrale noodverlichting en vluchtwegsignalering te worden aangebracht. De verlichtingssterkte volgens onderstaande minimale waarden:

- a) Vluchtwegen = 1 lux;  
b) Anti paniek = 0,5 lux (grote ruimten zonder vluchtweg);  
c) Brandbestrijdingsgereedschap en EHBO-post 5 lux (indien niet in vluchtroute of in open ruimte (anti paniek));  
d) Kritieke locaties 15 lux (b.v. voor schakel- en verdeelinrichtingen en liftmachinekamers);  
e) Risicovolle werkplekken 15 lux of 10% van de reguliere verlichtingssterkte.

---

**E.134** Noodverlichtingarmaturen dienen op de algemene verlichtingsgroep van de betreffende ruimte te worden aangesloten. De ingebouwde accu/batterij dient voldoende capaciteit te hebben om gedurende vier jaar een minimale autonomietijd van 1 uur te kunnen garanderen.

100993

---

**E.135** Noodverlichting dient met LED verlichting te worden uitgevoerd.

100994

### *Vluchtwegaanduiding*

---

**E.136** Deze paragraaf bevat aanvullende eisen voor vluchtwegaanduidingen.

100138

---

**E.137** De vluchtwegaanduiding dient aan dezelfde eisen te voldoen van de noodverlichtingsinstallaties.

100995

---

**E.138** Locaties vluchtwegsignalering  
100996 Ten behoeve van een eenduidige en herkenbare vluchtwegaanduiding dient een noodverlichtingarmatuur aangebracht te worden bij:

- a) Elke uitgang deur, gebruikt voor ontruiming;
- b) Trappen;
- c) Elke niveauverandering;
- d) Elke richtingsverandering van vluchtweg;
- e) Bij elke kruising van gangen;
- f) Aan de buitenkant van, en in de nabijheid van elke uitgang naar buiten.

---

**E.139** Eisen aan de vluchtwegsignalering  
100997 De vluchtwegsignalering volgens de NEN-EN-1838 uitvoeren. De vluchtsignalering dient daarbij aan de volgende eisen te voldoen:

- a) Er mag geen taalgebonden opschrift in de pictogrammen voorkomen;
- b) Voldoende herkenningsafstand vluchtwegsignalering.

---

**E.140** Vluchtwegsignalering bestaat uit armaturen met verlichte en genormeerde groene pictogrammen, die de richting van de uitgang aangeven. Voor de herkenningsafstand van de vluchtwegpictogrammen wordt gebruik gemaakt van de volgende formule:

- a) Bij interne verlichting  $D(m) = 200 \times P(m)$ ;
- b) Bij externe verlichting  $D(m) = 100 \times P(m)$ .

Hierin is D de herkenningsafstand in meters en P de hoogte van het groene vlak van het pictogram in meters. Voor de normale 8W armaturen is de herkenningsafstand ongeveer 25m.

### *Toetsen verlichting*

---

**E.141** Voor oplevering dienen garantiemetingen, conform de NEN-1891, te worden uitgevoerd en vastgelegd in een meetrapport.

100139

---

**E.142** De praktijkverlichtingssterkte metingen dienen te worden uitgevoerd na toestemming en eventueel in aanwezigheid van de vertegenwoordiger opdrachtgever.

101010

---

**E.143** De praktijkverlichtingssterkte metingen dienen te worden uitgevoerd met een geschikte luxmeter, die voldoet aan de DIN-5032 klasse A (of een portabel meting klasse B), overeenkomstig de gebruiksaanwijzing van de fabrikant van de luxmeter.

101011

---

**E.144** De luxmeter dient over een meetcel te beschikken, die separaat is uitgevoerd van het display. De toegepaste meetcel op de luxmeter dient vlak te zijn (geen bolvorm).

101012

---

<b>E.145</b> 101013	Het fabrikaat, type, serienummer en een kopie van het kalibratierapport van de toegepaste luxmeter dienen te worden opgenomen in het meetrapport.
------------------------	---

---

<b>E.146</b> 101014	Het kalibratierapport van de luxmeter dient te zijn afgegeven door een geaccrediteerd lichtlab, waarbij de toegepaste luxmeter is vergeleken en gelijkgesteld aan een standaard illuminant A (ijk lamp).
------------------------	--

---

<b>E.147</b> 101015	De praktijkverlichtingssterkte metingen dienen te worden uitgevoerd zonder bijdrage van daglicht, volgens één van onderstaande methoden: a) 's avonds als het buiten donker is; b) de ramen, lichtkoepels, etc. voldoende lichtdicht afschermen of afdekken; c) de meting uitvoeren met ingeschakelde verlichting en direct herhalen met uitgeschakelde verlichting. Bij twijfel veroorzaakt door sterke fluctuaties in het daglicht dient de meting te worden herhaald.
------------------------	---

---

<b>E.148</b> 101016	Het meetveld wordt op de volgende wijze gedefinieerd: a) Taakgebied i. Het oppervlak tussen de muren van een ruimte minus de directe omgeving; ii. Het oppervlak van een bureau, werkbank, tafel of loopgebied. b) Directe omgeving (randzone) i. Directe omgeving (randzone) = 0,5 m; ii. Directe omgeving (randzone) = 0,3 m bij kleine ruimten, gangen, toiletten, etc.
------------------------	--

---

<b>E.149</b> 101017	Het aantal meetpunten voor een praktijkverlichtingssterkte is afhankelijk van het soort taakgebied: a) Als het taakgebied de hele ruimte omvat, dan het aantal meetpunten berekenen via de formule: $K = L \times B / H \times (L + B)$ , waarbij L (lengte), B (breedte), H (hoogte) gehele ruimte in meters, waarbij: 1. $K \leq 2$ , minimaal 9 meetpunten (of meer); 2. $2 < K \leq 3$ , minimaal 16 meetpunten (of meer); 3. $K > 3$ , minmaal 25 meetpunten (of meer). b) Als het taakgebied een bureau, tafel of werkplek omvat, dan volstaat een voldoende aantal meetpunten met een minimum van 5; 1. De meetpunten dienen gelijkmatig te worden verdeeld over het werkvlak.
------------------------	--

---

<b>E.150</b> 101018	De praktijkverlichtingssterkte metingen dienen als horizontale verlichtingssterkte metingen te worden uitgevoerd (licht dat op een horizontaal geplaatste, omhoog kijkende meetcel valt) op de volgende relevante taakgebied hoogte: a) Hoogte taakgebied industrie = 0,85 m; b) Hoogte taakgebied kantoren = 0,75 m; c) Hoogte taakgebied verkeersruimten, gangen en hallen = 0,10 m.
------------------------	---

---

<b>E.151</b> 101019	Behalve de praktijkverlichtingssterkte dienen de minimale, gemiddelde en maximale luminantie van diverse meetvlakken in de ruimten te worden gemeten.
------------------------	---

---

<b>E.152</b> 101020	De luminantie dient te worden gemeten met behulp van een luxmeter voorzien van luminantieadapter of met een luminantiemeter in cd/m <sup>2</sup> .
------------------------	--

---

<b>E.153</b> 101021	In het meetrapport dient te worden vastgelegd: a) de omgevingstemperatuur in graden Celcius; b) de garantiemetingen, conform de NEN-1891;
------------------------	---

- 
- c) de gemeten praktijkverlichtingssterkte per ruimte;
  - d) de gemeten luminantiewaarden per ruimte;
  - e) de maximale luminantiewaarden bij beeldschermen:
    - 1. Witte beeldschermen,  $L \leq 1000$  cd/m<sup>2</sup>;
    - 2. Zwarte beeldschermen,  $L \leq 200$  cd/m<sup>2</sup>.
  - f) de maximale luminantiewaarden bij lichtbronnen met (onvoldoende) afscherming;
  - g) de overschrijdingen van de maximale luminantieverhoudingen in de ruimte;
  - h) de conclusie van de metingen, voorzien van aanbevelingen;
    - 1. de toegepaste meetapparatuur.

### 3.2.5 Klimaatinstallatie

#### Verwarming

---

**E.159** De binnenruimten dienen vorstvrij te worden gehouden.  
100145

---

**E.160** Indien elektrische verwarming toegepast wordt, dan dient deze te voldoen aan de volgende eisen:  
101429

- alleen plaatradiatoren toepassen;
- 1 meter boven de vloer monteren i.v.m. spuitwerkzaamheden;
- geregeld via centrale thermostaat;
- fabrikaat Sinus Jevi type PR...N, IP57 zonder thermostaat, met maximaal temperatuurbeveiliging of gelijkwaardig;
- direct aansluiten zonder WCD's of lasdozen.

### 3.2.6 Besturingsinstallatie

---

**E.163** Algemeen  
100147

- a) De besturingsinstallatie dient overzichtelijk te worden opgebouwd en opgesplitst in de volgende hoofdonderdelen:
  - 1. MCC (Motorcontrolcenter), bevat verdeling, schakelen en beveiligingen van elektrische vermogenscomponenten;
  - 2. besturingscomputer (o.a. PLC-, RTU- en/of controller) in separate kast(en), voorzien van voedingen, specifieke beveiligingen, netwerkverbindingen, in- en uitgangsmodule;
  - 3. Meet- en regelkast(en), voorzien van instrumentatie en hulp- en bewakingsrelais;
- b) In het MCC mogen de in- en uitgangsmodule in het aansluitcompartiment worden gebouwd en via busverbindingen worden gekoppeld met de besturingscomputer. Alleen indien het in de vraagspecificatie is voorgeschreven worden installaties uitgevoerd met Profibus module in de velden en/of laden.
- c) Voor kleine besturings-, schakel- en signaleringsinstallaties met besturingscomputers waar geen MCC wordt toegepast b.v. gemaal mogen de hoofdonderdelen in één schakelkast worden ondergebracht. De stuurstroming voor MCC-, besturingscomputer (o.a. PLC-, RTU- en/of controller), in- en uitgangsmodule en meet- en regelinstallatie dienen te worden opgebouwd, zoals in typicals op de vraagspecificatie tekeningen is aangegeven.
- d) De voorkeur bestaat voor besturingshardware die modulair is opgebouwd. Voor middelgrote en grote besturingsinstallaties is modulaire opbouw verplicht. Voor kleinere besturingsinstallaties b.v. stuwen mag enkelbords besturingshardware worden toegepast.
- e) Bij modulair opgebouwde systemen dienen alle besturingscomponenten zoals besturingscomputer (o.a. PLC-, RTU- en/of controller), I/O's etc. verwisseld kunnen worden zonder dat daarvoor schakelverbindingen losgeschroefd hoeven te worden.

- 
- f) De besturingscomputer (o.a. PLC-, RTU- en/of controller) en de in- en uitgangsmodulen dienen in de omstandigheden van de plaats van opstelling goed en betrouwbaar te werken, e.e.a volgens de voorschriften van de leverancier.
- g) De opdrachtnemer is verantwoordelijk voor de definitieve systeemsamenstelling van de hardware, de systeemsoftware en de besturingssoftware van de besturingscomputer (o.a. PLC-, RTU- en/of controller). Opdrachtnemer dient er zorg voor te dragen dat de installatie aan de functionele- en technische eisen voldoet. Wanneer in een later stadium blijkt dat de eisen van de in het functioneel ontwerp, technisch ontwerp of de in het besturingsplan genoemde functies niet gehaald kunnen worden met de in de vraagspecificatie genoemde apparatuur, dan dient de opdrachtnemer andere apparatuur te leveren en zullen de hieruit voortvloeiende extra hardware- en software kosten voor rekening zijn van de opdrachtnemer.
- 

**E.165** In- en uitgangen

x

- 101107 a) Voor de in- en uitgangen van de besturingscomputer (o.a. PLC-, RTU- en/of controller) minimaal één kortsluitvaste, gestabiliseerde, galvanisch gescheiden voeding van voldoende vermogen installeren. De spanning van 24 Vdc en de stabilisatie dienen te voldoen aan de door de leverancier van de besturingshardware gestelde eisen. De afgaande 24 Vdc per gescheiden groep of minimaal per I/O-module of indien de leverancier anders voorschrijft voorzien van een glaszekering met LED-indicatie aangebracht in een gecombineerde klemmenstrook-zekeringhouder, overzichtelijk geplaatst in de schakelkast.
- b) De in- en uitgangen van de besturingscomputer (o.a. PLC-, RTU- en/of controller) dienen in verbinding te worden gebracht met de elektrische installatie door per I/O module passende aansluitblokken.
- c) De in- en uitgangen van de besturingscomputer (o.a. PLC-, RTU- en/of controller) dienen logisch gegroepeerd te worden in volgorde te beginnen met de digitale ingangen, daarna de digitale uitgangen, analoge ingangen en analoge uitgangen.
- d) De opbouw van de I/O-configuratie horizontaal uitvoeren, zodat de tekstplaatjes op de I/O-units gemakkelijk zijn te lezen.
- e) Alle digitale en analoge in- en uitgangen en communicatie verbindingen, waarop (elektrisch geleidende) bedrading is aangesloten komende van buiten het gebouw beveiligen met passende overspanningsbeveiligingen ter voorkoming van storing bij blikseminslag. De overspanningsbeveiligingen dienen te voldoen aan de door de leverancier van de besturingshardware gestelde eisen.
- f) Het aantal I/O-modulen dient gebaseerd te zijn op een toekomstige uitbreiding van 10% (afgerond naar boven). Daarnaast mogelijkheden voor nog 25% uitbreiding.
- g) De indeling van I/O-signalen dient logisch opeenvolgend te zijn gerangschikt, overeenkomstig de procesmatige volgorde van de te besturen installatie (uitgangspunt P&ID of logische proces volgorde).
- h) De indeling van I/O-signalen die bij één werktuig horen mogen niet over meerdere modulen zijn verdeeld.
- i) Alle verbindingen, voor de digitale signalen, tussen het PLC-systeem en het veld dienen aan de PLC zijde zijn uitgevoerd met scheidingsklemmen.
- j) Alle verbindingen tussen het PLC-systeem en het veld dienen aan de PLC zijde te zijn uitgevoerd met een overspanningsbeveiliging (analoge signalen) of een (hulp)relais (digitale signalen).
- 

**E.167** Digitale uitgangen

- 101109 a) Digitale uitgangen dienen zowel onderling als ten opzichte van de elektronica galvanisch gescheiden te zijn. De toestand van iedere uitgang dient door een LED op de kaart aangegeven te worden.

---

b) Alle digitale uitgangen zijn gebaseerd op 24 Vdc uitgangsspanning en gebruiken positieve logica. LED's en ledlampjes mogen direct op de uitgangskaarten worden aangesloten. De overige te schakelen apparatuur dient met tussenkomst van steekbaar interfacerelais met LED indicatie in 24 Vdc te worden geschakeld.

---

**E.168** Analoge ingangen

- 101110 a) Analoge ingangen worden als 4-20 mA signaal uitgevoerd.  
b) Analoge ingangen van motorstroom metingen kunnen in bestaande installaties nog zijn uitgevoerd als 0-20 mA signaal. Bij nieuwbouw, uitbreiding of wijzigingen dienen de analoge ingangen voor stroommetingen ook als 4-20 mA signaal te worden uitgevoerd.  
c) Analoge meetsignalen dienen met signaalkabel op de besturingscomputer (o.a. PLC-, RTU- en/of controller) te worden aangesloten. De signaalkabel, de manier van aansluiten en aarding dient te voldoen aan de door de leverancier van de besturingshardware gestelde eisen.  
d) Indien leverancier geen eisen stelt aan de signaalkabels, dan dienen deze minimaal afgeschermd en twisted-pair te worden uitgevoerd.  
e) Bij 4-20 mA meetsignalen dienen er als het meetsignaal buiten het bereik van 4-20 mA valt een storingsmelding gegeven worden.  
f) De resolutie van analoog digitaal omvormers dient minimaal 10 bits te zijn.
- 

**E.169** Analoge uitgangen

- 101111 a) Alle analoge uitgangen worden als 4-20 mA signalen uitgevoerd.  
b) Analoge uitgangen dienen zowel onderling als ten opzichte van achterliggende de elektronica galvanisch gescheiden te zijn op de analoge uitgangskaat of door losse scheidingsversterkers.  
c) De uitgang dient een belastbaarheid te hebben van minimaal 500 ohm.  
d) De resolutie van digitaal analoog omvormers dient minimaal 10 bits te zijn.
- 

**E.170** Alarmeringsapparatuur

- 101112 a) Indien voor de alarmering een alarmgever dient te worden geleverd, dan dient dit een GSM/GPRS modem te zijn geschikt voor het doorgeven van één storingsmelding in tekst naar een GSM/GPRS ontvanger. De SIM-kaart wordt door HHNK toegeleverd. Voorts voorzien van:  
a) afgeschermd antennekabel voor buitenopstelling antenne;  
b) een antenne;  
c) een ingebouwde noodstroomvoorziening voor minimaal 24 uur.
- 

*Controllers*

---

**E.173** De processor

- 100149 a) De verwerkingscapaciteit van de processor dient voldoende te zijn om de aantallen I/O's met tenminste 35% te kunnen verhogen (afgerond naar boven op hele modulen).  
b) Bij de berekening van de verwerkingscapaciteit (snelheid en geheugenomvang) dient rekening gehouden te worden met de complexiteit van de besturingen en regelingen, zoals die in het functioneel ontwerp of besturingsplan omschreven zijn.  
c) In het ontwerp dienen de cyclustijden voor het aftasten van in- en uitgangen en de geheugenomvang te worden gespecificeerd. Na realisatie dienen de prestaties te worden getoetst. De maximaal toegelaten cyclustijd is 0,5 seconden.  
d) Voor het opslaan van gegevens tijdens spanningsuitval dient de besturingscomputer (o.a. PLC-, RTU- en/of controller) te beschikken over een geheugen bestaande uit RAM met zelf oplaadbare "batterij back-up" voor minimaal één jaar.  
e) Bij terugkeer van de spanning dient de besturingscomputer (o.a. PLC-, RTU- en/of controller) weer automatisch op te starten met alle instellingen van voor de spanningsuitval.

### *Machinebeveiligingen*

---

**E.174** Algemeen  
100150 Alle machinebreuk voorkomende- en persoonsbeveiligingen dienen te worden gesignaleerd.

---

**E.175** Machinebeveiliging  
101115 Machinebeveiligingen zijn beveiligingen welke afhankelijk van het type machine, via de besturing worden gecreëerd. De machinebeveiligingen vergrendelen de machine zonder overname en nemen de machine niet in storing bijv.:  
a) gestaffeld inschakelen;  
b) in sommige gevallen laag niveau meldingen.

---

**E.176** Machinebreuk voorkomende beveiligingen  
101116 Machinebreuk voorkomende beveiligingen worden door de besturing overgenomen en schakelen de machine uit. De storing kan indien de oorzaak niet meer aanwezig is worden gereset door reset storing. Hieronder vallen:

De volgende beveiligingen nemen de machine in storing:

- a) omloopbeveiligingen;
- b) draaibewakingen;
- c) terugmeldbeveiligingen (ACOF);
- d) thermische beveiligingen.

De volgende beveiligingen vergrendelen de machine:

- e) drukbeveiligingen;
  - f) niveaubeveiligingen;
  - g) droogloopbeveiligingen.
- 

**E.177** Persoonsbeveiligingen  
101117 Persoonsbeveiligingen zijn beveiligingen die een machine hardwarematig vergrendelen en worden door de PLC of relaisbesturing overgenomen en schakelen de machine uit. De storing kan indien de oorzaak niet meer aanwezig is worden gereset door reset storing. Hieronder vallen:  
a) obstakelbeveiligingen;  
b) inspectiebeveiligingen (werkschakelaars);  
c) noodstoppen.

De persoonsbeveiligingen dienen te worden uitgevoerd conform de Machinerichtlijn norm NEN-EN 60204-1 (elektrische uitrusting machines) en de norm NEN-EN-ISO 13849-1 (veiligheid van machines) en NEN-13850 (noodstop). Voor de persoonsbeveiligingen gelden de aanvullende bepalingen, zoals opgesomd in de paragraaf noodstopcircuits.

### *Software*

---

**E.178**  
101807 In dit voorschrift en de specifieke vraagspecificatie zijn voor software de volgende begrippen gebruikt:  
a) Systeemsoftware: alle software benodigd voor het functioneren/samenwerken van alle onderdelen van de installatie volgens de vraagspecificatie;  
b) Gebruikerssoftware: de specifieke software voor de installatie volgens de vraagspecificatie voor protocollen, bedieningsfuncties, overzichten e.d.;  
c) Besturingssoftware: alle specifieke software voor de installatie volgens de vraagspecificatie gericht op de besturing met behulp van de PLC of controllers;

---

d) Programmeersoftware: alle software benodigd voor het programmeren, documenteren, storingszoeken en dergelijke voor alle in de vraagspecificatie genoemde programmeerbare hardware onderdelen.

---

**E.179** Bij eindoplevering van de installatie wordt de opdrachtgever eigenaar van de  
101808 besturingssoftware tenzij in de vraagspecificatie anders omschreven. Voor de systeem-, gebruikers- en programmeersoftware verkrijgt de opdrachtgever via te leveren softwarelicenties het gebruikersrecht.

---

**E.180** Systeemsoftware  
101809 a) De in de systeemsoftware voorkomende teksten dienen Nederlands- of Engelstalig te zijn.  
b) De systeemsoftware voor de toegepaste computers dient overeenkomstig de vraagspecificatie te zijn, echter minimaal Windows 7.  
c) Voor specifieke systeemsoftware e.e.a. naar oordeel van de vertegenwoordiger opdrachtgever, dient het gebruikersrecht vastgelegd te worden in een "escrow" overeenkomst op kosten van de opdrachtnemer.  
d) Aanpassingen aan de systeemsoftware, nodig voor het realiseren van functies die in de vraagspecificatie gevraagd worden, dienen door de systeemsoftware leverancier op kosten van de opdrachtnemer gerealiseerd te worden. De aangepaste systeemsoftware dient volledig onder de software licenties te vallen.

---

**E.181** Gebruikers- en besturingssoftware  
101810 a) De software dient modulair en overzichtelijk te worden opgebouwd gebruikmakend van symbolische namen en adressen. Aan elk op het systeem aan te sluiten punt dient een adres te worden toegekend.  
b) Deze adressen dienen gebruikersadressen te zijn en dienen installatiegericht te zijn. Het adrescodesysteem dient uniek, logisch, consequent en uit alfanumerieke tekens te zijn opgebouwd.  
c) De verklarende tekst dient in de Nederlandse taal gesteld te zijn en voldoende om snel en probleemloos wijzigen en aanpassen door derden mogelijk te maken.  
d) Alvorens de gebruikers- en besturingssoftware daadwerkelijk in de systemen in te voeren dient een technisch ontwerp en een definitief besturingsplan door de vertegenwoordiger opdrachtgever voor gezien te worden getekend.  
e) De opdrachtnemer blijft verantwoordelijk voor de juiste vertaling van het bij de vraagspecificatie gevoegde (globale)besturingsplan of functioneel ontwerp in het technisch ontwerp.  
f) Van de gebruikers- en besturingssoftware dient een digitale kopie te worden geleverd.

---

**E.182** Programmeersoftware  
101811 De in de programmeersoftware voorkomende teksten dienen Nederlands- of Engelstalig zijn. De programmeersoftware dient operationeel te werken op een standaard (portable) PC met een standaard communicatieverbinding.

---

### 3.2.7 Noodstopinstallaties

---

**E.183** Normen noodstopcircuits  
100162 De noodstopcircuits dienen te voldoen aan de volgende van toepassingzijnde normen:  
a) NEN-EN-IEC-61508 - Functionele veiligheid van elektrische/elektronische/programmeerbare elektronische systemen en verbandhoudend met veiligheid;  
b) NEN-EN-IEC-60204-1 - Veiligheid van machines – Elektrische uitrusting van machines – Deel 1: Algemene eisen;

- 
- c) NEN-EN-ISO-13849-1 - Veiligheid van machines – Onderdelen van besturingssystemen met een veiligheidsfunctie – Deel 1: Algemene ontwerpbeginzelen;
  - d) NEN-EN-ISO-13850 - Veiligheid van machines – Noodstop – Ontwerpbeginzelen;
  - e) NEN-EN-1037 - Veiligheid van machines – Voorkoming van onbedoeld starten;
  - f) NEN-EN-1088 - Veiligheid van machines – Blokkeerinrichtingen gekoppeld aan afschermingen – Grondbeginzelen voor het ontwerpen en de keuze;
  - g) NEN-1010 - Veiligheidsbepalingen voor laagspanningsinstallaties.

### *Ontwerpeisen*

---

**E.184** Minimum eisen noodstopcircuits

100163 De opdrachtnemer dient bij het ontwerp en realisatie van een noodstopcircuit rekening te houden met de volgende HHNK minimum eisen:

a) Ongeacht de vastgestelde systeemstructuur dienen noodstopcircuits minimaal te voldoen aan de volgende eisen:

1. de toegepaste SRS/CS logica (hiermee wordt het veiligheidsrelais bedoeld) dient minimaal te voldoen aan categorie-3, conform NEN-EN-ISO-13849-1;
  2. de toegepaste designated architecture dient minimaal te voldoen aan categorie-2, conform NEN-EN-ISO-13849-1;
  3. de toegepaste noodstopdrukknoppen, noodstopcontactoren en noodstop trekkoorden en dergelijke dienen door de opdrachtnemer te worden uitgevoerd met een elektrisch veiligheidscircuit van minimaal veiligheidsniveau PL d en architectuur – 2, conform NEN-EN-ISO-13849-1;
- b) De opdrachtnemer dient alle benodigde bekabeling te leveren, monteren en aan te sluiten.
- c) Iedere noodstop dient afzonderlijk te worden aangesloten op een centrale schakelkast, besturingskast en PLC/SLC.
- d) Iedere noodstop dient afzonderlijk te worden gesignaleerd op het DCS/SCADA – systeem. Indien de noodstop niet is aangesloten op een DCS/SCADA - systeem, dan dient op een centrale locatie eenvoudig zichtbaar te zijn welke noodstopdrukknop, noodstopcontactor en/of noodstop trekkoord is aangesproken.
- e) Ieder werktuig dient voorzien te zijn van een eigen noodstop veiligheidscircuits. Bij samengestelde machines dienen bepaalde noodstopcircuits eenvoudig te kunnen worden gecombineerd.
- f) Het noodstopcircuit dient te voldoen aan de gestelde eisen van de leverancier.
- g) Alle beveiligingsschakelaars met een noodstop functie, uitvoeren met 2x NC-kontakt en laten ingrijpen in de stroom.
- h) Alle noodstopdrukknoppen, noodstopcontactoren en noodstop trekkoorden en dergelijke dienen veilig bereikbaar te zijn, zonder verdere hulp- en/of beveiligingsmiddelen, voor inspectie, onderhoud, bediening en resetten.
- i) Alle noodstopdrukknoppen, noodstopcontactoren en noodstop trekkoorden en dergelijke dienen minimaal 1 meter boven vloer of brugdek te worden gemonteerd.
- j) Alle buiten geplaatste elektrotechnische componenten van een noodstopcircuit dienen te worden geplaatst onder een RVS regenkap, zie voor het principe de tekening met registratienummer 103395 'standaard tekening regenkap';
- k) Uittrekbare MCC laden met noodstopcircuits dienen zonder gereedschapshandelingen te kunnen worden verwijderd, waarbij de functionele werking van de overige noodstopcircuits, inclusief mogelijkheid tot resetten, blijft functioneren.

### *Minimale eisen noodstop*

---

**E.185** Minimum eisen noodstopcircuits

100164

---

De opdrachtnemer dient bij het ontwerp en realisatie van een noodstopcircuit rekening te houden met de volgende HHNK minimum eisen:

- a) Ongeacht de vastgestelde systeemstructuur dienen noodstopcircuits minimaal te voldoen aan de volgende eisen:
1. de toegepaste SRS/CS logica (hiermee wordt het veiligheidsrelais bedoeld) dient minimaal te voldoen aan categorie-3, conform NEN-EN-ISO-13849-1;
  2. de toegepaste designated architecture dient minimaal te voldoen aan categorie-2, conform NEN-EN-ISO-13849-1;
  3. de toegepaste noodstopdrukknoppen, noodstop schakelaars en noodstop trekkoorden en dergelijke dienen door de opdrachtnemer te worden uitgevoerd met een elektrisch veiligheidscircuit van minimaal veiligheidsniveau PL d en architectuur – 2, conform NEN-EN-ISO-13849-1;
- b) De opdrachtnemer dient alle benodigde bekabeling te leveren, monteren en aan te sluiten.
- c) Iedere noodstop dient afzonderlijk te worden aangesloten op een centrale schakelkast, besturingskast en PLC/SLC.
- d) Iedere noodstop dient afzonderlijk te worden signaleerd op het DCS/SCADA – systeem. Indien de noodstop niet is aangesloten op een DCS/SCADA - systeem, dan dient op een centrale locatie eenvoudig zichtbaar te zijn welke noodstopdrukker, noodstop schakelaar en/of noodstop trekkoord is aangesproken.
- e) Ieder werktuig dient voorzien te zijn van een eigen noodstop veiligheidscircuits. Bij samengestelde machines dienen bepaalde noodstopcircuits eenvoudig te kunnen worden gecombineerd.
- f) Het noodstopcircuit dient te voldoen aan de gestelde eisen van de leverancier.
- g) Alle beveiligingsschakelaars met een noodstop functie, uitvoeren met 2x NC-kontakt en laten ingrijpen in de stroom.
- h) Alle noodstopdrukknoppen, noodstop schakelaars en noodstop trekkoorden en dergelijke dienen veilig bereikbaar te zijn, zonder verdere hulp- en/of beveiligingsmiddelen, voor inspectie, onderhoud, bediening en resetten.
- i) Alle noodstopdrukknoppen, noodstop schakelaars en noodstop trekkoorden en dergelijke dienen minimaal 1 meter boven vloer of brugdek te worden gemonteerd.
- j) Alle buiten geplaatste elektrotechnische componenten van een noodstopcircuit dienen te worden geplaatst onder een RVS regenkap, zie voor het principe de tekening met registratienummer 103395 'standaard tekening regenkap';
- k) Uittrekbare MCC laden met noodstopcircuits dienen zonder gereedschapshandelingen te kunnen worden verwijderd, waarbij de functionele werking van de overige noodstopcircuits, inclusief mogelijkheid tot resetten, blijft functioneren.

---

**E.186**

101599

Aanvullende eisen noodstopcircuits RWZI

x

Voor noodstopcircuits op RWZI's gelden de volgende aanvullende eisen:

- a) Op de RWZI dient een veiligheidsbesturingsrelais te worden toegepast van het type Eaton Safty Relay ES4P of gelijkwaardig, conform PL e en SIL 3, inclusief display en programma, met bijbehorende in- en uitgangsmodule;
- b) Het veiligheidsbesturingsrelais dient in een vast compartiment van het MCC te worden geplaatst en beveiligd met een eigen stroom installatieautomaat B-karakteristiek;
- c) Alle noodstopmelders (drukknoppen, trekkoorden, etc.) dienen onafhankelijk van elkaar via eigen hardware bekabeling vanuit het veld te worden aangesloten op de ingangsmodule van het veiligheidsbesturingsrelais;
- d) Het veiligheidsbesturingsrelais dient te worden voorzien van Profibus DP aansluiting. De Profibus DP aansluiting wordt toegepast om aan de procesautomatisering te melden welke

---

individuele noodstopmelders zijn geactiveerd. De procesautomatisering haalt het startcommando weg bij een melding noodstop van de betrokkenen werktuigen en machines;

e) De uitgangsmodule van het veiligheidsbesturingsrelais dienen via hardware bekabeling te worden aangesloten op noodstoprelais van de betrokken werktuigen en machines in de desbetreffende MCC laden en/of schakelinrichtingen;

f) In de MCC laden dient een onafhankelijke veiligheidsnoodstoprelais te worden opgenomen die in het reset circuit de terugkoppeling ontvangt van de uit te schakelen magneetschakelaar(s). Hiermee wordt voor het inschakelen automatisch gecontroleerd of de magneetschakelaar(s) zijn uitgeschakeld. Deze oplossing maakt het mogelijk één of meerdere MCC laden uit te rijden, zonder de reset functie van het noodstopcircuits van de overige laden te onderbreken;

g) indien een magneetschakelaar ontbreekt, zoals genoemd bij item f, dan dient de reset in het noodstopcircuit te worden bewaakt met een hulprelais of een uitgang van een FO, die de rusttoestand van het besturingscircuit heeft gecontroleerd;

g) Afhankelijk van de RIE en het ontwerp dient het veiligheidsbesturingsrelais dusdanig te worden geprogrammeerd, zodat de noodstopmeldingen juist worden gekoppeld aan één of meer werktuigen en machines.

### 3.2.8 Communicatie installaties

#### Netwerkverbindingen

- 
- E.198** 100174 De netwerktopologie voor de technische procesautomatisering dient te worden gebaseerd op ethernet met als protocol TCP/IP. Noot: deze bepaling is niet van toepassing op veldbussen, zoals Profibus DP netwerk.
- 
- E.199** 100786 Voor de communicatie tussen de installaties onderling wordt gebruikt gemaakt van het WAN-netwerk van HHNK, dat is gebaseerd op vaste (2 Mbit) verbindingen naar grote installaties en 128 Kbit verbindingen naar kleine installaties. Per locatie is daarvoor een router en switch aanwezig, waarop het lokale technische Ethernet netwerk dient te worden aangesloten.
- 
- E.200** 100787 De IP-adressen en subnetmask voor de te leveren supervisiesystemen, controllers, PLC's, energiemetingen, switchen, etc. worden uitgegeven door de I&A-afdeling van HHNK.
- 
- E.201** 100788 Netwerkbekabeling x
- a) Binnen gebouwen dient de netwerkbekabeling te worden aangelegd met STP bekabeling cat. 6,
- b) Toe te passen netwerk aansluitingen binnen gebouwen en installaties RJ-45.
- c) Buiten gebouwen dient de netwerkbekabeling te worden aangelegd met glasvezelkabel. De glasvezelkabel dient minimaal uit 8 aders te bestaan (ten behoeve van: 2x kantoorautomatisering, 2x procesautomatisering, 2x maintenance, 2x reserve). Alle 8 aders van de in de vraagspecificatie voorgeschreven glasvezelkabel(s) dienen te worden afgemonteerd op een glas patchpanel.
- d) De overgang naar netwerk volgapparatuur dient met glas patchkabels te worden uitgevoerd voorzien van SC glas connectoren.
- e) De bestaande glasvezel netwerken zijn uitgevoerd als OM1-62,5/125. De nieuwe glasvezel netwerken dienen te worden uitgevoerd als OM2-50/125.
- f) De glasvezel bekabeling dient in een ringvorm te worden aangelegd. De glasvezel bekabeling dient in beschermingsbuis te worden aangelegd. De glasvezels dienen in verschillende tracés te worden aangelegd, zodat gevolgen van graafschade kunnen worden beperkt.

---

<b>E.203</b>	Patchkabels I&A in ICT en technische ruimten	x
101477	In patchpanelen dienen de volgende kleuren voor patchkabels gebruikt te worden: a) Blauw, Wifi, PA werkstations; b) Bruin, DMZ PA; c) Geel, PA servers, PA controllers, Janitza meters; d) Grijs, UPS aansluiting in MER; e) Groen, telefonie; f) Oranje, Printers; g) Paars, ILO, in serverruimte technische verbindingen servers voor onderhoud I&A; h) Rood, koppelingen tussen switches belangrijke servers, routers, gateways, domeinen; i) Rose, Publiek internet, maintenance netwerk; j) Wit, (heel lichtgrijs), kantoorautomatisering werkstations en servers; k) Zwart, Onduidelijk / vrij; l) Zwart(rode stekkers), cross links.	

---

<b>E.204</b>	Netwerkverbindingsapparatuur	
100790	a) Voor netwerkbekabelings overgangen van glasvezel naar STP bekabeling dienen switches te worden toegepast voor DIN-rail montage. b) Op locaties waar meerdere netwerkverbindingen samenkomen dient een voor DIN-rail montage geschikte switch te worden toegepast met minimaal 2 reservepoorten. c) De switches worden door opdrachtgever (afdeling I&A) geconfigureerd en toegeleverd. De opdrachtnemer dient de toegeleverde switches te monteren en aan te sluiten.	

---

<b>E.205</b>	Alle ethernet datanetwerken, (gecontracteerde) clouddiensten en daarmee samenhangende processen moeten voldoen aan de beveiligingsnormen, zoals gedefinieerd voor de "tradiotionele" IT-voorzieningen, waarvan de organisatie gebruik maakt. Voor HHNK geldt dat informatiediensten dienen te voldoen aan:	
101475	a) Baseline Informatiebeveiliging Waterschappen (BIWA), (vanaf 1 januari 2020 zal BIWA worden vervangen door BIO); b) Baseline Informatiebeveiliging BIO; c) Informatiebeveiliging NEN-ISO 27002.	

---

<b>E.206</b>	Het volledige netwerk, inclusief alle segmmenten, zowel Ethernet TCP/IP als Profibus DP, dienen voor rekening van opdrachtnemer door een onafhankelijke derde te worden doorgemeten.	x
101612	a) De meting omvat alle glasvezelbekabeling, ook alle bestaande glasvezels op locatie; b) De opdrachtnemer dient de netwerken volgens een gecertificeerde OTDR meting te testen; b) Alle glasvezels in de betreffende glasvezelkabel dienen te worden getest (inclusief reserve aders). c) De OTDR metingen uitvoeren, voordat de netwerken in bedrijf worden gesteld; d) De uitkomsten van de metingen verwerken en vastleggen in een meetrapport; e) Opdrachtnemer stelt een onafhankelijke derde voor aan opdrachtgever voor uitvoering van de metingen; f) Opdrachtgever behoud het recht derde zonder opgave van reden te weigeren.	

---

### *Ethernet*

---

<b>E.207</b>	Kantoor netwerk scheiden van het procesdeel, zowel aparte glasvezelkabels (buizen) als switches.	
100175		

---

<b>E.208</b>	Ethernetwerk op SCADA presenteren met de storingscontacten van de proces-switch	
101221		

*Profibus*

---

<b>E.210</b> 101114	Bij rioolgemalen mag geen Profibus worden toegepast.	
<b>E.211</b> 101600	De elektrotechnische installatie op de RWZI beschikken over een Profibus DP netwerk. De volgende componenten (deelnemers) dienen minimaal te worden aangesloten op het Profibus DP netwerk: a) Remote I/O ABB 800XA; b) Motor Management Simocode, (Simocode programma wordt toegeleverd); c) Noodstop meldingen; c) Analyse apparatuur, kwaliteitsmetingen (Hach Lange of gelijkwaardig); d) Frequentieomvormers (fabrikaat afhankelijk); e) Multifunctionele Energiemetingen; f) Blowers (indien voorzien van Profibus); g) Specifieke installaties WKK, centrifuges en HMI displays; f) Overige.	x
<b>E.212</b> 101611	Het Profibus DP remote I/O netwerk dient fysiek gescheiden te worden van alle overige Profibus DP netwerken.	
<b>E.213</b> 101601	De profibus DP netwerken beschikken over een standaard indeling slave nummers. Alleen na toestemming opdrachtgever mag hiervan worden afgeweken. a) 1            Master b) 10 - 99    Frequentieregelaars, Simocode (aandrijvingen); c) 100 - 109    Analysemetingen (b.v. Hach-Lange); d) 110 - 119    Energiemetingen; e) 120 - 125    Overige devices. Het Profibus DP netwerk waarop remote I/O wordt aangesloten valt buiten bovenstaande adres indeling.	x
<b>E.214</b> 101610	De opdrachtnemer dient de Profibus in overleg met de opdrachtgever te configureren. De volgende onderdelen beschikken over een standaard telegram indeling: - Motor Management Systeem Simocode; - Frequentieregelaars; - Hach-Lange apparatuur.	
<b>E.215</b> 101607	Het gehele Profibus DP netwerk dient door opdrachtnemer te worden berekend, gedetailleerd, geleverd, verwerkt en aangesloten te worden volgens de Profibusrichtlijnen van de betreffende fabrikanten en de ATV. Het remote I/O netwerk dient fysiek gescheiden te worden van alle overige Profibus netwerken.	x
<b>E.216</b> 101603	De Profibus DP netwerken dienen te voldoen aan: a) per kanaal maximaal 28 devices aansluiten per repeater en minimaal 2 reserve kanalen; b) kanaal voorzien van actieve eindweerstand; c) uitvoering kanaal RS485 met snelheid 1,5 Mbps; d) minimale afstand tussen twee devices 1 meter; e) maximale afstand kanaal 200 meter; f) SPUR lines (T-verbindingen) zijn niet toegestaan; g) kleur buitenmantel Profibus kabel binnen violet of buiten groen; h) A-kanaal (groen) en B-kanaal (rood), Sub D-connector A-kanaal pin 8, B-kanaal pin 3;, in MCC's A-kanaal X5:16, B-kanaal X5:15 en Ground X5:14;	x

---

	i) Profibus devices dienen goed bereikbaar te zijn en eenvoudig losgenomen te kunnen worden uit het Profibus netwerk, zonder de Profibus te onderbreken tussen de Master en overige devices.	
<b>E.217</b> 101602	Het Profibus DP netwerk dient te voldoen aan de onderstaande eisen: a) Nieuw aangelegde en/of wijzigingen in het Profibus netwerk dienen, door Procentec Nederland of gelijkwaardige onafhankelijke partij, te worden geanalyseerd via beoordeling van het uitvoeringsontwerp en controle van het aangelegde Profibus netwerk ter plaatse via metingen on-site. b) Adviezen (wijzigingen en/of verbeteringen) t.a.v. het aangelegde Profibus netwerk die uit het rapport naar voren komen dienen door de opdrachtnemer, op eigen kosten, doorgevoerd/aangebracht te worden.	x
<b>E.218</b> 101608	Alle Profibus DP netwerken dienen voorzien te worden van Procentec Combricks modules of gelijkwaardig: a) Combricks headstation 1B, 101-20011B, aan te sluiten op de ethernet switch ten behoeve van monitoring Profibus DP netwerk; b) Combricks Voedingsmodule 6A power module Type 1, 101-230010; c) Combricks scope repeater, 101-201210, maximaal 28 devices aansluiten en minimaal 2 reserve kanalen; d) Combricks Fiber Optic Ring MM1 (101-201530).	x
<b>E.219</b> 101609	Glasvezelkabels a) Het Profibus DP netwerk dient buiten de gebouwen te worden uitgevoerd met glasvezelkabels; b) Alle reserve glasvezels voorzien van een connector; c) De reserve connectoren voorzien van een kunststof beschermdop; d) Het PLC-systeem en/of controller dient in de besturingskast te worden aangesloten op het Profibus DP netwerk. e) Alle communicatiekabels voor realisatie van het Profibus DP netwerk behoren tot de het werk. f) Connectoren voorzien van een testconnector.	x
<b>E.220</b> 101606	De opdrachtgever behoudt zich het recht voor Procentec Nederland of gelijkwaardige onafhankelijke partij in te schakelen voor extra beoordeling van het Profibus netwerk via inspectie, beproeving en/of metingen on-site.	x

### **3.2.9 Aardings-, bliksembeveiliging en potentiaalvereffeningsinstallaties**

---

<b>E.222</b> 100178	Alle daarvoor in aanmerking komende delen van de installatie dienen volgens de voorschriften en de aanvullende eisen van de netbeheerder op deugdelijke wijze te worden geaard.	
<b>E.223</b> 100757	Het aardingsysteem dient de volgende functionaliteit te leveren: a) De nul van de elektrische installatie op aardpotentiaal houden; b) Bij een fout in de elektrische installatie voorkomen dat gevaarlijke aanrakingsspanningen optreden of ervoor zorgen dat de elektrische installatie snel genoeg wordt afgeschakeld; c) De mogelijk optredende bliksemstromen worden afgeleid; d) De mogelijk optredende overspanningen worden beperkt tot een aanvaardbaar niveau; e) Het voorkomt ongewenste beïnvloeding ten gevolge van hoogfrequente storingen.	

- 
- E.224** Nieuwe aardingsinstallaties ontwerpen en realiseren als geïntegreerd aardingsystemen, overeenkomstig de van toepassing zijnde normen en richtlijnen:  
100761
- a. NEN-1010, NEN-EN-IEC-61936-1 en NEN-EN-IEC-60204-1 voor persoonsbeveiliging en nul op aardpotentiaal houden;
  - b. NEN-EN-IEC-62305 voor bliksem- en overspanningsbeveiliging;
  - c. EMC-richtlijnen tegen ongewenste EMC – beïnvloeding.
- 
- E.225** Voor de aarding van de gehele installatie, inclusief de schakelkast, dienen zo veel meter aardelektroden te worden geslagen, dat de verspreidingsweerstand de door de netbeheerder vereiste waarde heeft bereikt. Bij het vaststellen van de inschrijvingsom dient de inschrijver te rekenen op het leveren en aanbrengen van voldoende aantal aardelektroden. Per aardelektrode dient 20 m aardelektrode en 20 m aansluitleiding te worden berekend. Indien meer of minder lengte aardelektrode, respectievelijk aansluitleiding nodig blijkt te zijn, dan kunnen de kosten daarvan worden verrekend. De verrekenprijzen per eenheid dienen dan wel op het inschrijvingsbiljet te worden vermeld. De aardingsinstallatie dient in zijn geheel binnen de eigendomsgrenzen van het object te worden aangelegd.  
100760
- 
- E.226** De aardelektroden dienen onderling door koperen leidingen goed geleidend te worden verbonden.  
100758
- 
- E.227** Voor het in bedrijf stellen van de installatie dient de opdrachtnemer een certificaat aan de vertegenwoordiger opdrachtgever te overleggen, waarop de verspreidingsweerstand van de aardverbinding is vermeld en door welke instantie respectievelijk firma deze weerstand is gemeten, en ook een tekening waarop de juiste plaats van elk van de elektroden, ingemeten ten opzichte van definitieve merkpunten van het bouwwerk, is aangegeven.  
100763
- 
- E.228** Vanaf de onderling doorverbonden aardelektroden dient een koperen leiding met voldoende doorsnede te worden gelegd naar de aardingsrail in de schakelkast en daarmee goed geleidend worden verbonden.  
100764
- 
- E.229** Aardelektroden veiligheidsaarding dienen te voldoen aan:  
101625
- a) de aardelektroden dienen een diameter van 50 mm<sup>2</sup> hebben;
  - b) Het bovineinde van de elektroden zal zich ten minste 60 cm onder het maaiveld bevinden en afgewerkt dienen te worden in meetputjes met deksel en voorzien zijn van een meetaansluiting;
  - c) In de inspectieputjes dient de verbinding met de aardelektrode losgenomen te kunnen worden ten behoeve van het meten van de aardverspreidingsweerstand;
  - d) De bij het systeem behorende aardelektroden dienen verticaal of schuin (indien het aantal elektroden daardoor wordt verminderd) in de grond worden aangebracht (diepteaarding).
  - e) Tussen de aardelektroden verbindingsdraad aanbrengen en met de elektroden en de aardrail in de hoofdverbinding verbinden. De verbindingen uitvoeren met schroefbouten met kartelringen.
  - f) De plaats waar de aardelektroden geslagen zijn en de Ohmse aardverspreidingsweerstand per elektrode en de aarding van metalen delen dienen met de leidingloop op een aardingstekening te worden vastgelegd.
  - g) Metalen bordessen en constructies dienen onderling te worden gekoppeld via een goed geleidende verbinding en ten behoeve van potentiaalvereffening met de aardingsinstallatie te worden verbonden.
- x

---

<b>E.230</b>	De aarding dient via een makkelijk toegankelijk meetkoppeling op de hoofd rail te worden aangesloten, zodat de aarding op veilige wijze gecontroleerd kan worden door de netbeheerder en installatie-inspecteur.	
100762		
<b>E.231</b>	Hoofdaardrail	x
101623	a) In de schakelruimten of kabelruimten een hoofdaardrail (HAR) aanbrengen; b) De hoofdaardrail op de wand bevestigen met afstand blokjes; c) De hoofdaardrail uitvoeren met vernikkeld railkoper, met minimale diameter 5 x 30 mm; d) De hoofdaardrail aansluiten op cadweldplaten; e) De locatie van de hoofdaardrail dient voor inspectie doeleinden eenvoudig toegankelijk te zijn; f) De hoofdaardrail dient zich in de nabijheid van de hoofdverdeling te bevinden. De exacte locatie dient door de opdrachtgever te worden goedgekeurd.	
<b>E.232</b>	Uitvoering aardverbindingen:	x
101624	a) De verbindingen met de hoofdaardrail (HAR) dienen te worden uitgevoerd met messing schroefdraadbouten en kartelingen; b) Voor zover verbindingen met de bouwkundige constructies zijn voorgeschreven dienen deze te worden uitgevoerd met Cadweld, Furseweld of gelijkwaardige verbindingen volgens het aluthermische lasprocedé.	
<b>E.233</b>	Aarding van de procesinstallatie dient centraal vanuit de voedende schakel- en verdeelinrichting te gebeuren via aardschermen en geleiders van de voedende kabel.	
100759		
<b>E.234</b>	De aardleidingen en beschermingsleidingen mogen niet over beloopbare vloeren worden aangebracht.	x
101620		

### Gebouwen

---

<b>E.235</b>	Voor de veiligheidsaarding dient in de betonconstructies van de funderingen van gebouwen, putten e.d. elektrolytisch koperdraad 25 mm <sup>2</sup> worden aangebracht. Het zo ontstane horizontale aardingsnet dient te worden doorverbonden met de wapening. In het horizontale aardnet dienen voldoende cadweldplaten te worden opgenomen, zodat de aftakkingen zo kort mogelijk kunnen zijn. De aftakkingen van het horizontale aardingsnet dienen van tenminste 25 mm <sup>2</sup> elektrolytisch koperdraad zijn. De verbindingen met de wapening dienen door hogedruk persverbindingen, de overige verbindingen door exothermische lasverbindingen te worden uitgevoerd.	
100179		
<b>E.236</b>	In aanvulling op eis 100179, de volgende uitvoeringseisen:	x
101622	a) In de betonconstructies dient een ringleiding in de randbalk van de fundatie van technische ruimten en schakelruimten te worden aangebracht; b) De aardedraad in de heipalen dient te worden aangesloten op de ringleiding in de randbalk; c) De ringleiding in de ringbalk dient in de vloer voldoende te worden vermaasd in horizontale en verticale richting met extra aardedraad, zodat een gerasterd netwerk ontstaat (vergelijkbaar met koperen plaat in de vloer),. Dit ter voorkoming van antenne werking en 3e harmonische stromen en veelvouden hiervan, in de ringleiding; d) De cadweldplaten, stekenden en verbindende aardedraaden dienen te worden aangesloten op de ringleiding in de randbalk; e) De aardelektroden, met meetkoppeling, voor het aarden van metalen delen; f) De potentiaalvereffening voor alle punten met aardelektroden en cadwelds; g) De ondersteuningselektroden per verdeelinrichting en schakelkast.	

---

**E.237** 100766 Aan het horizontale aardingsnet dient door cadweldplaten, de hiervoor genoemde hoofdaardrails, alsmede de hoofdpotentialvereffeningsrails in de schakelkast(en) te worden aangesloten, en voor zover van toepassing:

- a) de waterleiding;
- b) de metalen kanalen, hekken, trappen, kabelgoten, wandgoten, e.d.;
- c) de metalen leidingen voor perslucht, e.d.;
- d) de binnenkomende en uitgaande persleiding, e.d.;
- e) metalenbouwdelen zoals staalconstructies, bewapeningsstaal, gevelbeplating, e.d.;
- f) de schakel-, verdeel-, regel- en besturingskasten;
- g) de pompframes;
- h) de overspanningsbeveiligingen;
- i) metalen delen voor zover deze overeenkomstig de overige voorschriften en normen dienen te worden geaard;
- j) de bestaande aardingsinstallatie;

---

**E.238** 100765 Bovenstaande verbindingen met uitzondering van de eventuele staalconstructie en de schakel-, verdeel-, regel- en besturingskasten dienen te worden uitgevoerd door elektrolytisch koperdraad 6 mm<sup>2</sup>, de verbindingen met de eventuele staalconstructie en de schakel-, verdeel-, regel- en besturingskasten dienen met 25 mm<sup>2</sup> te worden uitgevoerd. De verbindingen met de eventuele staalconstructie dienen door kabelschoenen met tapbout te worden uitgevoerd.

---

**E.239** 100767 In metalen leidingen, kanalen e.d. met uitzondering van wandgoten, waarin elektrisch niet of minder goed geleidende verbindingen zijn aangebracht, dienen deze verbindingen te worden overbrugd door elektrolytisch koperdraad 6 mm<sup>2</sup>.

### *Terrein*

---

**E.240** 100180 Alle metalen delen op het terrein (o.a luiken, hekken, trappen toegangspoorten, metalen constructies) dienen geaard te worden door aardelektrodes of door cadwellplaten in de betonconstructies.

---

**E.241** 100768 De verbindingen met de metalen delen dienen met elektrolytisch koperdraad 25 mm<sup>2</sup> te worden uitgevoerd. De verbindingen met de metalen delen dienen door kabelschoenen met tapbout te worden uitgevoerd.

### *Bliksembeveiliging*

---

**E.242** 100181 Bliksembeveiliging wordt niet toegepast vanwege de diefstalgevoeligheid van metalen. In de volgende situaties wordt bij wijze van uitzondering wel bliksembeveiliging toegepast:

- a) Indien dit specifiek is vermeld in de vraagspecificatie, en/of;
- b) Bij gebouwen waarin op werkdagen één of meerdere personen gemiddeld meer dan 4 uur aanwezig zijn, en/of;
- c) Bij hoge objecten, die door hun constructie als bliksemopvanger in een bepaald gebied zouden kunnen functioneren, voorbeelden: antennemasten, krooshekreinigers en harkroosters, e.d. en/of;
- d) Bij gebouwen en objecten, die vallen onder de ATEX-richtlijn, waarin brand- en/of explosiegevaarlijke stoffen worden verwerkt en/of zijn opgeslagen, en/of;
- e) Onbemande gebouwen, waarin technische installatie zijn opgesteld met een hoge graad van automatisering, zoals elektrische schakelruimten. Het verhoogde bedrijfsrisico door schade van de apparatuur bij blikseminslag is hier de bepalende factor;
- f) Beweegbare bruggen.

- 
- |                        |   |   |
|------------------------|---|---|
| <b>E.243</b><br>100769 | De bliksembeveiliging dient aan de volgende minimale voorwaarden te voldoen:<br>a) Uitvoeren overeenkomstig NEN-EN-IEC-62305 – Bliksembeveiliging;<br>b) Op basis van risicoanalyse volgens deel-2 van de norm kiezen voor een beveiligingsklasse, tenzij in vraagspecificatie anders is bepaald. Indien de risico analyse ontbreekt uitvoeren, overeenkomstig beveiligingsklasse LPL-1;<br>c) De bliksembeveiliging uitvoeren in aluminium om diefstalgevoeligheid te verminderen.   |   |
| <hr/>                  |   |   |
| <b>E.244</b><br>101626 | Aarding bliksemafleiderinstallatie:<br>a) de aarding van de blikseminstallatie dient te worden opgebouwd met behulp van massief aluminiumdraad met een doorsnede van 50 mm <sup>2</sup> ;<br>b) De minimum lengte voor een aardelektrode is 6 m met een maximum van 24 m;<br>c) Bij het toepassen van meerdere aardelektroden dienen de elektroden onderling te worden verbonden door koppelleidingen;<br>d) De koppelleidingen dienen op een diepte van ten minste 600 mm onder maaiveld te worden gelegd;<br>e) Tussen het aardingsstelsel en de bliksemafleiderinstallatie dient een potentiaalvereffeningsleiding te worden geplaatst. De leiding dient minimaal te zijn uitgevoerd met een diameter van 16 mm <sup>2</sup> . In de potentiaalvereffeningsleiding dient een overspanningbeveiliging te worden opgenomen;<br>f) Koppelingen met aardelektroden onderbrengen in geprefabriceerde meetputten. De toelaatbare mechanische belasting van de meetputten dient groter of gelijk te zijn aan 25 kN. | x |
| <hr/>                  |   |   |
| <b>E.245</b><br>101627 | Dakleidingen:<br>a) Op daken van gebouwen dienen overeenkomstig NEN-EN-IEC 62305-3 een daknet te worden aangebracht;<br>b) De dakleidingen dienen om de 1.000 mm worden ondersteund en gefixeerd aan de ondergrond;<br>c) Alle zich op het dak bevindende werktuigen, zoals ventilatoren, ontluchtingen, koelunits en dergelijke dienen met een vrijstaande opvanginrichting te worden beveiligd;<br>d) Om periodieke inspecties mogelijk te maken dienen de afgaande leidingen te worden voorzien van vernikkelde messing meetkoppelingen.   | x |
| <hr/>                  |   |   |
| <b>E.246</b><br>101628 | Afgaande leidingen:<br>a) De afgaande leidingen naar de elektroden dienen op alle hoeken van de gebouwen en objecten te worden aangebracht;<br>b) De afgaande leidingen zuiver verticaal monteren en bevestigen door middel van messing leidingsteunen met een onderlinge afstand van maximaal 1 m;<br>c) Leidingen langer dan 10 m voorzien van expansiestukken;<br>d) De afgaande leidingen dienen tot een hoogte van 1,75 m boven maaiveld te worden omgeven door hostaliet beschermbuizen, welke aan het bovineinde zijn voorzien van schroefdraad met een messing vernikkelde meetkoppeling. De buis moet worden gemonteerd door middel van nylon bevestigingssteunen met een onderlinge afstand van maximaal 1 m.   | x |

---

### *Overspanningsbeveiliging*

- |                        |   |  |
|------------------------|---|--|
| <b>E.247</b><br>100182 | De opdrachtnemer dient aan de hand van onderstaande voorschriften en de van toepassing zijnde normen een beveiligingsplan op te stellen voor de nieuw te leveren of aan te passen elektrische- en besturingsinstallatie. Dit met als doel letsel en schade ten gevolge van overspanning te voorkomen. |  |
|------------------------|---|--|

---

<b>E.248</b> 100777	In het beveiligingsplan dienen aantallen, typen, klassen en locaties van de toe te passen overspanningsbeveiligingen te worden vermeld, overeenkomstig één van de "toe te passen fabrikaten". Het beveiligingsplan dient tevens aan te geven waar, op welke manier zowel individueel als in onderlinge samenhang de installatie is beveiligd (klassen en de uiteindelijke beveiligde spanningsniveaus).	
<b>E.249</b> 100778	Overspanningsbeveiligingen dienen te voldoen aan de NEN-EN-IEC-62305.	
<b>E.250</b> 100779	Netbeveiliging Voor de beveiliging van de netvoeding tegen directe of indirecte blikseminslagen dienen de volgende delen van de installatie van overspanningsbeveiligingselementen te worden voorzien: a) hoofd schakel- en verdeelinrichtingen; b) onder schakel- en verdeelinrichtingen; c) apparatuur; d) meet- en regelbeveiligingen; e) data- / telecommunicatielijnbeveiligingen.	
<b>E.251</b> 100780	Bij de keuze van de beveiligingselementen en de wijze van installeren dienen de instructies van de leverancier te worden opgevolgd. Hierbij valt te denken aan: a) de aan te houden afstanden (leidinglengtes) tussen de verschillende beveiligingselementen; b) het voorzeker van de overspanningsbeveiligingselementen; c) de minimaal vereiste leidingdoorsneden; d) naast klasse I+II op binnenkomende voeding en PE een tweede overspanningsbeveiliging klasse I+II tussen PE en HAR, inclusief aansluiting vanuit schakelinrichting op HAR; e) de wijze van aansluiten.	x
<b>E.252</b> 100781	De beveiligingselementen voor hoofd en onder schakel- en verdeelinrichtingen en apparatuur dienen te zijn voorzien van een defectsignalering (lokale verklikker) en een afstandsmelding (meldcontact aangesloten en gevisualiseerd op besturingssysteem).	
<b>E.253</b> 100782	De beveiligingselementen voor meet- en regelbeveiligingen en data- of telecommunicatielijnbeveiligingen dienen te zijn voorzien van een defectsignalering (lokale verklikker).	
<b>E.254</b> 100783	De beveiligingselementen dienen steekbaar te zijn en geschikt voor DIN-railmontage.	
<b>E.255</b> 100784	Het plaatsen en verwijderen van het stekerdeel mag geen invloed hebben op het voedings- en/of signaalcircuit.	
<b>E.256</b> 100785	De beveiligingselementen dienen zo dicht mogelijk bij het te beveiligen apparaat te worden geplaatst.	
<b>E.257</b> 101438	De hoofdvoedingen dienen te worden voorzien van overspanningsklasse I en II voorzien van een driefase en nul bliksemstroomafleider met de volgende eigenschappen: - bliksemteststroom (10/350 micro sec.) per element: minimaal 25 kA; - beveiligingsniveau: maximaal 1,5 kV; - aanspreektijd: maximaal 100 ns.	x
<b>E.258</b> 101439	De besturing en data apparatuur dient te worden voorzien van overspanningsbeveiligingen klasse III.	

*EMC-voorschriften*

---

- E.259** 100183 Bij aanleg van nieuwe en uitbreiding van bestaande installaties dient rekening te worden gehouden met het voorkomen van EMC-problemen. Zie NEN1010 bepaling 33.2 en aanbevelingen uit de NEN1010 hoofdstuk 44.
- 
- E.260** 100770 Alle afgeschermdde kabels dienen aan beide zijden te worden geaard. Bij dubbel afgeschermdde kabels, die zijn voorzien van een gevlochten afscherming en een folie, volstaat het meestal om alleen de gevlochten afscherming aan beide zijden te aarden en de afschermfolie alleen aan de voedende zijde te aarden;
- 
- E.261** 100772 Aardlussen dienen te worden voorkomen door de volgende uitgangspunten te hanteren:
- a) Voeding- en signaalkabels die tot dezelfde machines of apparatuur behoren niet uit elkaar te halen maar in dezelfde kabeltracés te leggen;
  - b) Op het terrein zoveel als mogelijk kabels in de grond te leggen. Indien dit niet mogelijk is op het terrein of in de gebouwen kabelgoten toepassen. De kabelgoten dienen aan de volgende eisen te voldoen:
    - 1. uitvoeren in metaal;
    - 2. voorzien van metalen deksels, die elektrisch goed contact maken met kabelgoot;
    - 3. voorzien van gescheiden compartimenten door metalen tussenschotten;
    - 4. segmenten op minimaal twee plaatsen elektrisch doorverbinden met bijgeleverde koppelstukken of aardlitzen.
  - c) Indien gesloten metalen kabelgoten niet kunnen worden toegepast, dan links en rechts van het kabeltracé parallel lopende aarddraad toepassen (PEC, parallel earth conductor of KAB, kabel, Kabel voor AardingsBegeleiding).
- 
- E.262** 100771 Onder computervloeren dient een vermaasd netwerk te worden aangelegd, dat voldoet aan de volgende eisen:
- a) Het vermaasde aardingsnetwerk onder de computervloer en onder de bekabeling aanleggen;
  - b) De maaswijdte bedraagt 1 m x 1 m (bij vloertegels 50 cm) tot maximaal 1,2 m x 1,2 m (bij vloertegels 60 cm);
  - c) Toegepast materiaal dient blank koperdraad met een oppervlak van 50 mm<sup>2</sup> te zijn i.v.m. mechanische sterkte;
  - d) Schakelkasten in de schakelruimte dienen aan twee zijden overhoeks te worden aangesloten op de vermaasde aardingsinstallatie.
- 
- E.263** 100773 De afgeschermdde kabels afwerken met EMC- wartels of schermklemmen met 360 graden afscherming rondom.
- 
- E.264** 100774 De kabels dienen zoveel mogelijk centraal binnen te komen in gebouwen, ruimten en schakelkasten via geaarde kabeldoorvoerpanelen;
- 
- E.265** 100775 Technische ruimten en gebouwen dienen te worden voorzien van een aardingsringleiding en een basisvermazing van maximaal 5 m bij 5 m. In het geval van server ruimten en ruimten met kritische elektronica bedraagt de maximale vermazing 1,2 m bij 1,2 m. De basisvermazing dient in alle hoeken op verticale en horizontale vlakken te worden doorverbonden met de naast liggende aardingsinstallaties.
- 
- E.266** 100776 Ex-ia alleen aan voedende zijde aansluiten (ATEX eisen vastleggen o.a. certificaten, etc.)

### 3.3 Ruimten & Werktuigen

---

**E.337** De paragraaf ruimten en werktuigen bevat specifieke elektrische eisen. x  
100192

#### 3.3.1 Elektrische bedrijfsruimten

---

**E.338** In ruimten die hoofdzakelijk zijn bestemd voor de bedrijfsvoering van de elektrische installaties  
101203 mogen alleen voorwerpen aanwezig zijn die dienen voor elektrische bedienings- en  
onderhoudswerkzaamheden van de daar aanwezige elektrische installatie.

---

**E.340** Toegangsdeuren (buiten- en tussendeuren) van elektrische bedrijfsruimten dienen minimaal  
101825 een dagmaat van 1000x2500mm (breedte x hoogte) te hebben of zo veel hoger en/of breder  
te zijn om, tijdens nieuwbouw, onderhoud of vervanging, schakel- en verdeelinrichtingen  
(inclusief sokkel) staand in één geheel naar binnen en/of naar buiten te transporteren.  
Elektrische bedrijfsruimten dienen minimaal over één buitendeur te beschikken. Tevens dienen  
alle deuren uitgevoerd te worden met een dranger.

---

**E.341** De bedienings- en werkplekken van of nabij elektrische installaties en elektrische  
101209 arbeidsmiddelen dienen veilig toegankelijk te zijn. Hieronder wordt verstaan dat de bedienings-  
en werkplekken schoon, opgeruimd, stabiel en vlak zijn, zonder struikel- en valgevaar en  
beschikken over vluchtwegen (minimale breedte 70 cm, minimale hoogte 200 cm) zonder  
obstakels.

---

**E.343** De elektrische bedrijfsruimten voorzien van schakel- en verdeelinrichtingen met een totale  
101205 lengte groter of gelijk dan 6 meter dienen aan beide zijden te worden voorzien van een  
toegangsdeur. Minimaal dient één deur direct toegang te verschaffen naar buiten.

---

**E.344** De toegangsdeuren tot elektrische bedrijfsruimten dienen te zijn afgesloten. De deuren dienen  
101206 automatisch in het slot te vallen na het sluiten van de deur.

---

**E.345** De toegangsdeuren van elektrische bedrijfsruimten dienen aan de binnenzijde te worden  
101214 voorzien van een vrijloop cilinders, zodat de bedrijfsruimten altijd kunnen worden verlaten  
zonder gebruik te hoeven maken van sleutels.

---

**E.346** De elektrische bedrijfsruimten dienen te worden voorzien van waarschuwingsborden voor het  
101207 elektrisch gevaar en een aanduiding verboden toegang voor onbevoegden. Zie BEI-HHNC  
"bebording en waarschuwingen elektrische ruimten" voor de gewenste voorkeursmodellen.

---

**E.347** De binnen opgestelde elektrische schakel- , -instrumentatie en besturingskasten laagspanning  
101208 dienen alleen te kunnen worden geopend na een gereedschap handeling (dubbelbaard sleutel  
3mm, stalen cilinders).

---

**E.348** De elektrische bedrijfsruimten voor laagspanningsinstallaties zijn toegankelijk met het normale  
101215 gangbare sleutelsystemen per dienstonderdeel van HHNK.

---

**E.349** De elektrische bedrijfsruimten voor hoogspanningsinstallaties dienen fysiek gescheiden te zijn  
101216 van andere installatie onderdelen en/of ruimten. De hoogspanningsruimten bevatten geen  
laagspanningsinstallaties, uitgezonderd lichtinstallaties en andere functionele  
laagspanningsinstallatie voor eigen gebruik en installaties die noodzakelijk zijn voor een  
ongestoorde werking van de hoogspanningsinstallaties.

---

**E.350** De toegang tot de hoogspanningsruimten is alleen mogelijk met een afwijkend sleutelsysteem.  
101217 In het algemeen is dit het sleutelsysteem van de opdrachtnemer van de  
dienstverleningsovereenkomst hoogspanning.

### 3.3.2 Elektrische installaties opgesteld in ruimten toegankelijk voor leken

---

**E.351** In voor leken toegankelijke ruimten dienen alle elektrische installaties en elektrische  
101211 arbeidsmiddelen veilig te zijn. Onder veilig wordt verstaan dat minimaal twee beschermende  
maatregelen zijn genomen om elektrische gevaren te voorkomen.

**E.352** In voor leken toegankelijke (openbare) ruimten is een aanrakingsveilige afscherming van IP-2x  
101212 voor elektrisch materiaal onvoldoende. De beschermingsraad dient te worden afgestemd op de  
bedrijfsomstandigheden, waarbij rekening dient te worden gehouden met aanwezigheid van  
water, vocht, stof, ATEX-zonering, besloten- en/of nauw geleidende ruimte.

**E.353** De HHNK eis van minimale aanrakingsveiligheid IP-2x bij geopende schakelkasten is  
101213 onvoldoende voor leken. Het werken in geopende schakelkasten mag alleen worden uitgevoerd  
door aangewezen personen.

### 3.3.3 Monsternamekast

---

**E.355** De monsternamekast dient te worden aangesloten overeenkomstig HHNK typical E048 en x  
100197 worden voorzien van:  
a) CEE voedingstekker 230V+RA;  
b) hulpstekker, commando monstername, storing, temperatuur monsternamekast;  
c) thermostaat 0 - 50 graden Celsius.

**E.356** De nieuwe monsternameapparatuur dient te worden geplaatst conform richtlijn NPR 6600.  
100161

### 3.3.4 Perscontainer

---

**E.357** De perscontainer dient te worden aangesloten overeenkomstig HHNK typical. x  
100198

### 3.3.5 Schakelinrichtingen

---

**E.411** De eisen in deze paragraaf zijn van toepassing op alle schakelinrichtingen, schakelkasten en x  
100200 MCC's:  
a) Alle schakelinrichtingen dienen te voldoen aan de NEN 61439. De specifieke gebruikerseisen  
van de opdrachtgever staan in de paragraaf "Gebruikerseisen schakelinrichtingen,  
overeenkomstig NEN 61439". Deze gebruikerseisen zijn van toepassing op alle  
schakelinrichtingen;  
b) Schakel- en verdeelinrichtingen, MCC's en schakelinrichtingen dienen gecompartmenteerd  
te worden uitgevoerd, overeenkomstig NEN 61439-2 bouwvorm 4, indien sprake is van één of  
meer van onderstaande situaties:  
- de nominale stroom is groter of gelijk dan 630A;  
- de schakel- en verdeelinrichtingen, MCC's en/of schakelinrichtingen zijn aangesloten op een  
energie distributietransformator groter dan 400kVA;  
- op een RWZI zijn de schakel- en verdeelinrichtingen, MCC's en/of schakelinrichtingen direct  
aangesloten op een energie distributietransformator ongeacht het transformatorvermogen.  
c) Schakelkasten voor elektrische installaties kleiner of gelijk dan 630A, die niet voldoen aan  
de gestelde situaties van item b) mogen worden uitgevoerd in een gecombineerde kracht en  
besturingskast. Het kracht- en besturingsgedeelte dient fysiek te worden gescheiden met een  
metalen scheidingswand of ondergebracht te worden in gescheiden schakelkast omhulsels;  
d) Nieuwe schakel- en verdeelinrichtingen dienen te worden uitgevoerd als TN-S stelsels. De  
fasen en nulgeleiders dienen te worden geïsoleerd tegen directe aanraking;

- 
- e) De hoofdschakelaars, vermogenschakelaars (ACB), lastschakelaars, (aardlek)installatieautomaten en scheiders dienen in schakel- en verdeelinrichtingen met een TN-S stelsels vierpolig te worden uitgevoerd. Afgaande motorgroepen zonder nul mogen driepolig worden uitgevoerd;
  - f) Bij TN-C-S stelsels dient de PE(N) leider zichtbaar te worden aangebracht in de verdeelinrichting, MCC of schakelkast. In tegenstelling tot item e) dienen de schakelaars in een TN-C-S stelsel driepolig te worden uitgevoerd. Voor nieuwe installaties aangesloten op een TN-C-S stelsel geldt ook dat de binnenkomende schakelaars driepolig worden uitgevoerd;
  - g) Voor alle gesloten gecompartmenteerde schakelkasten en MCC's geldt een minimale beschermingsklasse van IP41;
  - h) Voor alle gesloten niet gecompartmenteerde schakelkasten geldt een minimale beschermingsklasse van IP41;
  - i) Voor alle gesloten besturingskasten geldt een minimale beschermingsklasse van IP54;
  - j) Voor alle geopende schakel- en instrumentatiekasten geldt een minimale beschermingsgraad van IP-2X. Indien sprake is van aanraakbare spanningvoerende blanke onderdelen, aansluitingen of apparaten, waarop blanke spanningvoerende onderdelen voorkomen, die niet gelijk zijn aan de beschermingsgraad IP-2X, dan dienen deze onderdelen te worden afgeschermd met afschermplaten. De afschermplaten dienen bovendien te worden aangebracht, waar nodig, overeenkomstig de eisen van de NEN-1010 en/of de netbeheerder.
  - j) De hiervoor genoemde afschermplaten dienen te zijn gemaakt van doorzichtig isolatiemateriaal met een minimale dikte van ten minste 3 mm. De afschermplaten uitvoeren uit meerdere delen en bevestigen op uithouders. De afschermplaten dienen op eenvoudige en veilige wijze te kunnen worden verwijderd.
  - k) Voor alle geopende schakel- en instrumentatiekasten opgesteld in ruimten die toegankelijk zijn voor leken (conform NEN3140) geldt een minimale beschermingsgraad van IP31.

#### *EMC-voorschriften*

---

- E.412** a) Bij het ontwerp van schakel- en besturingskasten dient rekening te worden gehouden met  
100207 de aard van de elektrische- en elektronische componenten (o.a. spanningsniveaus, frequenties en steilheid flanken). De apparatuur dient afhankelijk van de storende werking of storingsgevoeligheid te worden ingedeeld in één van de volgende Elektro Magnetische (EM) – klassen :
1. storingsgevoelige apparatuur, bijvoorbeeld: PLC's, IO-units en analoge metingen;
  2. storingsneutrale apparatuur;
  3. storend apparatuur, bijvoorbeeld, zenders, schakelende voedingen, frequentieomvormers, magneetschakelaars, smeltveiligheden, vermogenschakelaars en transformatoren.
- b) De apparatuur van verschillende EM-klassen in verschillende schakelkasten of verschillende kastvelden onderbrengen met onderling voldoende afstand. Indien bij kleine installaties apparatuur van verschillende EM-klassen in één schakelkast wordt ondergebracht, dan de apparatuur met verschillende EM-klassen gescheiden van elkaar monteren.
- c). Bij het ontwerp van schakel- en besturingskasten dient rekening te worden gehouden met de volgende basisprincipes:
1. scheiding tussen apparatuur met verschillende EM-klassen;
  2. scheiding tussen apparatuur met hoog- en laagvermogen;
  3. scheiding tussen apparatuur met verschillende functies;
  4. storende apparatuur, zo dicht mogelijk bij de voedingsbron monteren;
  5. storingsgevoelige apparatuur, zo ver mogelijk weg van de voedingsbron monteren.
- d) In schakel- en besturingskasten dienen voldoende maatregelen te worden genomen om EMC problemen te kunnen voorkomen, zoals:

- 
1. toepassen van gearde blanke metalen montageplaten;
  2. apparatuur van verschillende EM-klassen scheiden doormiddel van interne metalen scheidingschotten;
  3. voorkomen van aardlussen (o.a. door vermijden lange PE - bedrading);
  4. gevlochten aardlitzen toepassen met groot oppervlak;
  5. vrijlooptioden toepassen bij gelijkspanningspoelen;
  6. RC-kringen toepassen bij wisselspanningspoelen.

### *Kastverwarming*

---

- E.413** a) Kastverwarming dient te worden aangebracht in binnen en buiten opgestelde schakelkasten en instrumentatiekasten. x  
100206
- b) De kastverwarming dient te bestaan uit hygrostatisch geschakelde verwarmingselementen, welke de schakelkast condensvrij dienen te houden. De kastverwarming dient via een installatieautomaat en een in de kast te monteren hygrostaat tussen één van de fasen en de nulleider te worden aangesloten op het krachtgedeelte van de installatie.
- c) Bij schakelkasten voor binnenopstelling: achter iedere deur van de schakelkast op iedere zijwand, met uitzondering van het compartiment voor de netbeheerder, in de kast een verwarmingselement op te stellen met een vermogen van 30 Watt.
- d) Bij schakelkasten voor buitenopstelling: verwarmingselementen te plaatsen tot een gezamenlijk vermogen van 150 Watt in het schakelgedeelte buiten de kunststof binnenkast en in alle overige compartimenten (behalve het compartiment van de meetinrichting) waar schakelapparatuur is ondergebracht. In dit gedeelte dient ook de hygrostaat te worden geplaatst. Als er in het gedeelte buiten de kunststof binnenkast geen schakelapparatuur wordt geplaatst kan de verwarming in dit gedeelte achterwege blijven.
- e) Bij instrumentatiekasten, in de kast een verwarmingselement monteren, met een vermogen van 30 Watt.
- f) In verband met de veiligheid (risico op brand door afdekking en/of door aanwezigheid brandbare stoffen, risico op letsel bij plaatsing binnen handbereik en montage lager dan 2 m) wordt het gebruik van ribbenbuiskachels uitgesloten.

### *Buitenopstelling*

---

- E.414** Voor detaillering van schakelkasten voor buitenopstelling peilregulerende werken, indien van toepassing, zie in de bijlage de principe tekeningen met HHNK registratie nr's:  
100880
- a) 108149 Netgevoede kast;
  - b) 108150 Zongevoede kast;
  - c) 108151 Sokkel voor montage aan de stuw;
  - d) 108505 Betonplaten.

- 
- E.415** Netgevoede schakelkast  
100887
- De buitenbehuizing bij een netaansluiting vervaardigen uit 3 mm roestvast stalen AISI-304 (A2) plaatmateriaal gemoffeld in de kleur RAL-6005. De kast met zadeldak van het fabrikaat Facta, HHNK verbeterd, of gelijkwaardig. De kast voorzien van twee compartimenten, één ten behoeve van de nutsbedrijven en één voor de elektrische installatie van de stuw of schuif. Beide compartimenten voorzien van 18 mm Betonplex montageplaten. De benodigde cilinder(s) voor de kastdeur(en) zullen door het Hoogheemraadschap Hollands Noorderkwartier worden toegeleverd.

- 
- E.416** 24-volt voeding met zonnepanelen  
100889
- De buitenbehuizing waarbij zonnepanelen worden toegepast vervaardigen uit 3 mm roestvast stalen AISI-304 (A2) plaatmateriaal gemoffeld in de kleur RAL-6005. De kast met zadeldak van het fabrikaat Facta, HHNK verbeterd, of gelijkwaardig. De kast voorzien van twee

---

compartimenten, één ten behoeve van de plaatsing van de accu's en één voor de elektrische installatie. Beide compartimenten voorzien van 18 mm Betonplex montageplaten. Het gedeelte waar de zonnepanelen in zijn geïntegreerd dient 180 graden draaibaar te zijn. De benodigde cilinder(s) voor de kastdeur(en) zullen door het Hoogheemraadschap Hollands Noorderkwartier worden toegeleverd. De zonnepanelen zodanig in de buitenbehuizing integreren, dat de mogelijkheden voor vandalisme tot een minimum worden beperkt.

### **3.3.6 Gebruikerseisen schakelinrichtingen, overeenkomstig NEN 61439**

---

- |                        |   |   |
|------------------------|---|---|
| <b>E.417</b><br>101596 | De gebruikerseisen van Hoogheemraadschap Hollands Noorderkwartier (HHNK) met betrekking tot de NEN-EN 61439 zijn opgenomen in de onderstaande paragrafen.   | x |
| <b>E.418</b><br>101597 | De gebruikerseisen met betrekking tot de NEN-EN 61439 zijn van toepassing op alle nieuw te leveren schakelinrichtingen, zowel de gecompartmenteerde als de niet-gecompartmenteerde schakelinrichtingen. | x |
- 

#### *Elektrisch stelsel*

---

- |                        |  |   |
|------------------------|--|---|
| <b>E.419</b><br>101580 | elektrisch stelsel, tenzij in vraagspecificatie of bestek anders is omschreven:<br>a) aarding stelsel TN-S;<br>b) zichtbare koppeling tussen PE en N rail;<br>c) de koppeling PE en N rail dient eenvoudig te kunnen worden verwijderd of geplaatst;<br>d) de gezamenlijke eisen a) t/m c) dienen een aansluiting van de schakelkast op een TN-C of TT-stelsel mogelijk te maken;<br>e) toegekende spanning $U_n = 400V$ ;<br>f) toegekende bedrijfsspanning $U_e = 400V$ ;<br>g) overspanningscategorie IV (NEN-EN 61439-1, tabel G-1), voor alle gecompartmenteerde schakelinrichtingen, overeenkomstig NEN-EN 61439 bouwvorm 4;<br>h) overspanningscategorie minimaal categorie III (NEN-EN 61439-1, tabel G-1) voor alle overige schakelinrichtingen, niet overeenkomstig item g).<br>i) toegekende frequentie $f_n = 50Hz$ .<br>j) de genoemde spanningen, stromen en frequenties in de gebruikerseisen hebben toleranties, overeenkomstig de NEN-EN-50160. | x |
| <b>E.420</b><br>101598 | Aanvullende eisen beproevingen bij leverancier schakelinrichting:<br>a) het railsysteem dient routine beproevingen te ondergaan, bestaande uit spanningsbeproeving, isolatiebeproeving en micro-ohm meting railverbindingen.<br>b) functionele beproeving gecompliceerde vergrendelingen en/of schakelingen;<br>c) steekproefsgewijze functionele beproeving overige gelijke functionele onderdelen;<br>d) visuele inspectie schakelinrichting.  | x |
- 

#### *Kortsluitvermogen*

---

- |                        |   |   |
|------------------------|---|---|
| <b>E.421</b><br>101579 | Kortsluitvermogen schakelinrichtingen, tenzij in vraagspecificatie of bestek anders is omschreven:<br>a) de hoogst te verwachten (effectieve) kortsluitstroom $I_{cp}$ dient te worden bepaald aan de hand van de voorliggende energiedistributie transformator of bij parallel opgestelde transformatoren aan de hand van de som van de hoogst te verwachten (effectieve) kortsluitstroom van alle parallel aangesloten transformatoren;<br>b) de schakelinrichting dient geschikt te zijn voor een parallelle bedrijfsvoering van de aangesloten voedingsbronnen;<br>c) indien generatoren zijn aangesloten op de schakelinrichting dan dient de de hoogst te verwachten (effectieve) kortsluitstroom $I_{cp}$ van de generatoren te worden opgeteld bij de som | x |
|------------------------|---|---|

---

van de distributie transformatoren. Dit is niet van toepassing als de generatoren niet parallel kunnen worden geschakeld aan de distributie transformatoren. In dit geval alleen uitgaan van de hoogst te verwachten (effectieve) kortsluitstroom;

d) de toegekende effectieve kortsluitstroom  $I_{cw}$  dient groter of gelijk te zijn dan de hoogst te verwachten (effectieve) kortsluitstroom  $I_{cp}$ ;

e) de toegekende effectieve kortsluitstroom  $I_{cw}$  dient minimaal te gelden voor 3 seconden (drie);

f) de toegekende begrensde effectieve kortsluitstroom  $I_{cc}$  dient groter of gelijk te zijn dan de hoogst te verwachten (effectieve) kortsluitstroom  $I_{cp}$ ;

g) de toegekende grenspegelstroom  $I_{pk}$  dient gelijk of groter te zijn dan het product van de toegekende effectieve kortsluitstroom  $I_{cw}$  en de factor  $n = 2 \cdot \sqrt{2}$  of gelijk aan waarde volgens NEN-EN 61439 tabel 1;

h) de kortsluitstroom in nulgeleider en/of veiligheidsketens dient 100% van de fasen te kunnen zijn;

i) de toegepast schakel- en beveiligingscomponenten dienen te voldoen aan coordinatie klasse 2 (twee) overeenkomstig de IEC 60947-4-1.

j) voor het ontwerp van de schakelinrichting dient in de berekening van de kortsluitcapaciteit rekening te worden gehouden met de bijdrage van grote inductieve verbruikers, zoals de grotere pompen, puntbeluchters, blowers en ventilatoren, die een significante bijdrage kunnen leveren aan de kortsluitcapaciteit.

#### *Bescherming van personen tegen elektrische schok*

---

- E.422** Bescherming van personen tegen elektrische schok, tenzij in vraagspecificatie of bestek anders is omschreven: x  
101586
- a) omhulling van gecompartmenteerde schakelkast volgens NEN-EN 61439-2, bijlage AA, bouwvorm 4;
  - b) omhulling van niet-gecompartmenteerde schakelkast volgens NEN-EN 61439-2, bijlage AA, minimaal bouwvorm 2;
  - c) binnen de omhulling van niet-gecompartmenteerde schakelkasten dienen het gedeelte voor het energiebedrijf, de hoofdvoeding(kracht) en de functionele/besturingsdelen fysiek gescheiden te zijn uitgevoerd.
  - d) door constructieve maatregelen zoals isolering, afschermplaten of omhulsel;
  - e) door automatische uitschakeling bij fouten.

#### *Omgeving van de installatie*

---

- E.423** Omgeving van de installatie, tenzij in vraagspecificatie of bestek anders is omschreven: x  
101585
- a) installaties die zijn opgesteld in elektrische bedrijfsruimten IP2x bij geopende omhulling;
  - b) installaties die zijn opgesteld in niet-elektrische bedrijfsruimten IP31 bij geopende omhulling;
  - c) installaties met gesloten omhulling, minimaal IP41, besturingskasten IP54;
  - d) vervuilingsgraad minimaal industriële omgeving 3(drie);
  - e) voor Waterketen rekening houden met waterstofsulfide H<sub>2</sub>S;
  - f) de elektrische installaties staan meestal opgesteld in de buurt van water, de lucht in de omgeving wordt gekenmerkt door een hoge luchtvochtigheid. De maximale luchtvochtigheid is 90% bij 40 graden Celsius;
  - g) uitwendige mechanische stootbelasting minimaal IK10 volgens IEC 62262;
  - h) maximale omgevingstemperatuur van 40 graden Celsius;
  - i) daggemiddelde bovengrens omgevingstemperatuur van 35 graden Celsius;
  - j) minimale omgevingstemperatuur binnen van - 5 graden Celsius;
  - k) minimale omgevingstemperatuur buiten van - 25 graden Celsius;

---

l) hoogteligging op zeeniveau (norm lager dan 2000 m).

### *Installatiemethode*

---

- E.424** a) de schakelinrichtingen zijn bestemd voor montage op de vloer, tenzij in de specificaties wandmontage is opgenomen; x  
101589
- b) de schakelinrichtingen zijn bestemd voor kabelinvoer vanaf de onderzijde, tenzij in de specificaties specifiek een andere kabelinvoer richting is vastgelegd;
- c) de schakelinrichtingen dienen te voldoen aan EMC immuniteit voor industriële omgeving, NEN-EN 61000-6-2;
- d) de schakelinrichtingen dienen te voldoen aan EMC emissie voor huishoudelijke omgeving, NEN-EN 61000-6-3;
- e) de schakelinrichtingen zijn vastopgesteld;
- f) de schakelinrichtingen wordt beheerd en onderhouden door vakbekwame personen;
- g) de schakelinrichtingen worden operationeel bediend door voldoende onderrichte personen.

### *Opslag- en behandeling*

---

- E.425** Opdrachtnemer is verantwoordelijk voor opslag, transport en behandeling van de x  
101583 schakelinrichting zonder kwaliteitsverlies.

### *Opstellingen tijdens bedrijf*

---

- E.426** a) de schakelinrichting laagspanning is bedoeld voor de verdeling en besturing van elektrische x  
101582 energie voor alle soorten belastingen, die zijn bestemd voor industriële, commerciële en vergelijkbare toepassingen en die niet is bedoeld om door leken te worden bediend.
- b) de schakelinrichting dient te kunnen worden geplaatst in een voor leken toegankelijke locatie.

- 
- E.427** Overzichtelijk indeling schakelinrichting op basis van oplopende P&ID en groepsnummers. x  
101639

- 
- E.428** Met hand bediende toestellen op de schakelinrichtingen dienen goed toegankelijk te zijn x  
101640 volgens de onderstaande uitgangspunten:
- a) de aansluitklemmen, met uitzondering van PE, moeten zich bevinden op ten minste 0,2 m boven de vloer en zo zijn geplaatst dat de kabels gemakkelijk kunnen worden aangesloten;
- b) aanwijsinstrumenten die door personeel dienen te worden afgelezen, dienen zich te bevinden in een zone tussen 0,2 m en 2,2 m boven de vloer;
- c) bedieningsorganen, zoals hendels, drukknoppen, schakelaars dienen op zodanige hoogte te zijn geplaatst dat deze zonder moeite kunnen worden bediend. Dit betekent dat de hartlijn ervan zich moet bevinden tussen 0,2 m en 1,7 m boven de vloer. Toestellen die niet vaak worden bediend, minder dan eenmaal per maand, kunnen worden geïnstalleerd op een hoogte tot 2,2 m.
- d) bedieningsorganen voor nooduitschakeling dienen toegankelijk te zijn in een zone tussen 0,8 m en 1,6 m boven de vloer.
- e) de uittrekbare laden en componenten met een hoger gewicht dienen zo laag mogelijk in de schakelinrichting te worden geplaatst.

### *Mogelijkheden voor onderhoud en verdere ontwikkeling*

---

- E.429** De schakelinrichtingen dienen toegankelijk te zijn voor inspectie, bediening en onderhoud. De x  
101588 volgende minimale afmetingen dienen in acht te worden genomen:
- a) breedte van gangpaden met afschermingen of omhulsels, tussen

- 
- de bedieningsorganen van schakelaars en vermogensschakelaars in uitgereden positie of tussen bedieningsorganen van schakelaars en de wand 600 mm;
  - b) breedte van gangpaden tussen afschermingen of omhulsels en andere afschermingen of omhulsels, of afschermingen of omhulsels en de wand 700 mm;
  - c) hoogte van panelen boven de vloer 2 250 mm;
  - d) hoogte van actieve delen boven de vloer 2 500 mm.

### *Stroomvoerende eigenschappen*

---

- E.430** Stroomvoerende eigenschappen schakelinrichtingen, tenzij in vraagspecificatie of bestek anders is omschreven: x  
101587
- a) De toegekende stroom van de schakelinrichting  $InA(A)$  is minimaal gelijk of groter dan de som van de nominale stromen van de voorliggende parallel geschakelde distributietransformatoren en aangesloten noodstroom of WKK generatoren vermenigvuldigd met de factor 1,1x (reserve toename 10%). Met oog op uitbreiding dient de nominale stroom van de schakelinrichting niet te worden beperkt tot eventueel toegepaste lagere nominale waarden van de toegepaste beveiligingen;
  - b) Toegekende stroom van stroomketens  $Inc(A)$  dient te worden vermeld;
  - c) Toegekende gelijktijdigheidsfactor (RDF) van het hoofd- en verticale railsysteem dient gelijk te zij aan de factor 1 (één) of 100%. De de-rating volgens de norm is niet toegestaan aangezien de installaties bij extreme neerslag langdurig volbelast kunnen worden;
  - d) De verhouding van de diameter van de nulgeleider en de fase geleider  $S > 16 \text{ mm}^2 = 100\%$  en voor  $S \leq 16 \text{ mm}^2 = 100\%$  ;
  - e) De hoofd- en verticale rail diameter dienen dusdanig te zijn ontworpen en gerealiseerd, dat een maximale railtemperatuur van 65 graden Celsius (tolerantie +/- 7,5%), met een absolute rail temperatuur van maximaal 70 graden Celsius niet wordt overschreden i.v.m. mogelijk aansluiten VDS en VMvK isolatie, waarbij een vrije omgevingstemperatuur geldt van gemiddeld 35 graden Celsius in de schakelinrichting, inclusief het railcompartiment, ongeacht de beschermingsgraad (IP-waarde) van de schakelinrichting, zonder gebruik te maken van actieve ventilatie, waarbij het railsysteem de nominale stroombelasting voert van  $InA$ , zoals berekend onder item a);
  - f) De opdrachtgever dient via een berekening aan te tonen, op basis van gegevens van de leverancier van het toegepaste railsysteem, dat aan getelde voorwaarde e) is voldaan.

### *Ontwerpverificatie schakelinrichtingen*

---

- E.431** Ontwerpverificatie schakelkasten, tenzij in vraagspecificatie of bestek anders is omschreven: x  
101584
- a) minimaal visuele inspectie;
  - b) spanningsproef.

### **3.3.7 Gecompartimenteerde schakelinrichtingen, NEN 61439 bouwvorm 4**

---

- E.432** Gecompartimenteerde schakel- en verdeelinrichtingen en MCC's zijn met een railsysteem uitgeruste systeemkasten, bestaande uit een frame van profielstaal afgedekt met vlakke staalplaat van minimaal 1,5 mm dikte en deuren van minimaal 2 mm dikte. x  
100201
- 
- E.433** De gecompartimenteerde schakel- en verdeelinrichtingen en MCC's dienen altijd te worden uitgevoerd overeenkomstig NEN-EN-IEC-60439-2 bouwvorm 4. x  
100694
- a) aansluitingen vooraftakkingen voor lichtinstallaties of preferente groepen, overeenkomstig bouwvorm 4a;
  - b) overige aansluitingen, overeenkomstig bouwvorm 4b.

---

<b>E.434</b> 100698	De gecompartmenteerde schakel- en verdeelinrichtingen en MCC's dienen te zijn voorzien van een doorgaande plint, samengesteld uit warmgewalst thermisch verzinkt UNP-100 profiel afgewerkt in de kleur van de schakelkast, welke op de ondergrond dient te worden bevestigd met behulp van kikkerplaten.	
<b>E.435</b> 101638	De gecompartmenteerde schakelinrichtingen voorzien van een regenkap (ook bij binnenopstelling).	x
<b>E.436</b> 100701	De gecompartmenteerde schakel- en verdeelinrichtingen en MCC's uit te voeren met volledig gescheiden uittrekbare laden voor apparatuur per motor of per afgaand voedingsveld, gescheiden kabelcompartimenten, gescheiden hoofd rail- en verticale railcompartimenten. Alle horizontale en verticale railsystemen dienen te worden voorzien van een nulrail.	
<b>E.437</b> 100702	Alle beveiligingen en (stuurstoom)automaten voor algemene doeleinden of afgaande voedingen kleiner of gelijk dan 125A, dienen via een escorte beveiliging te worden aangesloten op de hoofd rail.	
<b>E.438</b> 100700	De uitrijdbare hoofdschakelaar dienen in een separaat voedingsveld te worden geplaatst.	
<b>E.439</b> 100699	Vaste apparatuur compartimenten, bijvoorbeeld boven de hoofdschakelaar, mogen na volledige installatie voor maar 80% gevuld zijn. Montage op de zijwanden in deze compartimenten is niet toegestaan.	
<b>E.440</b> 101633	De compartiment scheidingen hebben als doel: <ul style="list-style-type: none"><li>- voorkomen van aanraking spanningvoerende delen in aangrenzende functionele delen;</li><li>- beperking van de kans op vlamboog;</li><li>- bescherming tegen binnendringen van vaste vreemde delen vanuit aangrenzende compartimenten.</li></ul> <p>Voor de interne scheiding in een gecompartmenteerde schakelinrichting dienen de volgende minimale beschermingsgraden te worden gegarandeerd:</p> <ul style="list-style-type: none"><li>a) motorladen secties:<ul style="list-style-type: none"><li>- laden onderling IP30;</li><li>- laden naar hoofd railsysteem IP30;</li><li>- laden naar verticaal railsysteem IP40;</li><li>- laden naar aansluitcompartiment IP30.</li></ul></li><li>b) zekeringlastschakelaar in cassette:<ul style="list-style-type: none"><li>- zekeringlastschakelaars onderling IP40;</li><li>- zekeringlastschakelaars naar verticaal en hoofd railsysteem IP20;</li><li>- functioneel deel naar aansluitcompartiment IP20.</li></ul></li><li>c) voedingsvelden met ACB of MCCB &gt; 630A<ul style="list-style-type: none"><li>- alle overige onderlinge scheidingen IP20;</li><li>- uittrekbare schakelaars voorzien van shutters als afscherming ten opzichte van het railsysteem.</li></ul></li><li>d) afschermingen bij geopende compartimenten en/of uitgenomen laden, minmaal IP20.</li><li>e) overige minimale afdichtingen overeenkomstig de NEN 61439.</li></ul>	x
<b>E.441</b> 100696	Elk uittrekbaar apparatuurcompartiment te voorzien van: <ul style="list-style-type: none"><li>a) een uitneembare plaatstalen lade voorzien van een verticale montageplaat;</li><li>b) contactpennen aan de railzijde voor de hoofdscheidingscontacten;</li><li>c) plugbare verbindingen voor motorvelden aan de afgaande zijde;</li><li>d) een teststand voor het testen van het stuurstroomcircuit;</li></ul>	x

---

	e) een op het front bedienbare (motor) beveiligingsschakelaar; f) een aanslag om het op de grond vallen van de lade tijdens uitnemen te voorkomen.	
<b>E.442</b> 101637	De gecompartmenteerde schakelinrichting dient dusdanig te zijn ontworpen en samengebouwd dat de kans op vlambogen tot nihil niveau wordt gereduceerd. Speciale aandacht dient te bestaan voor uittrekbare apparatuurcompartimenten, beveiligingen, schakelcontactblokken, stekers, mespatronen en de uitvoering van de lastschakelaars. De opdrachtnemer dient aan te tonen op welke wijze de kans op het vlamboog is gereduceerd.	x
<b>E.443</b> 100697	Niet uittrekbare compartimenten b.v. voor bijzondere groepen voorzien van: a) een opliggende scharnierende deur met een of meer sluitingen met zwenkgreep (Ergoform-S of gelijkwaardig) met een metalen 3 mm dubbelbaard sluiting; b) minimaal 20 % reserveruimte voor eventuele uitbreiding; c) de apparatuur op de montageplaten overzichtelijk en ruim opstellen, zodat defecte onderdelen, zonder speciale hulpmiddelen, snel en eenvoudig kunnen worden uitgewisseld; d) afschermingen van spanningvoerende delen, zodanig uitvoeren dat smeltveiligheden veilig en gemakkelijk verwisselbaar zijn. e) het niet uittrekbare compartiment voeden uit een voorliggende zekeringscassette met lastschakelaar.	x
<b>E.444</b> 100695	Elk kabelcompartiment te voorzien van: a) een opliggende scharnierende deur met een of meer sluitingen met zwenkgreep (Ergoform-S of gelijkwaardig) met een metalen 3 mm dubbelbaard sluiting; b) een minimale compartiment breedte van 600mm of zoveel breder als noodzakelijk om kabels veilig aan te sluiten; c) voldoende strips waarop kabels met kabelklemmen kunnen worden vastgezet; d) een verticale aardrail over de gehele hoogte van het compartiment, waarop de aarddraden van de kabels worden afgewerkt. De afmetingen van de aansluitklemmen voor de aarddraden dienen in overeenstemming te zijn met de toe te passen aderdoorsnede. De aardrail op de hoofdaardrail aansluiten. e) voor aansluiten parallel kabels dient voldoende hoogte te zijn gereserveerd in het kabelcompartiment.	x
<b>E.445</b> 100703	Vrij in te richten veld b.v. voor meerder onderdelen of PLC's voorzien van: a) kastverlichting; b) een opliggende scharnierende deur met een of meer sluitingen met zwenkgreep (Ergoform-S of gelijkwaardig) met een metalen 3 mm dubbelbaard sluiting; c) vastzetbare uithouder welke de slag op 90 graden begrenzen, zodat de deuren bij het openen elkaar niet kunnen raken; (noot: uitzethouders zijn niet van toepassing op motorladen en zekeringscassettes). d) voor alle onderdelen, zoals automaten, magneetschakelaars, relais, FO's klemmen, e.d., minimaal 20 % reserveruimte reserveren voor toekomstige uitbreidingen; e) de apparatuur op de montageplaten overzichtelijk en ruim opstellen, zodat defecte onderdelen snel en eenvoudig kunnen worden uitgewisseld.	x
<b>E.446</b> 100707	De kabelcompartimenten naast de apparatuur compartimenten plaatsen.	
<b>E.447</b> 100709	De apparatuur en componenten dient te voldoen aan de eisen die in de overige hoofdstukken van deze algemene technische voorschriften zijn opgenomen. De MCC leverancier mag in het	x

---

	MCC zijn eigen voorkeur schakelapparatuur toepassen, behalve voor een eventueel toe te passen motormanagementsysteem.	
<b>E.448</b> 100706	Draden dienen gecodeerd te worden volgens de in deze algemene voorschriften aangegeven voorwaarden. Alleen in de uittrekbare apparatuurcompartimenten mag standaard fabriekscodering toegepast worden.	
<b>E.449</b> 100708	Apparatuur dient gecodeerd te worden volgens de codering van opdrachtgever.	
<b>E.450</b> 100705	Voor de uitgaande kabels aansluitklemmen aanbrengen. De motorladen en grote afgaande velden mogen worden voorzien van afgeschermdde boutverbindingen. De uitgaande kabels in het kabelcompartiment mogen geen draadgoten kruisen. Alle kabels dienen te worden voorzien van trekontlasting.	x
<b>E.451</b> 100704	Op niet uittrekbare apparatuurcompartiment dient een zodanige mechanische vergrendeling te worden aangebracht dat deze niet met ingeschakelde (beveiligings)schakelaar kan worden geopend. Voor inspecties dient het compartiment met ingeschakelde schakelaar toch kunnen worden geopend. Het voor inspectie doeleinden openen van het compartiment dient voor vakbekwame personen mogelijk te zijn, door middel van een verborgen pal of schroef, die alleen te bedienen is met separaat gereedschap b.v. een schroevendraaier.	
<b>E.452</b> 100710	De afgaande velden dienen te worden voorzien van groepsschakelaars op de deur. De bediening van de groepsschakelaars dient te worden uitgevoerd met deurbekoppelingen met vergrendeling, zodat de (mes)patronen alleen in spanningsvrije toestand kunnen worden verwisseld.	
<b>E.453</b> 100713	Voor elke motorgroep dient op het compartiment front of deur een vergrendel of Hand/0/Centraal schakelaar schakelend in de stroom te worden opgenomen.	
<b>E.454</b> 100712	Schakelaars, welke worden aangesloten door middel van draad met een doorsnede groter dan 4 mm <sup>2</sup> , niet in de deuren doch op de montageplaat monteren. Bediening door middel van een knop met zelfzoekende deurbekoppeling vanaf de deur. Indien de as tussen de schakelaar en deur langer zijn dan 10 cm, dan dienen deze ondersteund te worden.	
<b>E.455</b> 100711	Elk motor- en groep(en)compartiment op de deur voorzien van een resopal opschriftplaat met het groepsnummer van de tekening, de benaming en de codering volgens het leiding- en instrumentatieschema (P&ID)).	x
<b>E.456</b> 100714	Het lichtgedeelte doelmatig scheiden van het krachtgedeelte. Bij het lichtgedeelte een rode resopal plaat aanbrengen met het opschrift: "Dit gedeelte blijft onder spanning bij uitgeschakelde hoofdschakelaar kracht".	
<b>E.457</b> 101634	Indien een voorafmakking wordt gemaakt voor de hoofd voedingsaansluiting ten behoeve van de lichtinstallatie of een preferente groep, dan deze voorafmakking plaatsen in een eigen compartiment. Dit compartiment uitvoeren in bouwvorm 4a. De aansluiting is in het functionele compartiment gemonteerd, zodat een scheiding van aansluitingen in het kabelcompartiment is gewaarborgd	x
<b>E.458</b> 100715	Indien meer groepen achter een deur geplaatst worden, de apparatuur in het compartiment en op de deur per groep tegen aanraking afschermen door middel van doorzichtige kunststof platen.	
<b>E.459</b> 100716	Indien vanuit diverse compartimenten apparatuur op één kabel wordt aangesloten deze kabel tot de onderzijde van het kabelcompartiment aanpellen en de anders direct aansluiten op de	

---

	klemmenstroken van de compartimenten. De aders te leggen in verticale draadkokers welke zijn gemonteerd in het kabelcompartiment.	
<b>E.460</b> 100717	De bedieningsknoppen voor de hoofdschakelaar kracht en licht dienen zwart te zijn.	
<b>E.461</b> 100719	De kleur van de hoofdverdeling mag een standaard fabriekskleur zijn, tenzij in de vraagspecificatie anders wordt bepaald. Standaardconservering mag toegepast worden mits deze van goede kwaliteit is, dit ter beoordeling van de vertegenwoordiger opdrachtgever.	
<b>E.462</b> 100718	Bij het dimensioneren van de gecompartmenteerde schakel- en verdeelinrichtingen en MCC's dient uitgegaan te worden van: a) een gelijktijdigheidfactor van 100%; b) norm NEN-EN-IEC-61439-1 en -2; c) maximale omgevingstemperatuur van 40 graden Celsius; d) daggemiddelde bovengrens omgevingstemperatuur van 35 graden Celsius; e) minimaal 20% reserve ruimte.	x
<b>E.463</b> 100720	Een aansluiting installeren voor een noodstroom aansluiting met een Nood/Net schakelaar met bijbehorende aansluitingen. De noodaansluitingen van de schakelaar monteren op aanrakingsveilige aansluitklemmen in de nabijheid van de hoofdverdelers. De aansluiting uitvoeren met schroef/boutverbindingen M12. De aansluiting dient te voldoen aan bepaling 444.4.7 uit de NEN1010. De deur van kabel aansluitcompartiment noodstroomkabels dient gesloten te kunnen worden bij aangesloten kabels. De kabels via eenvoudig verwijderbare plint of uitneembaar deel onder deur naar binnen voeren in desbetreffende compartiment.	x
<b>E.464</b> 100721	De gecompartmenteerde schakel- en verdeelinrichtingen en/of MCC's dienen overzichtelijk te worden ingedeeld op basis van oplopende P&ID en groepsnummers.	
<b>E.465</b> 100722	Standaard dienen bij de gecompartmenteerde schakel- en verdeelinrichtingen en/of MCC's testladen te worden meegeleverd, zodat alle toegepaste type uitrijdbare laden buiten de omhulling van de schakelkast functioneel kunnen worden getest door vakbekwame personen.	
<b>E.466</b> 101635	Standaard dienen nieuwe gecompartmenteerde schakel- en verdeelinrichtingen en/of MCC's te worden ingericht met minimaal de volgende compleet ingerichte reserve groepen. Deze groepen dienen direct aangesloten te kunnen worden en zonder aanpassingen van de schakelinrichting, volledig worden belast, en inbedrijf genomen: - 1 motorgroep lade Simocode Pro V DOL 10kW; - 1 motorgroep lade Simocode Pro V DOL 30kW; - 1 motorgroep lade Simocode Pro V ruimerbrug 5kW; - 2 zekeringsscassette met lastschakelaars geschikt voor frequentieomvormer 50kW; - 1 zekeringsscassette met lastschakelaars geschikt voor frequentieomvormer 110kW; - 2 zekeringsscassette met lastschakelaars geschikt voor afgaandegroep 160A; - 1 zekeringsscassette met lastschakelaars geschikt voor afgaandegroep 500A; - extra reserve groepen zoals opgenomen in de overige contractstukken; - indien in andere contractstukken vergelijkbare reserve groepen zijn opgesomd, dan deze niet dubbel tellen, in de bovenstaande lijst gaat het om minimaal te leveren aantal reserve groepen.	x
<b>E.485</b> 101120	Thermistors, water in olie, noodstopcircuits en dergelijke beveiligingen, die zijn ingebouwd in laden, dienen zonder de lade te hoeven trekken te kunnen worden gereset.	

### **3.3.8 Niet-gecompartmenteerde schakelinrichtingen, NEN 61439 bouwvorm 1&2**

- E.468** De onderstaande eisen zijn van toepassing op alle binnen opgestelde schakelinrichtingen, niet zijnde gecompartmenteerde verdeelinrichtingen: x  
100203
- a) De schakelkast dient te bestaan uit een raamwerk van profielstaal, waarop de panelen, de zij- en achterwanden en het plafond bevestigd zijn. Het raamwerk dient een stevige constructie te zijn, waar nodig met hoekstaal tegen schranken versterkt, zodat een stijf geheel ontstaat. Indien de energie meetinrichting in de schakelkast is ondergebracht, dan dient tussen het schakel- en het meetgedeelte een tussenschot te worden aangebracht.
  - b) Panelen en deuren dienen te worden vervaardigd uit plaatstaal, dik minimaal 1,5 mm voor panelen en 2 mm voor deuren, voorzien van verstevigingstrippen, de wanden, tussenschotten en montageplaten uit plaatstaal dik 2,5 mm. De deuren, wanden, tussenschotten en montageplaten dienen zuiver vlak te zijn.
  - c) In de schakelkast dienen voldoende ventilatieopeningen te worden aangebracht, voorzien van gemakkelijk vervangbare stoffilters. De schakelkast dient te voldoen aan de eisen die gelden voor beschermingsklasse IP-41 (krachtkasten of gecombineerde schakelkasten) of IP-54 (besturingskasten).
  - d) De kleur van de schakelkast mag een standaard fabriekskleur zijn, tenzij in de vragpecificatie anders wordt bepaald. Standaardconservering mag toegepast worden mits deze van goede kwaliteit is, dit ter beoordeling van de vertegenwoordiger opdrachtgever.
  - e) De deuren dienen van espagnoletsluitingen, bedienbaar met een of meer sluitingen met zwenkgreep (Ergoform-S of gelijkwaardig) met een metalen 3 mm dubbelbaard sluiting. De deur van het compartiment voor de netbeheerder dient met een kruk zonder sleutel te worden uitgevoerd.
  - f) De schakelinrichtingen op montageplaat met bedradingskokers, dienen tegen de achterwanden te worden aangebracht en dienen allemaal gemakkelijk bereikbaar te zijn, zonder eerst andere apparatuur te hoeven demonteren. De bedieningsapparatuur, de aanwijsinstrumenten en de signalering dienen op de deurpanelen te worden bevestigd. De deuren dienen op eenvoudig wijze te kunnen worden geopend, zonder eerst de bedieningsknoppen en dergelijke te hoeven demonteren.
  - g) De hoofdschakelaars dienen vanaf het front van de kast bedienbaar zijn.
- 
- E.469** De kast dient te zijn voorzien van een doorgaande plint, samengesteld uit warmgewalst thermisch verzinkt UNP-100 profiel afgewerkt in de kleur van de schakelkast, welke op de ondergrond dient te worden bevestigd met behulp van kikkerplaten.  
100864
- 
- E.470** Voor het aansluiten van de in de schakelkast ingevoerde kabels en aders, dienen de benodigde klemmenstroken te worden aangebracht, samengesteld uit zogenaamde railklemmen.  
100865
- 
- E.471** De kabels dienen in de schakelkast te worden ingevoerd overeenkomstig de volgorde op de aansluitklemmen en worden vastgezet met poolklemmen op een kabelbevestigingsrails.  
100866
- 
- E.472** De kabelcodering dient leesbaar te zijn en te blijven bij gemonteerde bodemplaten.  
100867
- 
- E.473** Afgaande groepen dienen in de schakelkast te worden voorzien van automaten of indien de kortsluitvastheid het niet toelaat, van kortsluitvaste smeltveiligheden. Indien het gaat om groepen, die gevoelig zijn voor aanspreken op overbelasting (motorgroepen, (k)WCD's en dergelijke), dan de kortsluitvastheid behalen met behulp van smeltveiligheden, die worden toegepast als escortebeveiliging. Voor motoren motorbeveiligingsschakelaars toepassen.  
100868
- 
- E.474** Kunststof afschermplaten voor smeltveiligheden dienen verwijderd te kunnen worden zonder de schroef-smeltveiligheden (diazed patronen tot 63A) te verwijderen.  
100869

---

<b>E.475</b> 100870	Bij handschakelaars met nulstand dient de nulstand zich in het midden boven te bevinden (twaalf uurpositie).
<b>E.476</b> 100871	Deuren waarop apparatuur is gemonteerd en de deuren van schakel- en verdeelinrichtingen dienen te worden geaard door middel van aardlitzers. Bedrading naar de deuren van de schakelkast dient te worden gebundeld als soepele bundels met voldoende lange lus en voorzien van een soepele mechanische bescherming. De bundels aan zowel schakelkast als deur zijde voorzien van een deugdelijke trekontlasting.
<b>E.477</b> 100872	De deuren van bedieningskasten dienen te worden voorzien van vastzetbare uithouders, welke de slag op 90 graden begrenzen zodat de deuren bij het openen elkaar niet kunnen raken. De deuren dienen te worden voorzien van inwendig aangebrachte scharnieren.
<b>E.478</b> 100873	In de schakelkasten dient een gasdichte bodemplaat te worden geïnstalleerd, die minimaal uit twee verschillende delen bestaat. Het eerste deel is een wartelplaat en het tweede deel een dichte plaat. De dichte plaat ligt vóór de wartelinvoeringen, om een eenvoudige toegang naar de kabels onder de schakelkast mogelijk te maken. De dichte plaat is voorzien van knevelsluitingen, zodat deze zonder gereedschap of sleutel kan worden losgehaald. De wartelinvoeringen uitvoeren met minimaal 10% reserve (blindwartels).
<b>E.479</b> 100874	Draadgoten dienen met tapeinden, popnagels of plaatschroeven te worden bevestigd.
<b>E.480</b> 100875	De kast dient in elke kastsectie te worden voorzien van kastverlichting, inclusief deurschakelaar.
<b>E.481</b> 100876	Op elke montageplaat dient voor alle onderdelen zoals zekeringhouders, magneetschakelaars, relais, klemmen, e.d., minimaal 20 % reserveruimte te zijn voor eventuele uitbreidingen.
<b>E.482</b> 100877	Als standaardkleur voor schakelkasten dient RAL-7035 te worden toegepast.
<b>E.483</b> 100878	De kast uitvoeren met een service WCD.

---

### **3.3.9 Overgangsdozen, klemmenkasten en lasdozen**

---

- E.484**  
100205
- a) Voor overgangskasten en klemmenkasten dienen IP-66 met glasvezel versterkte polyester kasten met onverliesbare RVS schroeven te worden toegepast.
  - b) De toe te passen wartels in overgangsdozen en klemmenkasten dienen zogeheten diafragmawartels te zijn.
  - c) Buiten en in vochtige ruimten alleen wartels aan de onderzijde toepassen.
  - d) Lasdozen dienen te zijn vervaardigd van isolatiemateriaal IP-66 in grijze kleur in slagvaste uitvoering. Dekfels met messing of polystyrol schroeven bevestigen.
  - e) Buiten en in vochtige ruimten dienen lasdozen van slagvast polyester met afdichtingklasse IP-66 te worden toegepast, bevestigd met RVS schroeven.
  - f) Lasdozen in lichtinstallatie dienen te voldoen aan type OBO Betterman B9/T M met HSK diafragmawartels of gelijkwaardig.
  - g) Het gebruik van kroonstenen in overgangskasten, klemmenkasten en/of lasdozen is niet toegestaan.

### 3.3.10 Frequentieomvormers

---

- E.486** Beveiligingen frequentieomvormers:
- 100130 a) de frequentieomvormer dienen af te schakelen, indien de voedingsspanning zodanig afwijkt, dat goed functioneren niet meer is gewaarborgd;
- b) er dient een overbelastingsbeveiliging opgenomen te zijn, die bij alle voorstelbare overbelastingen de frequentieomvormer tijdig afschakelt;
- c) de frequentieomvormer dient volledig kortsluitvast te zijn: zowel fase/fase als fase/aardsluiting mogen geen schade aan kunnen richten.

- 
- E.487** De laagfrequente EMC - effecten, zoals hogere harmonischen, dienen te worden voorkomen of beperkt, zodat de gehele installatie zonder problemen kan functioneren en wordt voldaan aan:
- 100957 a) NEN-EN-61000-2-2 - Elektromagnetische compatibiliteit (EMC) - Deel 2-2: Compatibiliteitsniveaus voor laagfrequente geleide storingen en signaaloverdracht in openbare laagspanningsnetten;
- b) NEN-EN-61000-2-4 - Elektromagnetische compatibiliteit (EMC) - Deel 2-4: Omgeving - Compatibiliteitsniveaus voor laagfrequente geleide storingen in industriële omgevingen;
- c) NEN-EN-61000-3-2 - Elektromagnetische compatibiliteit (EMC) - Deel 3-2: Limietwaarden - Limietwaarden voor de emissie van harmonische stromen (ingangsstroom van de toestellen  $\leq 16$  A per fase);
- d) NEN-EN-61000-3-12 - Elektromagnetische compatibiliteit (EMC) - Deel 3-12: Limietwaarden - Limietwaarden voor harmonische stromen geproduceerd door materieel aangesloten op het openbare laagspanningsnet metingangsstroom  $> 16$ A en  $\leq 75$  A per fase.
- e) NEN-EN-50178 - Elektronische apparatuur voor gebruik in sterkstroominstallaties;
- f) De netbeheerder stelt aanvullende eisen ten aanzien van hogere harmonische stromen. Deze eisen zijn opgenomen in de elektriciteitswet (netcode). In de bijlage van de netcode wordt verwezen naar de "Richtlijn voor toelaatbare harmonische stromen" van Energie-NED. De opdrachtnemer dient voor frequentieregelaars boven de 11 kW via een meetrapport of berekening aan te tonen dat de productie van harmonische stromen binnen deze norm blijft.

- 
- E.488** De hoogfrequente EMC – effecten, zoals RFI (Radio Frequentie Interferentie), dienen te worden voorkomen of beperkt, zodat de gehele installatie zonder problemen kan functioneren en wordt voldaan aan:
- 100958 a) NEN-EN-IEC 61000-6-2 - Elektromagnetische compatibiliteit (EMC) - Deel 6-2: Algemene normen - Immuniteit voor industriële omgevingen;
- b) NEN-EN-IEC-61000-6-3 - Elektromagnetische compatibiliteit (EMC) - Deel 6-3: Algemene normen - Emissienormen voor huishoudelijke, handels- en lichtindustriële omgevingen;
- c) NEN-EN-55011 – HF-apparatuur voor industriële, wetenschappelijke en medische doeleinden (zogenaamde ISM-apparatuur, Industrial, Scientific and Medical) - Radiostoringskenmerken - Grenswaarden en meetmethoden, klasse – B, huishoudelijke omgeving;
- d) NEN-EN-61800-3 - Regelbare elektrische aandrijfsystemen - Deel 3: EMC eisen en specifieke beproevingsmethoden, categorie C1, 1e – huishoudelijke omgeving.
- e) NEN-EN-61800-3 - Regelbare elektrische aandrijfsystemen - Deel 3: EMC eisen en specifieke beproevingsmethoden, categorie C3, indien geplaatst achter een eigen energiedistributietransformator.

- 
- E.489** De opdrachtnemer dient via een detailontwerp, bijbehorende specificaties en CE - verklaringen, inclusief berekeningen en/of metingen aan te tonen, dat de installatie voldoet aan de gestelde normen.
- 100959

---

<b>E.490</b> 100960	De frequentieomvormer dient te worden afgestemd op de toe te passen motor en de omstandigheden waaronder deze gaat functioneren. Alle elektromotoren groter dan 7,5 KW die worden geregeld door frequentieomvormers en alle elektromotoren die zijn opgesteld binnen een explosiegevaarlijke zone, dienen te worden voorzien van thermistoren (PTC). Alle motoren voorzien van een PTC dienen te worden aangesloten ongeacht het vermogen. De thermistoren dienen rechtstreeks op de frequentieomvormer te worden aangesloten.
<b>E.491</b> 100961	De volgende aspecten dienen te worden opgevolgd om EMC problemen te voorkomen: a) motorkabels naar frequentiegestuurde motoren dienen te voldoen aan de eisen, die de frequentieomvormer leverancier stelt ten aanzien van de EMC - normen. De afscherming dient op de centrale aarding te worden aangesloten volgens de voorschriften van de leverancier; b) motorkabels naar frequentiegestuurde motoren dienen altijd te worden voorzien van een beschermingsaarde (litze) die voldoet aan de minimale diameter volgens de NEN1010 en de voorschriften van de fabrikant van de frequentieomvormer. Daarnaast dient de kabel te worden voorzien van een EMC - afscherming; c) motorkabels naar frequentiegestuurde motoren dienen symmetrisch opgebouwd te zijn bij toepassingen groter of gelijk aan 30kW of bij aderdiameters groter of gelijk aan 10mm <sup>2</sup> ; d) motorkabel afschermingen dienen aan beiden zijden te worden geaard. De motorkabel afschermingen dienen gevlochten te zijn met een bedekkingspercentage van ten minste 80%; e) signaalkabels dienen over een dubbele afscherming te beschikken en van het type twisted pair te zijn; f) goede kwaliteit EMC - wartels met 360 graden afscherming rondom dienen te worden toegepast aan beide zijden van de motorkabel; g) motorspoelen en RFI-filters dienen te worden toegepast, indien de leverancier dit voorschrijft voor een storingvrije werking, bijvoorbeeld bij lange kabels tussen frequentieomvormer en motor; h) de motorspoelen en RFI - filters dienen in de frequentieomvormer kast te worden ingebouwd, zo dicht mogelijk in de buurt van de stoorbron(nen); i) toegepaste filters, gelijk- en wisselrichters dienen altijd in een gearde metalendoos te worden aangebracht; j) onderbrekingen in afschermingen bij (magneet)schakelaars, aansluitklemmen, etc. dienen te worden overbrugd met een zo laag mogelijke impedantie en zo groot mogelijk oppervlak; k) metalen EMC - aardbeugels of schermklemmen (SK-klem), met 360 graden afscherming rondom, dienen te worden toegepast om afschermingen te aarden met de montageplaat of het chassis ter voorkoming van het aanbrengen van zogenaamde "pigtaills".
<b>E.492</b> 100962	Het geluidsdruk niveau dient onder normale bedrijfscondities op 1 meter afstand lager te zijn dan 68 dB(A). Indien dit niveau overschreden wordt dienen aanvullende maatregelen te worden genomen.
<b>E.493</b> 100963	Per frequentieomvormer dient een goed bereikbare en instelbare bedienings- en grafische uitleesunit te worden geleverd, geplaatst en ingesteld.
<b>E.494</b> 101823	De programeer-poort (bv USB-poort) dient bij een inbedrijf zijnde frequentieomvormer op een veilige manier, zonder gereedschap, benaderbaar te zijn. x
<b>E.495</b> 100964	In de onderhouds- en bedieningsvoorschriften dient een complete handleiding van de frequentieomvormer te worden opgenomen.
<b>E.496</b> 100965	In een digitaal bewerkbaar bestandsformaat dienen per motor separate lijsten, voorzien van P&ID tagnummer en omschrijving, met alle ingestelde "as-built" parameters en eventuele programmeringen te worden vastgelegd en geleverd.

<b>E.497</b> 100966	De frequentieomvormers dienen een uitgangsspanning te kunnen produceren, die gelijk is aan de ingangsspanning.	
<b>E.498</b> 100967	De potentiometer voor handbediening van de frequentieomvormer op de schakelkast uitvoeren als 10-slagen potentiometer. De potentiometer dient een zo laag mogelijke weerstand te hebben (voorkeur: 1 kΩ).	
<b>E.499</b> 101617	De frequentieomvormer dient voor (nood) handbedrijf niet te worden voorzien van een potentiometer. In (nood) handbedrijf dient de minimale motorfrequentie vast te worden ingesteld of een afwijkend vast toerental opgegeven door opdrachtgever.	
<b>E.500</b> 101618	De frequentieomvormer dient te worden voorzien van functionerende STO (Safe Torque Off) ingang.	
<b>E.501</b> 101824	Frequentieomvormers dienen bij voorkeur te functioneren volgens sensorless vector control principe. Voor Permanent Magneet Motoren is sensorless vector control (FOC, DTC) verplicht.	x
<b>E.502</b> 100968	Bij het dimensioneren van de frequentieomvormer dient te worden uitgegaan van de volgende eisen: a) Het nominale uitgangsvermogen van de frequentieomvormer dient hoger of gelijk te zijn dan het nominale as - vermogen, vermeerderd met het voorgeschreven reserve vermogen (zie hoofdstuk werktuigbouwkundige installaties), de motor- en kabelverliezen; b) De nominale uitgangsstroom van de frequentieomvormer dient hoger of gelijk te zijn dan de nominale opgenomen motorstroom, vermeerderd met het voorgeschreven reserve vermogen bij nominale spanning (zie hoofdstuk werktuigbouwkundige installaties), de motor- en kabelverliezen; c) De frequentieomvormer dient gedurende 60 seconden 1,5 maal het nominale uitgangsvermogen te kunnen leveren. Bij toepassing van werktuigen met een kwadratisch koppel dient gedurende 60 seconden de overbelastbaarheid 1,1 maal het nominale uitgangsvermogen te zijn. Noot: Het nominale uitgangsvermogen van de frequentieomvormer dient als uitgangspunt te worden genomen voor de berekening van de overbelastbaarheid en niet het as-vermogen van de motor; d) Bij de keuze van de frequentieomvormer dient rekening te worden gehouden met beïnvloeding van de koeling door de opstelling- c.q. montageplaats. e) Bij de keuze van de frequentieomvormer dient de door de leverancier opgegeven beperkingen in het te leveren uitgangsvermogen (derating) te worden gecompenseerd, door te kiezen voor een frequentieomvormer met een hoger uitgangsvermogen.	
<b>E.503</b> 100969	De frequentieomvormer dient zowel ingebouwd als separaat opgesteld continue het nominale vermogen te kunnen leveren bij een omgevingstemperatuur van 35oC. Indien de frequentieomvormer wordt ingebouwd in een kast of MCC dient te worden uitgegaan van een omgevingstemperatuur van 40oC.	
<b>E.504</b> 100970	De interne elektronica in de frequentieomvormer dient via een warmtewisselaar te worden gekoeld, zodat de interne luchtstromen in de frequentieomvormer van de buitenlucht zijn afgesloten.	
<b>E.505</b> 100971	Indien de frequentieomvormer in de stopstand staat en voldoende is afgekoeld dient de ventilator van de frequentieomvormers automatisch te worden uitgeschakeld.	
<b>E.506</b> 100972	Alleen frequentieomvormers met een gewicht kleiner dan 50 kg mogen in een schakelkast worden geplaatst. De frequentieomvormers zwaarder dan 50 kg worden vrij aan de wand gemonteerd of als vrijstaande vloeropstelling uitgevoerd.	

- 
- E.508** 101186 Indien een frequentieomvormers worden toegepast in objecten met een buitenkast, dan de frequentieomvormer inbouwen in de buitenkast met IP-54 en niet plaatsen in de elektrische (binnen)schakelkast.
- 
- E.509** 100974 Frequentieomvormers mogen alleen in schakelkasten worden ingebouwd, overeenkomstig de voorschriften en na goedkeuring van de leverancier van de frequentieomvormers.
- 
- E.510** 100975 Frequentieomvormers die vrij aan de wand worden geplaatst en frequentieomvormers die in een schakelkast voor buitenopstelling worden geplaatst dienen minimaal IP-54 zijn. De overige frequentieomvormers minimale IP-waarde IP-20.

### 3.3.11 Werkschakelaars

---

- E.511** 101604
- a) De werkschakelaars dienen aan de eisen te voldoen van deze paragraaf.
- b) Bij alle machines dient een werkschakelaar te worden geplaatst.
- c) De werkschakelaars van machines met een vermogen tot en met 110 kW dienen direct in de hoofdstroom te schakelen:
1. De werkschakelaars in de hoofdstroomketens dienen een veilige scheiding van de machine te waarborgen om gevaar te voorkomen bij niet-elektrotechnische werkzaamheden;
  2. De werkschakelaars in de hoofdstroomketens dienen moment geschakelde elektrisch scheidende eigenschappen te bezitten, zoals zijn bepaald in NEN 1010 en de NEN 60204-1 volgens klasse AC-23;
  3. De opdrachtnemer dient de HHNK-typicals toe te passen en uit te detailleren.
- d) Werkschakelaars van machines met een vermogen groter dan 110 kW mogen alleen in stuurstroomketen worden opgenomen:
1. De werkschakelaars die zijn opgenomen in stuurstroomketens dienen onverwacht inschakelen van de machine te voorkomen bij inspectie en/of instelling werkzaamheden;
  2. De werkschakelaars in stuurstroomketens dienen te voldoen aan de NEN 1010 en de NPR 5310 - blad 42 "Veiligheidsketens". Hierin is bepaald dat uitschakelspoelen in veiligheidsketens in één handeling dienen te worden uitgeschakeld en kortgesloten of dubbelpolig de fase en nul uit te schakelen;
  3. De opdrachtnemer dient de HHNK-typicals toe te passen en uit te detailleren;
  4. De werkschakelaars dienen met behulp van een voorliggende ACB de elektrische voeding uit te schakelen via een uitschakelspoel;
  5. De voorliggende ACB dient na inschakelen werkschakelaar opnieuw te worden ingeschakeld en voorzien zijn van spanmotor;
  6. De voorliggende ACB dient in de hoofdstroomketens met moment gedwongen schakelcontacten elektrisch scheidende eigenschappen te bezitten, zoals zijn bepaald in NEN 1010 en de NEN 60204-1, overeenkomstig klasse AC-23;
  7. De ACB dient eenvoudig veilig gesteld te kunnen worden voor elektrische werkzaamheden. De inschakelfunctie van de werkschakelaar dient dan te worden geblokkeerd;
- e) Werkschakelaars van machines die bestaan uit samengestelde motoren, waarbij het inschakelen van één van de motoren van de machine, tot gevaarlijke situaties kan leiden dienen in de stuurstroom over aanvullende vergrendelingen te beschikken, zodat ongewild starten van één van de motoren van de samengestelde machine onmogelijk is;
- f) Werkschakelaars dienen te beschikken over een beschermingsgraad van minimaal IP-65 slagvaste witte behuizing, voorzien van wartels met voldoende ruimte voor het aansluiten van de bekabeling, inclusief een kabelovergang van de vaste installatiekabel naar de machinekabel.
- g) Buiten opgestelde werkschakelaars dienen voorzien te zijn van regenkappen, vervaardigt volgens de HHNK - tekening met registratie nummer 103395. De inbouwdiepte van de werkschakelaars dient kleiner te zijn dan de overkapping van de regenkap. Buiten HHNK

- 
- omheining geplaatste werkschakelaars, die toegankelijk zijn voor derden, dienen in een afsluitbare weerbestendige schakelkast te worden geplaatst;
- h) De standcodering en positie van de bedieningshandgreep van de werkschakelaars dienen als volgt te worden uitgevoerd:
1. Stand 0 op 9:00 uur;
  2. Stand I op 12:00.
- i) De bedieningshandgreep van de werkschakelaars dient de kleur zwart te hebben.
- j) De werkschakelaars dienen altijd voorzien te zijn van de mogelijkheid tot het aanbrengen van een hangslotvergrendeling in de uitstand (stand 0).
- k) De werkschakelaars dienen altijd te beschikken over een hulpcontact, die is aangesloten op de technische automatisering om de stand "werkschakelaar uitgeschakeld" te signaleren.
- l) De werkschakelaars van machines die worden gevoed uit een frequentieomvormer dienen te worden uitgerust met een 20 ms (of langer) voorijlend hulpcontact (NO). Dit contact wordt via een relais aangesloten op STO (Safe Torque Off) ingang van de frequentie omvormer. Doel is de FO extra te beschermen tegen uitschakelen werkschakelaar tijdens bedrijf.
- m) Bij de werkschakelaar waarschuwing tekstplaat plaatsen (tekst: rood, achtergrond: wit) met tekst: "Werkschakelaar alleen bedienen bij stilstaande motor".

- 
- E.512** a) De werkschakelaars dienen aan de eisen te voldoen van deze paragraaf.
- 100126 b) Bij alle machines dient een werkschakelaar te worden geplaatst.
- c) De werkschakelaars van machines met een vermogen tot en met 30 kW dienen in de hoofdstroom en stuurstroomketen te schakelen:
1. De werkschakelaars in de hoofdstroomketens dienen een veilige scheiding van de machine te waarborgen om gevaar te voorkomen bij niet-elektrotechnische werkzaamheden;
  2. De werkschakelaars in de hoofdstroomketens dienen elektrisch scheidende eigenschappen te bezitten, zoals zijn bepaald in NEN-1010 en de NEN-60204-1;
  3. De opdrachtnemer dient de HHNK-typicals toe te passen, uit te detailleren en aan te vullen met de scheidingscontacten van de werkschakelaar in de hoofdstroom (Noot: dit is standaard niet uitgewerkt in de HHNK-typicals).
- d) Werkschakelaars van machines met een vermogen groter dan 30 kW of werkschakelaars van uit meerdere motoren samengestelde machines of werkschakelaars van frequentieomvormers mogen alleen in stuurstroomketen worden opgenomen:
1. De werkschakelaars die zijn opgenomen in stuurstroomketens dienen onverwacht inschakelen van de machine te voorkomen bij inspectie en/of instelling werkzaamheden;
  2. De werkschakelaars in stuurstroomketens dienen te voldoen aan de NEN-1010 en de NPR-5310 - blad 42 "Veiligheidsketens". Hierin is bepaald dat relais- en magneetschakelaar spoelen in veiligheidsketens in één handeling dienen te worden uitgeschakeld en kortgesloten (voorkeur methode bij HHNK);
  3. De opdrachtnemer dient de HHNK-typicals toe te passen en uit te detailleren (Noot: HHNK - typicals toepassen).
- e) Werkschakelaars dienen te beschikken over een IP-65 slagvaste witte behuizing, voorzien van wartels met voldoende ruimte voor het aansluiten van de bekabeling, inclusief een kabelovergang van de vaste installatiekabel naar de machinekabel.
- f) Buiten opgestelde werkschakelaars dienen voorzien te zijn van regenkappen, vervaardigd volgens de HHNK - tekening met registratie nummer 103395. De inbouwdiepte van de werkschakelaars dient kleiner te zijn dan de overkapping van de regenkap. Buiten HHNK omheining geplaatste werkschakelaars, die toegankelijk zijn voor derden, dienen in een afsluitbare weerbestendige schakelkast te worden geplaatst.
- g) Indien de schakelkast in het zicht staat van de machine, één en ander naar oordeel van de vertegenwoordiger opdrachtgever, mag de keuzeschakelaar "Hand/0/Automaat" of "In/Uit" als

---

werkschakelaar worden toegepast. De keuzeschakelaar dient dan wel te voldoen aan alle overige eisen, zoals worden gesteld aan de werkschakelaars, met uitzondering van de standcodering.

h) De standcodering en positie van de bedieningshandgreep van de werkschakelaars dienen als volgt te worden uitgevoerd:

1. Stand 0 op 9:00 uur;
2. Stand I op 12:00;
3. Optioneel: TIP op 13:00 uur (terugverend naar stand - I).

i) De bedieningshandgreep van de werkschakelaars dient de kleur zwart te hebben.

j) De werkschakelaars dienen altijd voorzien te zijn van de mogelijkheid tot het aanbrengen van een hangslotvergrendeling in de uitstand (stand 0).

l) De werkschakelaars dienen altijd te beschikken over een hulpcontact, die is aangesloten op de technische automatisering om de stand "werkschakelaar uitgeschakeld" te signaleren.

k) De werkschakelaars van machines die worden gevoed uit een frequentieomvormer dienen te worden uitgerust met een 20 ms (of langer) voorrijlend hulpcontact (NO). Dit contact wordt via een relais aangesloten op STO (Safe Torque Off) ingang van de frequentie omvormer. Doel is de FO extra te beschermen tegen uitschakelen werkschakelaar tijdens bedrijf.

### 3.3.12 Kracht kWCD's en servicepunten

---

**E.515** Tenzij in de vraagspecificatie anders is omschreven dienen krachtwandcontactdozen (kWCD) x  
100125 aan de volgende eisen te voldoen:

- a)  $U_n = 400V$ ,  $I_n = 16A$ ,  $f_n = 50Hz$ , vijf polig (3 fasen + nul + aarde), CEE-form, kenkleur = rood, klokgetal = 6h volgens NEN-EN-IEC-60309-1 en -2;
- b) Nieuwe kWCD's dienen op  $I_n = 16A$  te worden ontworpen en aangelegd;
- c) Beschermingsgraad bij droge binnenopstelling dient minimaal IP-44 te zijn. Deze kWCD's dienen te worden voorzien van klapdeksel;
- d) Beschermingsgraad bij buitenopstelling, (licht) agressieve- en/of vochtige ruimten dient minimaal IP-67 te zijn. Deze kWCD's dienen te worden voorzien van een bajonet vergrendelingsstelsel;
- e) De kWCD dient van het materiaal Amelon of een gelijkwaardige kunststof te worden vervaardigd, zodat de kWCD bestand is tegen chemisch agressieve stoffen en UV-licht straling;
- f) De voeding van kWCD dient te worden beveiligd met een drie fasen + nul, 30 mA aardlek-installatieautomaat;
- g) Bij bestaande kWCD met een beveiliging lager dan 16A, dient bij de kWCD een witte Resopal tekstplaat met zwarte letters te worden aangebracht met de tekst dat de maximaal toegestane nominale stroom lager is, conform opmaak: "Max. ....A" , v.b.  $I_n = 10A$ , dan: "Max. 10A";
- h) Bij een kWCD in een gemaal met buiten opstellingskast dient een rode Resopal tekstplaat met witte letters te worden aangebracht met de tekst : "Alleen te gebruiken bij uitgeschakelde pompen".
- i) De kWCD's dienen te worden geplaatst onder een roestvast stalen regenkap van voldoende grootte. Voor principe, zie tekening met registratienummer 103395 'standaard tekening regenkap'. De inbouwdiepte van de kWCD's dient kleiner te zijn dan de overkapping van de regenkap. Buiten HHNK omheining geplaatste kWCD's, die toegankelijk zijn voor derden, dienen in een afsluitbare weerbestendige schakelkast te worden geplaatst.

---

**E.516** Servicepunten dienen IP-66 te zijn en worden geplaatst onder een roestvast stalen regenkap  
100944 van voldoende grootte. Voor principe, zie tekening met registratienummer 103395 'standaard tekening regenkap'. De inbouwdiepte van de servicepunten dient kleiner te zijn dan de overkapping van de regenkap. Buiten HHNK omheining geplaatste servicepunten, die

---

toegankelijk zijn voor derden, dienen in een afsluitbare weerbestendige schakelkast te worden geplaatst.

---

- E.517** Ieder servicepunt dient te bestaan uit een CEE-form krachtwandcontactdoos 400V - 16A, een 100945 230V - 16 A CEE-form wandcontactdoos en een normale wandcontactdoos 230V - 16 A. De krachtwandcontactdoos dient in het servicepunt te worden beveiligd met een vierpolige 30 mA 25A aardlek-installatieautomaat en de CEE-form en normale wandcontactdoos dienen gezamenlijk in het servicepunt te worden beveiligd met een een-fase 30 mA 16A aardlek-installatieautomaat. x

### 3.3.13 Instrumentatie

---

- E.518** Tot de levering behoren alle benodigde ophang- en bevestigingsconstructies. Uitvoering zoals 101067 aangegeven in deze voorschriften en de instrumentatie specificatiebladen.
- 

- E.519** Minimale beschermingsklasse voor de instrumentatie:  
101068 a) Buitenopstelling:  $\geq$  IP-65;  
b) Binnenopstelling:  $\geq$  IP-54.
- 

- E.520** De toe te passen instrumentatie dient geschikt te zijn voor toepassing binnen de volgende 101069 omgevingstemperatuur bereiken:  
a) Buitenopstelling : -15 °C en +55 °C;  
b) Binnenopstelling : +5 °C en +55 °C.
- 

- E.521** De instrumenten dienen te worden geleverd met een applicatiegarantie. De applicatiegarantie 101070 dient door de fabrikant/leverancier te worden afgegeven. Met deze applicatiegarantie dient de goede werking van de instrumentatie te worden gegarandeerd onder de omstandigheden en condities op de inbouwlocatie van de instrumenten.
- 

- E.522** De instrument specificatiebladen kunnen zijn toegevoegd als bijlagen bij de vraagspecificatie. 101071 De specificatiebladen bevatten meet- en montageprincipes van de instrumentatie. De inschrijvingsprijs dient op de voorgeschreven fabricaten te zijn gebaseerd. In geval van alternatieve producten dient de inschrijver aan te tonen dat deze producten in overeenstemming zijn met en voldoen aan de gestelde normen, functionele en prestatie-eisen (o.a. betrouwbaarheid, beschikbaarheid, onderhoudbaarheid, veiligheid en milieu) van de opdrachtgever. In het geval van alternatieve aanbiedingen dient de volledige documentatie te worden meegezonden, inclusief prijsstelling.
- 

- E.523** De instrument specificatiebladen kunnen zijn toegevoegd als bijlagen bij de vraagspecificatie. 101072 De specificatiebladen bevatten meet- en montageprincipes van de instrumentatie. De inschrijvingsprijs dient op de eventueel voorgeschreven fabricaten te zijn gebaseerd. In geval van alternatieve producten dient de inschrijver aan te tonen dat deze producten in overeenstemming zijn met en voldoen aan de gestelde normen, functionele en prestatie-eisen (o.a. betrouwbaarheid, beschikbaarheid, onderhoudbaarheid, veiligheid en milieu) van de opdrachtgever. In het geval van alternatieve aanbiedingen dient de volledige documentatie te worden meegezonden, inclusief prijsstelling.
- 

- E.524** In de bediening- en onderhoudsvoorschriften, zoals omschreven in de vraagspecificatie, dienen 101073 bovendien te worden opgenomen:  
a) de gereviseerde instrumentatie specificatiebladen;  
b) de instrumentatie specificatiebladen dienen te worden voorzien van de as-built P&ID codering van de instrumentatie;  
c) de "as - built" instellingen van de meet- en regelapparatuur dienen als PDF-bestand en in bewerkbaar digitaal formaat te worden aangeleverd;

---

d) de originele technische documentatie (databladen en handleidingen) van de meet- en regelapparatuur.

---

**E.525** De instrument specificatiebladen zijn algemeen van aard. De opdrachtnemer dient ontbrekende  
101087 instrument specificatiebladen zelf op te stellen. De opdrachtnemer is verplicht alle specificatiebladen compleet aan te vullen met fabrikaat, typenummer, materiaal behuizing, meetopnemer, omgevingscondities, elektrische specificaties, eventuele ATEX coderingen, etc. en deze bij de vertegenwoordiger opdrachtgever in tweevoud ter acceptatie in te dienen.

---

**E.526** Zowel tijdens ontwerp als uitvoering rekening houden met goede toegankelijkheid van de  
101088 instrumentatie. De instrumentatie dient minimaal 1 m boven vloerniveau te worden bevestigd. De instrumentatie dient goed bereikbaar te zijn voor uitlezing, instelling, ijking en onderhoud.

---

#### *Meet- en regelapparatuur*

---

**E.527** Vergrendelingen x  
101812 Machinevergrendelingen zijn vergrendelingen voor de machine aansturing, zowel in hand als automatisch bedrijf. Ze zijn opgebouwd uit:  
a) AAN-UIT-AUT- of IN-UIT schakelaar in stand UIT;  
b) machinebeveiligingen;  
c) machinebreukvoorkomende beveiligingen;  
d) personenbeveiligingen;  
e) overige beveiligingen die leiden tot een storing (b.v.stuurstroom).

---

**E.528** Procesvergrendeling x  
101821 Procesvergrendelingen zijn de door het proces aan de machine opgelegde vergrendelingen bij automatisch bedrijf, bijvoorbeeld:  
a) procesalarmen;  
b) standen afsluiters;  
c) storing voorlopende machine in proceslijn.

---

**E.529** Schakelvoorwaarden x  
101822 Schakelvoorwaarden zijn proceswaarden waarop een machine of deelproces wordt geschakeld in automatisch bedrijf, bijvoorbeeld:  
a) grenswaarden van metingen;  
b) start/stoptijden;  
c) nalooptijd;  
d) start stopcommando deelproces.

---

#### *Analysemetingen*

---

**E.536** Analysekasten niet op de bassins plaatsen maar naast de bassins in overdekte ruimten, x  
101819 bijvoorkeur in een betreedbare prefab geïsoleerde meetcontainer, voorzien van de voedingsinstallatie, ventilatie, analyseapparatuur, lichtinstallatie en 2x dubbele WCD+RA voor laptop of hulpapparatuur.

---

#### **3.3.14 Energiemetingen (niet comptabele)**

---

**E.538** Op RWZI dienen in de elektrische installatie de volgende niet comptabele energiemetingen te x  
101613 worden geleverd, gemonteerd en aangesloten:  
a) in de schakelinrichting direct achter de transformator of de eerste schakelinrichting aangesloten op het openbare elektriciteitsnetwerk dient een Janitza UMG 509 Pro of gelijkwaardig te worden toegepast;  
b) de Janitza UMG 509 Pro dient te worden aangesloten op eigen stroomtransformatoren en spanning;

- 
- c) de Janitza UMG 509 Pro dient te worden aangesloten op:
- het technische ethernetwerk (PA), via Modbus TCP protocol;
  - de Profibus DP aansluiting (standaard koppelvlak HHNK), via Profibus DP hub aansluiten op de controller;
  - het Modbus RS485 netwerk voor aansluitingen van de onderbemetering.
- d) de Janitza UMG 103 CMB of gelijkwaardig dient te worden toegepast als onder bemeting voor:
- de onder schakelinrichtingen;
  - de voeding van de beluchters;
  - de voeding van samengestelde machines met vermogen groter dan 150kW.
- 

- E.539** De stroomtransformatoren dienen te voldoen aan: x
- 101614
- a) de norm IEC 60044-1 met meetklasse 1 of beter;
  - b) aansluiten op scheidingsklemmen, met aansluiting meetpennen, die secundaire spoel kunnen kortsluiten;
  - c) basisisolering overeenkomstig IEC 61010-1;
  - d) de energie klasse 2,5 VA, 5 VA of 10kVA dient te worden afgestemd op lengte meetleidingen en draaddiameter;
  - e) secundaire stroom 5A of 1A (afhankelijk meetbereik).
- 

- E.540** De spanningsmetingen dienen te voldoen aan: x
- 101615
- a) beveiligd via Pasco of gelijkwaardig voorzien van smeltveiligheid  $I_n = 6A$ ;
  - b) aansluiten L1, L2, L3 en N (indien aanwezig).
- 

### 3.3.15 Constructievoorschriften

---

- E.541** Staalconstructies dienen te worden uitgevoerd in roestvast staal AISI-304(A2) of in agressieve en/of zoute omgevingen in AISI-316(A4) (zie voor de classificatie het hoofdstuk: "Definiëring ruimten ten aanzien van agressiviteit").
- 100214

*\*Zie eis: A.8 (en verder).*

---

- E.542** Buitenopstellingen voor werkschakelaars, wandcontactdozen en overige apparatuur dienen te zijn voorzien van regenkappen, vervaardigd volgens de HHNK tekening registratie nr. 103395.
- 100736
- 

- E.543** De staalconstructies dienen zodanig te worden uitgevoerd en bevestigd dat geen galvanische corrosie kan optreden. Waar nodig delen van verschillende metalen onderling isoleren. Bevestigingsmiddelen dienen uit hetzelfde materiaal als de constructie te zijn vervaardigd.
- 100737
- 

- E.544** Opstellingsconstructies dienen deugdelijk tegen een wand of met behulp van een voetplaat op de vloer te worden bevestigd.
- 100735
- 

- E.545** Het is verboden om in installatiedelen, zoals leidingwerk en flenzen, en dragende constructiedelen te boren.
- 100738
- 

- E.546** De draag constructies die op vloeren worden gemonteerd dienen met draadeinden in hoogte waterpas te kunnen worden afgesteld.
- 101616
- 

### *Ophanginrichtingen en constructies ten behoeve van elektrische installaties*

---

- E.547** Ophanginrichtingen voor meet- en regelapparatuur dienen zodanig te worden uitgevoerd dat voldoende verstelmogelijkheden in hoogte mogelijk zijn.
- 100215
- 

- E.548** De ophanginrichting en de meetversterker dienen op eenvoudige wijze te verplaatsen zijn. Het aansluitsnoer dient hiervoor voldoende lengte te bezitten.
- 100739

- 
- |                        |   |
|------------------------|---|
| <b>E.549</b><br>100740 | De elektrode dient op eenvoudige wijze te kunnen worden losgenomen van de ophanginrichting.                                 |
| <hr/>                  |   |
| <b>E.550</b><br>100741 | De elektrode dient van een afscherming te worden voorzien tegen beschadiging door grove delen.                              |
| <hr/>                  |   |
| <b>E.551</b><br>100742 | Flexibel opgehangen meetapparatuur dient waar nodig te worden voorzien van een extra constructie om slingeren te voorkomen. |

### *Regenkappen*

---

- |                        |   |
|------------------------|---|
| <b>E.554</b><br>100216 | Regenkappen uitvoeren volgens de standaard tekening registratie nr. 103395. |
|------------------------|---|

### *Computervloer*

---

- |                        |   |
|------------------------|---|
| <b>E.555</b><br>101223 | Eisen aan computervloer elektrisch ruimten:<br>a) de ondersteuning van de vloeren degelijk plaatsen op een onderliggende betonnen vloer;<br>b) traploze hoogterestelling dient mogelijk te zijn met minimale verstelling van plus en min 25 millimeter;<br>c) de vloeren dienen geschikt te zijn voor optredende statische en dynamische gewichtsbelastingen, minimaal verhoogd met een veiligheidsfactor 2,2x;<br>d) het transporteren, plaatsen en parkeren van schakelkasten en andere apparatuur dient op een veilige manier op elk gedeelte van de installatievloer mogelijk te zijn;<br>e) de berekeningen van de statische en dynamische belastbaarheid van de onderconstructie dienen toegevoegd te worden aan het TCD;<br>f) alle vloerplaten dienen brandvertragend uitgevoerd te zijn;<br>g) de bovenzijde van de vloerplaten uitvoeren in antistatisch marmoleum;<br>h) kleur lichtgrijs tenzij in vraagspecificatie anders omschreven;<br>i) schakelkast opstellingen en eventueel aanwezige brandblusinstallatie dienen onafhankelijk van de ondersteuning van de computervloer op een eigen frame (UNP10) op de onderliggende betonnen vloer geplaatst te worden;<br>j) staanders en profielen dienen als één geheel, elektrisch geleidend met elkaar verbonden te worden;<br>k) de computervloertegels dienen voorzien te kunnen worden van betreedbare ventilatie openingen;<br>l) de computervloer dient een werkruimte te hebben met hoogte van 1,2 m;<br>m) de ruimte onder de computervloer dient vochtvrij te zijn. |
| <hr/>                  |   |
| <b>E.572</b><br>101224 | Aanvullende eisen bij verwerken van kabels onder computervloer en kruipruimten onder elektrisch ruimten:<br>a) onder de computervloer en kruipruimten de kabels verwerken in kabelladders;<br>b) de kabels ordelijk en systematisch verwerken per spanningssoort gegroepeerd;<br>c) kruisingen van kabels zoveel mogelijk vermijden of indien onvermijdelijk kabels haaks laten kruisen;<br>d) voor bevestigingen en ondersteuning van kabelladders bijbehorende standaard hulpstukken toepassen.   |

### **3.3.16 Kabelgeleiding**

---

- |                        |  |
|------------------------|--|
| <b>E.557</b><br>100209 | Het gebruik van 5/8" en 3/4" fabrieksbochten is niet toegestaan. |
|------------------------|--|

### **Buizenaanleg**

---

- E.558** Buizenaanleg tegen plafonds, wanden en op vloeren
- 100210 a) Buizen tegen plafonds, wanden en op vloeren dienen van slagvaste kunststof te zijn (hostaliet of vergelijkbaar).  
b) Buizen dienen verhoogd te worden aangebracht met behulp van kunststof buisklemmen, zoals drukzadels of klembeugels, die de buis vastklemmen zonder gebruik te maken van schroefverbindingen;  
c) De toegepaste kunststof buisklemmen dienen koppelbaar te zijn met de mogelijkheid tot groepsmontage.  
d) De kunststof buisklemmen dienen te worden vastgezet met roestvast stalen schroeven.  
e) Trek-, eind-, en lasdozen dienen te worden vastgezet.
- 
- E.559** Buizenaanleg in plafonds en wanden:
- 100792 a) Voor de buizenaanleg in wanden en boven plafonds PVC-buizen toepassen.  
b) Het buizensysteem als centraaldoosysteem uitvoeren.  
c) Bij vloerdoorgangen dienen de buizen tot plinthoogte te worden voorzien van een extra beschermbuis van slagvaste kunststof met passende middellijn.  
d) Zakeinden dienen verticaal te worden aangebracht.  
e) Horizontale lopende buizen dienen zodanig te worden gelegd, dat er zich geen water in kan verzamelen.  
f) Inbouw- en centraaldozen dienen voor het zogenaamde berapen en afwerken van muren en plafonds tijdelijk te worden afgedicht.  
g) Buizen, gelegd in afwerkklagen van vloeren dienen altijd van slagvaste kunststof te zijn vervaardigd.  
h) Uit het zicht liggende leidingen bevestigen d.m.v. beugels met schroeven.  
i) Het frezen van sleuven in metselwerk en ook het boren van gaten voor de inbouwdozen en het inmetelen behoort tot de verplichting van de opdrachtnemer.
- 
- E.560** Buizenaanleg in (beton)vloeren en betonconstructies
- 100793 a) Voor de buizenaanleg in betonvloeren of betonconstructie flexibele kabelbuizen toepassen. De kabelbuizen dienen uit één stuk te bestaan zonder onderbreking van moffen of andere verbindingen en met ruime bochten te worden aangelegd. De diameter van de kabelbuizen zodanig dimensioneren dat deze maximaal voor 70% gevuld zijn.  
b) Indien buizen tussen de betonwapening zijn aangebracht dient tijdens het storten van de betonspecie bij het betreffende gedeelte een elektromonteur aanwezig te zijn.  
c) Ter plaatse van lasdozen dienen op de bekisting klossen, waarover de lasdozen passen, te worden aangebracht.
- 
- E.561** Kabelbuizen
- 100794 a) Kabelbuizen dienen van slagvaste kunststof te zijn, echter indien de mechanische sterkte dit vereist, b.v. bij grote overbruggingen, dienen kabelbuizen van dunwandig roestvast staal AISI-304(A2) of in agressieve en/of zoute omgevingen AISI-316(A4) te worden toegepast.  
b) Kabelbuizen bij buitenopstelling dienen van dunwandig roestvast staal AISI-304(A2) of in agressieve en/of zoute omgevingen AISI-316(A4) te zijn.  
c) Zie voor de classificatie van de omgeving in niet agressief, licht agressief of agressief, de Algemene Technische Voorschriften voor installaties.  
d) Kabelbuizen dienen verhoogd te worden aangebracht met behulp van kunststof buisklemmen, die de buis vastklemmen zonder gebruik te maken van schroefverbindingen. De kunststof buisklemmen dienen te worden vastgezet met roestvast stalen schroeven. Roestvast stalen kabelbuizen niet verhoogd vastzetten, maar met roestvast stalen beugels.

---

e) Alle kabelbuizen dienen zorgvuldig te worden afgewerkt en aan de uiteinden worden voorzien van kabelbeschermingsband of tules. Kabelbuizen dienen overzichtelijk te worden gemonteerd. Kruising van leidingen dienen zo veel mogelijk te worden vermeden.

---

- E.562** Kabelmantelbuizen dienen te voldoen aan de volgende eisen: x  
101219 a) om beschadigingen te voorkomen dienen kabelmantelbuizen flexibel, voldoende dik en niet eenvoudig samendrukbaar te zijn;  
b) materiaal: HDPE;  
c) voldoen aan normen VDE 0605 en DIN EN 61386-24;  
d) drukbestendigheid: minimaal 450 N;  
e) type Kabuflex-S of -R of gelijkwaardig;  
f) alle kabemantellbuizen dienen zorgvuldig te worden afgewerkt om schade aan kabels te voorkomen;  
g) kabelmantelbuizen dienen overzichtelijk te worden gemonteerd. Kruising van leidingen dienen zo veel mogelijk te worden vermeden.
- 

- E.563** Kabelmantelbuizen dienen verder te voldoen aan: x  
101367 a) slagvast en buigzaam;  
b) voorzien van waterdicht afsluitingen (manchetmoffen of schroefkoppeling, niet verlijmen);  
c) voorzien van trekdraad;  
d) voorzien van groef aan binnenzijde om kabel eenvoudig te kunnen trekken;  
e) voorzien van unieke codering op buitenzijde mantelbuis (herkenning functie en eigendom);  
f) minimale diameter 80 mm.
- 

#### Ladderbanen

---

- E.564** Zie de eisen van kabelgoten.  
100211

#### Kabelgoten

---

- E.565** a) Kabelgoten binnen dienen te zijn vervaardigd van glasvezel versterkte polyester in grijze kleur.  
100212 b) Indien het niet mogelijk is om binnen kunststof kabelgoten toe te passen i.v.m. het gewicht van de kabels en/of om te voldoen aan de EMC-richtlijn, dan kabelgoten of ladderbanen toepassen die zijn vervaardigd van:  
1. Roestvast staal AISI-316(A4) in een agressieve en/of zoute omgeving;  
2. Roestvast staal AISI-304(A2) in een licht agressieve omgeving;  
c) Thermisch verzinkt plaatstaal in andere omgevingen, e.e.a. naar oordeel van de vertegenwoordiger opdrachtgever. De thermische aangebrachte zinklaag uitvoeren volgens norm NEN-1275.  
d) Voor buiten aangelegde kabelgoten en/of ladderbanen dient minimaal AISI-304(A2) te worden toegepast. Bij agressieve omgevingen buiten dient AISI-316(A4) te worden toegepast.  
e) Zie voor de classificatie van de omgeving in niet agressief, licht agressief of agressief, de Algemene Technische Voorschriften voor installaties.  
f) Wandgoten in niet agressieve ruimten vervaardigen van gelakt aluminium in door de vertegenwoordiger opdrachtgever op te geven kleur.  
g) Kabelgoten dienen te worden samengesteld uit standaard onderdelen. Voor de onderlinge afstanden van de ophangpunten dienen de voorschriften van de fabrikant te worden aangehouden.  
h) Bij het aanbrengen van kabelgoten dient rekening te worden gehouden met een goede ventilatie. Bestaande ventilatie mag niet worden geblokkeerd. Indien geperforeerde kabelgoten

---

worden toegepast, dan mogen perforaties alleen zijn aangebracht in de richting van de kabelloop.

i) De opdrachtnemer dient er rekening mee te houden dat kabelgoten of ladderbanen aan staalconstructies e.d. dienen te worden bevestigd door klemverbindingen. Lassen en/of boren in staalconstructies is niet toegestaan. Beschadiging van reeds aangebrachte conservering dienen doelmatig te worden gerepareerd.

- 
- E.566** 101187 j) Verbindingen tussen kabelgoten dienen zodanig te worden uitgevoerd, dat de ophanginrichtingen de scheidingsnaden bedekken. Scherpe bochten of bramen in kabelgoten mogen niet voorkomen. Alle verbindingen, bochten en andere hulpstukken van kabelgoten en/of ladderbanen uitvoeren in hetzelfde materiaal als de kabelgoot en/of ladderbanen, tenzij de leverancier andere bijbehorende materialen voorschrijft. Kabelgoten dienen altijd van een goed omsloten kabeldeksel te worden voorzien.
- k) Bij het ontwerp van de kabelgeleiding dient rekening te worden gehouden met de aard van de kabels (o.a. spanningsniveaus, frequenties en steilheid flanken). Hiertoe dient een indeling te worden gemaakt naar de graad van storende werking of storingsgevoeligheid. Deze indeling wordt gemaakt overeenkomstig de volgende drie basiscategorieën:
1. Storingsgevoelige kabels, deze kabels kunnen gevoelig zijn voor storingen, zoals bijvoorbeeld instrumentatie- en datakabels;
  2. Indifferente kabels, deze kabels zijn weinig storend en weinig storingsgevoelig, bijvoorbeeld voedingskabels;
  3. Storende kabels, deze kabels kunnen storingen veroorzaken, zoals bijvoorbeeld antennekabels (GPRS) of motorkabels van motoren die worden gevoed door frequentieomvormers.
- l) Afhankelijk van de indeling van de kabels in verschillende basiscategorieën naar de aard van storende werking of storingsgevoeligheid en afhankelijk van het aantal kabels of leidingen (e.e.a. naar oordeel van de vertegenwoordiger opdrachtgever), dienen in de goten tussenschotten te worden aangebracht of in aparte goten te worden gelegd (e.e.a. naar oordeel van de vertegenwoordiger opdrachtgever). Hierbij dient rekening te worden gehouden met de minimale afstand tussen de opeenvolgende basiscategorieën:
1. 20 cm voor laddertypen;
  2. 15 cm voor gesloten kabelgoten met doorlopende bodem.
- m) De goten en ladderbanen zo te dimensioneren dat voldoende koeling is gewaarborgd als de vulling van de goot of ladderbaan met 20% zou worden verhoogd. De vullingsgraad bij oplevering mag per goot of ladder maximaal 75% zijn.

### *Kabeldoorvoeringen*

---

- E.567** 100213 De wijze van uitvoering van kabeldoorvoeringen dient door opdrachtnemer te worden opgenomen in het toetsplan en dient te worden geaccepteerd door de vertegenwoordiger opdrachtgever.
- 
- E.568** 100753 Kabels in muur- en vloerdoorgangen en daar waar zij aan mechanische beschadigingen zijn blootgesteld dienen van een passende beschermbuis van slagvaste kunststof te worden voorzien. Deze buis dient bij vloerdoorgangen tot plinthoogte en onder schakel- en verdeelinrichtingen tot ruim boven de vloer te worden aangebracht.
- 
- E.569** 100755 Kabels door waterdichte wanden dienen te worden doorgevoerd met gebruikmaking van daarvoor in de handel verkrijgbare roestvast stalen AISI-304 (A2) ramen met aangelaste flenzen en passende drukblokken. In de ramen dient een reserveruimte voor het doorvoeren van 15% extra kabels (minimaal 4) te worden gereserveerd.

---

<b>E.570</b> 100756	In bepaalde gevallen, in het algemeen bij installaties van beperkte omvang of bij uitbreidingen van installaties, kan bij doorvoer door waterdichte wanden gebruik worden gemaakt van CSD of gelijkwaardige doorvoerschijven met een diameter van maximaal 200 mm, geschikt voor maximaal 12 kabels.
<b>E.571</b> 100754	Kabeldoorvoeringen en sparingen onder schakelkasten dienen gasdicht en brandwerend te worden afgedicht met afdichtingmateriaal voor kabeldoorvoeringen, zoals Flamestic, Applicom of gelijkwaardige producten. Het toepassen van PUR en/of siliconen(kit) is niet toegestaan.
<b>E.572</b> 101220	Kabelinvoeringen dienen altijd via de onderzijde te worden uitgevoerd, als bescherming tegen water en vocht, en geldt voor alle elektrische installaties, elektrische objecten en elektrische componenten, zoals schakelkasten, motoren, afsluiters, klemmenkasten, instrumentatie, (k)WCD en werkschakelaars.

---

### 3.3.17 Kabels en bedrading

---

<b>E.573</b> 100217	De koperdoorsnede van draad en kabels voor hoofd- en stuurstroomketens dient zodanig te worden gekozen dat het spanningsverlies bij aanlopen niet meer bedraagt dan 8% vanaf het voedingspunt en bij nominaal bedrijf niet meer dan 5%. Voor verlichtingsinstallatie mag het spanningsverlies niet meer bedragen dan 2%.	
<b>E.574</b> 100745	De koperdoorsnede van draad en kabels dient zodanig te worden gekozen dat minimaal wordt voldaan aan de eisen van de NEN1010 en NEN60204-1.	x
<b>E.575</b> 101647	Minimum aderdoorsnede voor (grond)kabels: 1,5 mm <sup>2</sup> .	
<b>E.576</b> 100746	Binnen gebouwen b.v. tussen kasten onderling of naar klemmenkasten, mogen meeraderige kabels met een soepele kern van minimaal 0,75 mm <sup>2</sup> toegepast worden.	
<b>E.577</b> 100748	Nieuwe kabels dienen uit één stuk te zijn.	
<b>E.580</b> 100750	Installatiedraad dient van het type VD 450/750V te zijn.	
<b>E.581</b> 101642	Kabels voor kracht, licht, voeding, werkschakelaars, hoofd- en/of stuurstroomketens, dienen te voldoen aan de volgende minimale eisen: - Buiten (deels) in de grond gelegd: VO-YMvK-as-mb of VG-YMvK-as-mb, en minimale diameter S = 1,5 mm <sup>2</sup> ; - Buiten geheel boven de grond of binnen gelegd: YMvK-mb, en minimale diameter S = 1,5 mm <sup>2</sup> .	x
<b>E.582</b> 101643	EMC afgeschermd motorkabels vanuit een frequentieomvormer (FO) dienen te voldoen aan de volgende minimale eisen: - Buiten (deels) in de grond gelegd: VS-YMvKafas-mb, en minimale diameter S = 1,5 mm <sup>2</sup> ; - Buiten geheel boven de grond of binnen gelegd: VS-YMvKafas-mb, en minimale diameter S = 1,5 mm <sup>2</sup> .	x
<b>E.583</b> 101644	Instrumentatie- en/of signaalkabels dienen te voldoen aan de volgende minimale eisen: - getwiste aderpennen voor kabels met analoge signalen; - een collectieve afschermfolie; - moeilijk brandbare buitenmantels; - water- en oliebestendig; - buiten te leggen kabels dienen UV-bestendig te zijn;	x

---

	- grondkabels dienen te zijn voorzien van een gegalvaniseerde stalen omvlechting als mechanische bescherming.	
<b>E.584</b> 101646	Instrumentatie- en/of signaalkabels voor analoge en/of digitale signalen, instrumentatie, continue meet-, regel- en stuursignalen, dienen te voldoen aan de volgende minimale eisen: - Buiten (deels) in de grond gelegd: RE-2X(St)YSWBY-fl, en minimale diameter S = 1,3 mm <sup>2</sup> ; - Buiten geheel boven de grond of binnen gelegd: RE-2X(St)Yv-f, en minimale diameter S = 0,75 mm <sup>2</sup> ; - In schakelkast gelegd: LiYCY, en minimale diameter S = 0,75 mm <sup>2</sup> .	x
<b>E.585</b> 101645	Instrumentatie- en/of signaalkabels voor alleen digitale signalen kunnen in tegenstelling tot analoge instrumentatie- en signaalkabels ook voldoen aan de volgende minimale eisen: - Buiten (deels) in de grond gelegd: VO-YMvK-as-mb, en minimale diameter S = 1,5 mm <sup>2</sup> ; - Buiten geheel boven de grond of binnen gelegd: V-VMvLoaf-mb, en minimale diameter S = 0,75 mm <sup>2</sup> ; - In schakelkast gelegd: VDS, en minimale diameter S = 0,75 mm <sup>2</sup> .	x
<b>E.586</b> 101218	Kabels dienen minimaal brandveiligheidsrisico klasse Dca te hebben.	
<b>E.587</b> 100751	Alle(reserve)aders dienen te worden aangesloten op klemmen.	

### Kabels

---

<b>E.589</b> 100218	Kabels in de grond gelegd: a) Grondkabels dienen recht in voldoende brede sleuven tenminste 60 cm diep en maximaal 90 cm diep te worden gelegd. De maten gelden ten opzichte van het afgewerkte maaiveld. Tussen de krachtkabels de onderlinge afstand aanhouden volgens voorschriften van de fabrikant. De kabels mogen maximaal in twee lagen op elkaar in de sleuf worden gelegd. b) Tenzij in de vraagspecificatie anders omschreven behoort het graven en dichten van de kabelsleuven tot de verplichting van de opdrachtnemer. c) Nadat de sleuf klaar is deze puinvrij maken en een zandlaag van 10 cm aanbrengen. Het zand behoort tot de levering van de opdrachtnemer. Nadat de kabels gelegd zijn opnieuw een laag van 10 cm zand aanbrengen. d) Het dichten van de sleuven gebeurt vervolgens voor de eerste 30 cm met de hand met puinvrij gemaakte grond. Vervolgens een kunststof markeringslint met de waarschuwingskleur "geel" en een zwart opschrift "elektrokabels" in de lengterichting van de sleuf leggen. Voor elke 50 cm sleufbreedte een lint aanbrengen. Vervolgens de sleuf eventueel machinaal aanvullen. e) Bij het inleiden in een gebouw dienen de kabels in een ruime bocht te worden gelegd. f) Kabelmoffen in grondkabels dienen zoveel mogelijk te worden voorkomen en dan alleen nog na toestemming van de vertegenwoordiger opdrachtgever. Kabelmoffen in grondkabels dienen te worden aangebracht volgens het voorschrift van de fabrikant. g) Kabels die uit de grond komen dienen voldoende reservelengte te hebben en van een zodanige trekontlasting te worden voorzien dat er geen schade zal optreden aan kabels en materialen ten gevolge van grondverzakking. De opdrachtnemer dient dit voor de gehele garantieperiode te garanderen. h) Kabelmantelbuizen dienen te worden toegepast: 1. bij het kruisen van wegen en/of paden; 2. indien kabels eenvoudig dienen te kunnen worden vervangen, zoals toepassing van kabels in betonnen dekken en taluden bij bemalingseenheden.	
------------------------	---	--

- 
- E.590** Kabels niet in de grond gelegd:
- 100752 a) Bij maximaal 5 parallelle kabels mogen de kabels los van elkaar per kabel in een kabelbuis worden gelegd met open bochten.  
b) Waar meer dan 5 kabels parallel lopen, dienen deze in kabelgoot of op ladderbaan te worden gelegd.  
c) Op horizontaal gelegen delen de kabels in bundels met kunststof bindbanden om de 70 cm aan de kabelbanen bevestigen. Op verticaal gelegen delen de kabels in bundels om de 50 cm vastzetten d.m.v. niet corroderende klembeugels of kunststof bindbanden.  
d) Krachtkabels mogen met inachtneming van de reductiefactor in maximaal 2 lagen op de kabelbanen worden gelegd; stuurstroom kabels in maximaal drie lagen indien de opstaande rand van de kabelgoot dit toelaat. Voor aftakkingen van kabels dienen lasdozen te worden gebruikt. De lasdozen dienen te worden gemonteerd aan de zijwand van de goot.  
e) Eenaderige kabels tussen trafo en hoofdverdeelinrichting vastzetten met behulp van houten of kunststof blokken, overeenkomstig de kortsluitvastheidseisen.

### *Bedrading*

---

- E.592** De bedrading in de schakelkast dient in verschillende draadkleuren overzichtelijk en zorgvuldig te worden aangebracht, afgewerkt en afgemonteerd. Voor elke afwijkende spanning dient een aparte kleur te worden toegepast volgens het schema:
- 100890 a) Stuurstroom 230 VAC, fase: bruin;  
c) Stuurstroom 230 VAC, schakeldraad: zwart;  
d) Stuurstroom 230 VAC, nulader: blauw;  
e) Stuurstroom 24V VAC: violet;  
g) Stuurstroom <50 VDC plus (+): rood;  
h) Stuurstroom <50 VDC min (-): wit;  
i) Secundaire bedrading aan stroomtrafo's: grijs;  
j) Krachtstroom en aarde: volgens NEN1010;  
k) Aansluiting meetwaarden: afgeschermd signaalkabel;  
l) Bij vreemde spanning (voeding extern vanuit de schakelkast): oranje;  
m) Bij afwijkende spanning een afwijkende kleur gebruiken.

- 
- E.593** De hoofdstroombedrading in ten minste 1,5 mm<sup>2</sup> en de overige bedrading in ten minste 0,75 mm<sup>2</sup> uitvoeren. De bedrading in de kast dient te worden uitgevoerd in soepele vinyldraad, VDS 450/750V, voorzien van adercodering en kabelschoenen AMP (vork) of adereindhulsjes.

- 
- E.594** De bedrading niet lassen of verlengen met AMP-doorverbinders, kroonstenen of dergelijke hulpmiddelen.

- 
- E.595** Het is niet toegestaan om op trillende onderdelen kabelschoenen met schuifverbinding toe te passen.

- 
- E.596** De bedrading dient een blanke elektrolytische koperen kern te bezitten.
- 100910

- 
- E.597** De bedrading dient door grijze kunststof draadkokers met goed passend deksel te worden gevoerd. De draadkokers dienen voldoende ruim bemeten te zijn (vullingsgraad niet hoger dan circa 70%). Alle apparatuur, bedrading, aansluitklemmen, enz. dienen goed toegankelijk te zijn. De afstand tussen draadkokers en apparatuur dient voldoende ruim te zijn, minimaal 3 cm.

### 3.3.18 Coderingen

---

**E.598** Codering van draad en kabel

- 100221 a) Bedrading in schakelkasten dient te worden voorzien van adercodering, gesloten type. De grootte dient te worden aangepast aan de draaddoorsnede.
- b) De draden worden gecodeerd volgens het equipotentiaal principe, zie verder de Cad standaard extern.
- c) Kabels dienen nabij de klemmenstrook en bij de aansluiting op het apparaat te worden voorzien van kabelnummers en adercodering, gesloten type, overeenkomstig de op de schema's en de aansluittekeningen gebruikte nummering of codering. De kabelcodering bestaat uit een groepsnummer plus een oplopend volgnummer b.v. 122-1. De adercodering bestaat uit een oplopend volgnummer.
- d) Grondkabels dienen te worden gecodeerd met behulp van om de kabel aangebrachte kunststof kabelmerkbanden. De kabelmerkbanden dienen op de volgende plaatsen te worden aangebracht:
1. bij een kabelmof;
  2. op de plaats van een merksteen;
  3. op 0,5 m vanaf het punt waar de kabel een gebouw wordt binnengeleid;
  4. op onderlinge afstanden van ten hoogste 5 m.

Op de kabelmerkbanden dienen het aantal en de doorsnede van de aders en ook het volledige kabelnummer met letters en/of cijfers te worden aangegeven. Het toe te passen materiaal (voorkeur: Polyetheen, PE) en ook de methode van het aanbrengen van de letters of cijfers (voorkeur: slagletters of geperforeerde letters) behoeft de goedkeuring van de vertegenwoordiger opdrachtgever.

---

**E.599** Codering van klemmen

- 100723 a) Klemmenstroken dienen van links naar rechts oplopend wat betreft groep gevolgd door klemnummer, duidelijk te worden genummerd. De groepsnummers aangeven op groepecoderingsschilden.
- b) Een groep krijgt per spanningssoort een klemmenstrook: X1 voor 400V, X2 voor 230V, X3 voor 24V, X4 voor meetsignalen en X5 voor MCC's (diverse spanningsniveaus). Overige X-nummer coderingen in overleg en na goedkeuring opdrachtgever. De klemmencodering bestaat uit een groepsnummer plus een oplopend volgnummer b.v. 121X1:1.

x

---

**E.600** Codering van apparatuur

- 100724 a) Bij bedienings- en signaleringsapparatuur op de schakelkast dienen beknopte bijschriften te worden aangebracht betreffende de functie van de apparatuur en de code van het leiding- en instrumentatie schema (P&ID).
- b) Bij schakelaars dient bedoeld bijschrift aan de bovenzijde van de schakelaar in de frontplaat te worden gegradeerd of in separate resopal tekstplaat gegraveerd te worden aangebracht (wit met zwarte letters en cijfers).
- c) Bij signaleringslampen dient bedoeld bijschrift onder de lamp in resopal tekstplaat gegraveerd te worden aangebracht (wit met zwarte letters en cijfers).
- d) De coderingen voor onderdelen van elektrotechnische installaties en uitrustingen dienen uitgevoerd te worden volgens de GKV combinatie, Groepsnummer/Kenteken/Volnummer. Zie verder de CAD Standaard Extern.
- e) Codering van de apparatuur binnen de schakelkast overeenkomende met de op de schema's gebruikte codes, dienen in de omgeving van het apparaat (niet op het apparaat) te worden aangegeven met goed klevende resopal tekstplaat met zwarte letters.
- f) Bij smeltveiligheden, zekeringen, motorgroepen, installatieautomaten, aardlekschakelaars en andere hoofdbestanddelen dienen naast de tekstplaten met de codevermelding ook tekstplaten

---

te worden aangebracht, waarop een beknopte functieomschrijving van het betreffende onderdeel is aangegeven.

g) Alle apparatuur die elektrisch aangesloten dient te worden, zoals pompen, elektromotoren, meet- en regelapparatuur, etc. dienen nabij het apparaat te worden voorzien van een tekstplaat met de op de leiding- en instrumentatie schema's (P&ID) gebruikte codering en het elektrische groepsnummer. Voorts dient een korte omschrijving te worden opgenomen betreffende de functie van het apparaat. De codering dient in resopal tekstplaat gegraveerd te worden aangebracht (wit met zwarte letters en cijfers).

h) Alle bestaande onderdelen, die in het werk worden hergebruikt, dienen door de opdrachtnemer opnieuw te worden voorzien van nieuwe coderingen, conform de nieuwe P&ID's coderingen en de nieuwe elektrische groepsnummers.

i) Alle bestaande onderdelen die door de opdrachtnemer worden aangesloten, worden door de opdrachtnemer voorzien van een nieuwe codering. Alle overige bestaande onderdelen worden gecodeerd door de opdrachtnemer die het betreffende onderdeel monteert.

j) Alle teksten behoeven de acceptatie van de vertegenwoordiger opdrachtgever.

k) Resopal tekstplaten dienen goed zichtbaar te worden bevestigd. Bij droge binnenopstelling mogen resopal tekstplaten worden gelijkmd, nadat de ondergrond is ontvet. Per tekst dient een tekstplaat te worden toegepast. Op massieve ondergrond of plaatstaal dienen de resopal tekstplaten goed zichtbaar met roestvast stalen schroeven te worden bevestigd. De resopal tekstplaten buiten voor apparatuur onder roestvast stalen regenkappen goed zichtbaar met roestvast stalen schroeven bevestigen.

l) Tekstplaten met locatiebenaming van objecten dienen door opdrachtnemer te worden aangevraagd bij de vertegenwoordiger opdrachtgever. De vertegenwoordiger opdrachtgever verstrekt de tekstplaten aan de opdrachtnemer. De opdrachtnemer dient de tekstplaten goed zichtbaar te bevestigen aan de buitenzijde van het object.

## 3.4 Materialen

### 3.4.1 Leveringsomvang

---

**E.605** 100226 Alle bij de in deze vraagspecificatie genoemde leidingen, apparaten en constructies behorende hulp- en bevestigingsmiddelen behoren tot de levering, tenzij in de vraagspecificatie nadrukkelijk is gesteld, dat deze buiten de leveringsomvang vallen en/of door derden worden geleverd.

---

**E.606** 100729 Alle elektrische kabels en leidingen, nodig voor de voeding en de besturing van de installaties, de signalering en de verlichting, behoren met toebehoren als kabelgoten, doorvoerbuizen, afdichtingen en bevestigingsmiddelen tot de levering en de montage.

---

**E.607** 101630 Het leveren van skids, prefab units, package units en/of vergelijkbare componenten betekent niet dat de ATV niet meer van toepassing is. Dit soort leveringen ontslaat de opdrachtnemer niet om te blijven voldoen aan de gestelde kwaliteit en/of kwantiteit eisen, zoals beschreven in de ATV en de overige contractdocumenten. De opdrachtnemer dient bij levering van dit soort componenten aan te tonen dat wordt voldaan aan de gestelde ATV eisen. Bij het aantonen van geschiktheid van dit soort componenten dienen vergelijkbare criteria te worden gehanteerd als bij het toetsen van de gelijkwaardigheid van verschillende producten. x

### 3.4.2 Gelijkwaardigheid

---

**E.608** 100227 Het alternatieve fabricaat is gelijkwaardig als aan alle functionele en prestatie-eisen, zoals gesteld in de ATV wordt voldoen. x

---

De opdrachtnemer dient de gelijkwaardigheid van het alternatieve fabricaat aan tonen door middel van een schriftelijke vergelijking, waarin alle relevante zaken zijn vermeld. De vergelijking beschrijft ten minste:

- Aard en functie;
- Veiligheid tijdens beproeving, gebruik, onderhoud en ten opzichte van derden;
- Duurzaamheid en levensduur;
- Onderhoudsaspecten;
- Garantie en garantievoorwaarden;
- Gebruiksvriendelijkheid;
- Materialen;
- Besturings- en aansluitgegevens;
- Investeringskosten;
- Rendement;
- Exploitatiekosten;
- Serviceorganisatie en vestigingsplaats van de leverancier;
- Beschikbaarheid reserveonderdelen;
- Kennis in de organisatie van de opdrachtgever;
- Opstelling;
- Eventuele gevolgen voor overige constructies en raakvlakken.

De opdrachtnemer dient bovenstaande vergelijking ter goedkeuring in bij de opdrachtgever. Beoordeling van gelijkwaardigheid gebeurt uitsluitend door de opdrachtgever. Afkeuring van aangeboden alternatieve fabricaten geeft geen recht op verrekening.

Alle consequenties, ook die voor derden, die een gevolg zijn van toestaan van alternatieve fabricaten, zijn voor rekening van de opdrachtnemer.

### 3.4.3 Fabrikaten

---

<b>E.609</b> 100730	Alle toe te passen materialen dienen nieuw te zijn en te voldoen aan alle in de voorschriften gestelde eisen, worden voorzien van CE-markering, en dienen in het algemeen te worden geleverd onder KEMA-KEUR (DeKra) of vergelijkbaar Europees keurmerk.	x
<b>E.610</b> 100732	De opdrachtnemer dient bij zijn inschrijving naast de fabrikaten de typeaanduidingen van de toe te passen materialen te vermelden, een en ander geldt alleen voor afwijkende niet in de vraagspecificatie omschreven materialen.	
<b>E.611</b> 100733	Voor gelijksoortige onderdelen dient steeds hetzelfde fabricaat en/of merk te worden toegepast.	
<b>E.612</b> 100734	Voor gelijksoortige functies dient steeds hetzelfde materiaal van dezelfde fabricaat en/of merk en/of type te worden toegepast.	
<b>E.613</b> 101086	Materialen voor uitbreidingen en aanpassingen van installaties dienen met de reeds aanwezige fabrikaten en types uitgevoerd te worden.	
<b>E.614</b> 101629	Het aantal verschillende fabricaten en types reserve onderdelen dient zo gering mogelijk zijn.	x
<b>E.615</b> 100731	De volgende fabrikaten en/of typenummers of gelijkwaardig dienen te worden toegepast: Omschrijving, Fabricaat, Opmerkingen	

Schakelmateriaal:

- a) relais, algemeen, Siemens/Eaton
- b) motorbeveiligingsschakelaars, Siemens/Eaton
- c) railsystemen, Rittal RiLine60 of gelijkwaardig
- d) interfacerelais t.b.v. PLC, Phoenix/Weidmüller
- e) signaallampen, Siemens/Eaton, rond 22 mm
- f) drukknoppen, Siemens/Eaton, r rond 22 mm
- g) tijdrelais, Schleicher/Siemens/Eaton
- h) noodstoprelais, Pilz/Phoenix
- i) motormanagementsysteem, Siemens Simocode pro V, Profibus DP

Schakelaars:

- i) keuzeschakelaars, Kraus & Naimer/Eaton, met ingegraveerde tekst
- j) werkschakelaars, Kraus & Naimer/Eaton, zwart/wit met hangslotvergrendeling
- k) hoofdschakelaars, vermogensschakelaars, Schneider(Merlin Gerin)/ Eaton/Siemens
- l) voor drukbewaking en drukschakelaars, stromings- en standmelders, IFM

Naderingsschakelaars:

3-draads RVS 18mm afstand >5mm aangegoten kabel, max. 2m, zie spec.blad, voorkeur: 24Vdc

Installatieautomaten, zekeringen:

- m) installatieautomaten, ABB/Siemens/Eaton
- n) aardleinstallatieautomaat, ABB/Eaton
- o) smeltveiligheden en houders, Eaton/Siemens EZR

Omvormers:

- p) meetwaarde omvormers, GMC Camille Bauer /Phoenix
- q) stroom omvormers, GMC Camille Bauer Faget, 4-20mA uit
- r) stroomtrafo's, Faget, 0-5A uit
- s) frequentieomvormers, Danfoss/ABB/Vacon/ Emotron - CG
- t) softstarters, Siemens/Danfoss/ABB, Geen voorkeur

---

**E.616** De volgende fabrikaten en/of typenummers of gelijkwaardig dienen te worden toegepast:  
100816 Omschrijving Fabrikaat Opmerkingen

Kasten:

- a) hoogspanningschakel- en verdeelinrichtingen, Eaton type Innovac-SVS (onderverdeelstations) of type Xiria (ringkabelstations) middenspanning, vacuüm installaties
- b) gecompartmenteerde schakel- en verdeelinrichtingen en/of MCC's, (laagspanning) Eaton type Capitole 40, Eaton type Modan(R), ABB type MNS 3.0, Schneider type Okken of Siemens type Sivacon 8PV
- c) besturingskasten, Rittal/Eldon
- d) kunststof binnenkast, Eldon/Rittal, voorzien van metalen 3 mm dubbelbaard sluiting b.v. Eldon UCP(slot:2531), UDP(slot:LSSU528)
- e) kunststof verdeelkasten Eaton Halyester
- f) overgangsdozen klemmenkasten Rose/Eldon Glasvezel polyester verstekt
- g) wartels Hummel of gelijkwaardig Wiska Diafragmawartels
- h) kastverwarming Rittal/Eldon
- i) kastverlichting deurschakelaar Rittal/Eldon

---

j) instrumentatiekasten Rittal/Eldon b.v. Rittal KS

Klemmen, Kabels, Codering, Toebehoren:

k) rijgklemmen (schroefuitvoering) Weidmüller/Phoenix Minimaal 4 mm<sup>2</sup> Etageklemmen zijn niet toegestaan.

l) adercodering Weidmüller

m) kabelcodering Weidmüller

n) kabeldoorvoeringen CSD/MCT/Roxtec

o) Kabelschoenen/ Adereindhulsjes AMP

Wandcontactdozen:

p) Krachtwandcontactdozen

en servicepunten Siemens/Mennekes

---

**E.617** De volgende fabrikaten en/of typenummers of gelijkwaardig dienen te worden toegepast:  
100817 Omschrijving Fabrikaat Opmerkingen

Meetapparatuur (zie ook altijd specificatiebladen)

a) niveaumeetapparatuur: Vegawell 52 Bereik 2m

b) luchtdrukcompensatiedoos: Vegabox 02

c) debietmeter: Krohne/ E&H

d) drukmetingen: Vega/E&H

e) bemonsteringsapparatuur: Vega

f) meters: Janitza

g) digitale energiemeter: Janitza

Diverse apparatuur:

h) overspanningsbeveiliging: Dehn+Söhne/Phoenix/Weidmüller

i) ruimteverwarming: Dimplex/Sinus Jevi Oliegevulde plaatradiatoren heater, type PR...N IP65

j) transformatoren: De Drie

k) ruimte thermostaten: Honeywell of Stork Wandmontage met wartelinvoer wisselcontact 230V/ min 10A / 5 tot 30 oC IP-44

l) draadloze verbindingen Phoenix RAD 4-20mA (Industrial Wireless, Radionline, geen Bluetooth)

Voedingen, netwerkcomponenten en besturingen:

m) voeding 24VDC Delta/Phoenix

n) netwerkcomponenten industriële switches Hirschmann/MOXA DIN-rail montage (toe levering opdrachtgever)

o) besturingscomputer klimaatinstallaties Siemens Synco

Verlichting:

p) TI binnen: Philips TCW216 IP-66.

q) TI terrein: Philips TGS105 218G

r) TI buitenkast gemaal: Philips bull eye met PL-lamp

s) TI binnenkast/ schakelkast gemaal: Rittal S4138

t) TI systeemplafond: Philips TBS460

u) TI beeldschermruimtes: Philips TBS460 HF

v) noodverlichting: Van Lien of gelijkwaardig

w) terreinverlichting, oriëntatie en werkverlichting: Industria Aurora - serie 2651

Afdichtingmaterialen:

x) deelbare pluggen: CSD (Beele Slipsil) of gelijkwaardig

y) afdichtingmateriaal voor kabeldoorvoeringen: Flamestic/Applicom of gelijkwaardig Noot:  
PUR & siliconen(kit) is niet toegestaan

### 3.5 Standaardtekeningen

---

**E.618** De volgende standaardtekeningen behoren bij deze algemene technische voorschriften:

101234

Reg. Nr. Omschrijving

14798 Principe tekening niveaumeting natte en droge opstelling rioolgemalen;

48986 Principe tekening drukmeting met spoelvoorziening rioolgemalen;

57187 Principe tekening schakelkast buitenopstelling rioolgemalen;

73133 Principe tekening overgangskast;

74362 Niveau-meetvat met knevelinlaat peilregulerende werken;

74363 Niveau-meetvat zonder knevelinlaat peilregulerende werken;

103395 Principe tekening standaard regenkap;

108149 Netgevoede kast;

108150 Zongevoede kast;

108151 Sokkel voor montage aan de stuw;

108505 Betonplaten.

Zie voor de tekeningen: Bijlage E1 - Standaard tekeningen Elektrotechniek.

## 4 Proces

### 4.1.1 Veiligheids- en gezondheidsplan (V&G-plan)

#### *Doelstelling*

---

- P.3** 101168 Bij het opstellen van het ontwerp moet rekening worden gehouden met de verplichtingen die voortvloeien uit de Arbo-wet. De installatie dient tijdens de bedrijfsvoering veilig te zijn en geen gevaren op leveren voor de gezondheid. Het ontwerp dient dusdanig te zijn dat eveneens veilig en zonder gevaren voor de gezondheid kan worden gebouwd (Arbo-besluit Afdeling 5 Bouwproces). Het V&G-plan dient te worden opgesteld in de ontwerpfase. In de uitvoeringsfase zal het V&G-plan worden aangevuld zoals omschreven in het Bouwproces Arbeidsomstandigheden. Parallel daaraan wordt in de engineeringfase gestart met het opbouwen van het V&G dossier welke in de uitvoeringsfase wordt gecomplementeerd.

#### *Werkzaamheden*

---

- P.4** 100579 a) Het toepassen van een veiligheid managementsysteem;  
b) Alle werkzaamheden die voortkomen uit het Arbeidsomstandigheden besluit;  
c) Het aanstellen van V&G- coördinatoren en verzorgen van de V&G- coördinatie;  
d) Het opstellen en implementeren van een V&G- plan, V&G- dossier en calamiteitenplan;  
e) Het organiseren van de nodige veiligheidsmaatregelen en relevante V&G- instructie voor werknemers, hulppersonen, personeel van de Opdrachtgever en bezoekers van de bouwplaats;  
f) Implementeren van risicomangement ten behoeve van V&G;  
g) Registreren en behandelen van incidenten en (bijna) ongevallen.

#### *Proceseisen*

---

- P.5** 100580 Algemeen  
a) indien de Opdrachtnemer is georganiseerd in de vorm van een combinatie van meerdere partijen, er voor te zorgen dat ieder van de afzonderlijke combinanten over een veiligheidsmanagementsysteem beschikt, waarbij het systeem of de combinatie van systemen van toepassing dient respectievelijk dienen te zijn op alle Werkzaamheden;  
b) De Opdrachtnemer dient op te treden als enig zaakwaarnemer en als enig vertegenwoordiger voor de Opdrachtgever waar het gaat om het zekeren van alle maatregelen en verplichtingen die vereist zijn op basis van de Arbo- wet en regelgeving;  
c) De Opdrachtnemer dient uit hoofde van de coördinatieverplichting over neven opdrachtnemers conform annex VI en bijbehorende coördinatieovereenkomst zorg te dragen voor de coördinatie op het gebied van veiligheid en gezondheid en hiertoe een overall V&G- coördinator aan te stellen.
- 
- P.6** 100582 Veiligheid en gezondheid ontwerp  
De Opdrachtnemer dient:  
a) een coördinator ontwerpfase aan te stellen overeenkomstig artikel 2.29 van het Arbeidsomstandighedenbesluit en de Opdrachtgever hierover te informeren. De V&G- coördinator ontwerpfase dient ten minste de taken overeenkomstig artikel 2.30 uit te voeren en voldoende bevoegdheid te hebben om de benodigde maatregelen in het kader van het Arbeidsomstandighedenbesluit door te voeren;  
b) tijdens het ontwerpen de veiligheids- en gezondheidsrisico's verbonden aan de realisatie en het beheer en onderhoud (meerjarig) van het Werk te inventariseren, analyseren en evalueren;  
c) de verplichtingen m.b.t. de kennisgeving conform artikel 2.27 van het Arbeidsomstandighedenbesluit te verzorgen.

---

**P.7** Veiligheid en gezondheid uitvoering

100583 De Opdrachtnemer dient:

- a) een V&G-coördinator uitvoeringsfase aan te stellen overeenkomstig artikel 2.29 van het Arbeidsomstandighedenbesluit en de Opdrachtgever hierover schriftelijk te informeren. De V&G-coördinator uitvoeringsfase dient ten minste de taken overeenkomstig artikel 2.31 van het Arbeidsomstandighedenbesluit uit te voeren en voldoende bevoegdheid te hebben om de benodigde maatregelen in het kader van het Arbeidsomstandighedenbesluit door te voeren;
- b) tijdens de uitvoering de veiligheids- en gezondheidsrisico's verbonden aan de realisatie en het beheer en onderhoud van het Werk te inventariseren, analyseren en evalueren;
- c) er voor zorg te dragen dat door de Opdrachtnemer ingeschakelde hulppersonen in het bezit zijn van geldige, door de Opdrachtgever te verstrekken, verklaring waarmee ontheffing wordt verleend van artikelen van het Voertuigenreglement en het Reglement Verkeersregels en Verkeerstekens 1990, voor zover noodzakelijk voor de uitvoering van vorenbedoelde Werkzaamheden;
- d) de voorlichting van werknemers van de Opdrachtgever, door Opdrachtgever ingeschakelde personen en derden op de bouwplaats te coördineren en verzorgen;
- e) een calamiteitenplan op te stellen en actueel te houden.

---

**P.8** Incidenten en (bijna) ongevallen

100584 De Opdrachtnemer dient:

- a) alle incidenten en (bijna) ongevallen te registreren en terstond aan de Opdrachtgever te rapporteren;
- b) onderzoek te doen naar de oorzaak van opgetreden incidenten en (bijna) ongevallen en maatregelen te nemen om de oorzaak weg te nemen teneinde vergelijkbare incidenten en (bijna) ongevallen in de toekomst te voorkomen;
- c) de Opdrachtgever inzage te verlenen in de afhandeling van incidenten en (bijna) ongevallen;
- d) relevante rapportages van incidenten en (bijna) ongevallen te verwerken in het V&G-dossier.

---

*Producteisen*

**P.9** V&G-plan

100581 Het V&G-plan dient ten minste te voldoen aan artikel 2.27 van het

Arbeidsomstandighedenbesluit en omvat minimaal de volgende onderdelen:

- a) de naam van de coördinator voor de ontwerp-, uitvoering- en onderhoudsfase;
- b) een beschrijving van de wijze waarop wordt voldaan aan de van toepassing zijnde wet- en regelgeving, normen en overige eisen op het gebied van veiligheid en gezondheid;
- c) beschrijving van de organisatie met betrekking tot V&G;
- d) De schriftelijke instructies, voor zover van toepassing, betreffende de aard van de verontreiniging, de arbeidshygiëne en de veiligheidsmaatregelen zoals deze door de aannemer aan de werknemers ter hand zullen worden gesteld en zullen worden toegelicht.
- e) beschrijving van de wijze voor melding, rapportage en afhandeling van incidenten en (bijna) ongevallen;
- f) beschrijving van de wijze waarop het V&G-dossier actueel gehouden wordt;
- g) beschrijving van het proces van risico-inventarisatie en evaluatie met betrekking tot V&G- risico's;
- h) het risicoregister op het gebied van V&G;
- i) beschrijving van de wijze waarop voorlichting op het gebied van V&G wordt verzorgd.

---

**P.10** Calamiteitenplan

100585 In het calamiteitenplan dient te worden beschreven:

- a) geïdentificeerde mogelijke calamiteiten (scenario's)
- b) het tijdig signaleren van calamiteiten;

- 
- c) instructies over hoe te handelen bij calamiteiten;
  - d) coördinatie van Werkzaamheden tijdens calamiteiten, inclusief aangewezen hulpverleners en coördinatoren;
  - e) eventuele acties ter voorkoming van escalatie en het beperken van vervolgschade;
  - f) de bereikbaarheid voor hulpverleningsdiensten;
  - g) de wijze van hulpverlening;
  - h) de beschikbaarheid van materiaal en materieel;
  - i) communicatie met de Opdrachtgever en (vaar)wegbeheerders;
  - j) door de Opdrachtnemer te nemen maatregelen in geval van calamiteiten;
  - k) communicatie van het calamiteitenplan aan alle betrokkenen;
  - l) training van coördinatoren en hulpverleners;
  - m) geplande oefeningen.
- 

- P.11** V&G-dossier  
100586 Het V&G-dossier dient te voldoen aan de eisen van het Arbeidsomstandigheden-besluit.

#### 4.1.2 Werkvergunning

---

- P.12** De onderstaande bepalingen zijn alleen van toepassing op het terrein van opdrachtgever voor  
100235 zover sprake is van in bedrijfzijnde installaties. In geval van nieuwbouw zonder raakvlakken met de operationele bedrijfsvoering van opdrachtgever zijn onderstaande bepalingen niet van toepassing.

- 
- P.13** Bij de volgende werkzaamheden dient opdrachtnemer bij de opdrachtgever of diens  
100574 vertegenwoordiger een werkvergunning te worden aangevraagd:
- a) werkzaamheden waarbij open vuur voor kan komen of wordt gebruikt (slijpen, lassen, branden);
  - b) in- uitbedrijfsmen onderdelen en/of componenten;
  - c) werkzaamheden in besloten ruimtes zoals kelders, putten, riolen, tanks;
  - d) risicovolle werkzaamheden.
- 

- P.14** De werkvergunning wordt opgesteld, overgedragen, gewijzigd, afgesloten en zonodig  
100575 ingenomen, conform de procedure 'Werkvergunning, wanneer en hoe?' uit het Arbohandboek van HHNK.

- 
- P.15** De in deze werkvergunning vermelde veiligheidsmaatregelen dienen onverkort te worden  
100576 nageleefd. Bij het niet naleven kan stopzetten van het werk en verwijdering van desbetreffende personen van het werk volgen. De hieruit voortvloeiende kosten zijn geheel voor rekening voor opdrachtnemer.

- 
- P.16** De werkvergunning dient voor de aanvang van het werk door opdrachtnemer met de  
100577 uitvoerende personen te worden besproken en door de betrokkenen te worden ondertekend.

#### 4.1.3 Relaties met bevoegd gezag en Nutsbedrijven

---

- P.17** Onder bevoegd gezag worden bestuursorganen verstaan die bevoegd zijn tot het geven van  
100230 een beschikking of het nemen van een besluit in relatie tot een wet. Voorbeelden van bevoegd gezag zijn het Rijk, de provincie, de gemeenten en waterschappen.

- 
- P.18** Onder nutsbedrijven worden ondernemingen verstaan die belangrijke producten of diensten  
100588 leveren in het algemeen belang, waartoe worden gerekend de elektriciteits-, gas- en drinkwatervoorziening en in ruimere zin ook de communicatievoorzieningen.

---

**P.19** De bepalingen van dit hoofdstuk "bevoegd gezag en nutsbedrijven" zijn van toepassing op:  
100589 a) het bevoegd gezag, voor zover die een vergunning of ontheffing dienen af te geven, om bepaalde activiteiten, diensten of werken uit te kunnen voeren, in relatie tot het opgedragen werk;  
b) alle overige instanties, die namens de nutsbedrijven en/of het bevoegd gezag, zijn betrokken bij het toezicht- en handhaving van wet- en regelgeving (o.a. Arbeidsinspectie, brandweer, etc.);  
c) alle nutsbedrijven;  
d) alle ondernemingen die zijn betrokken bij de elektriciteits- en gasvoorziening, zoals de Netbeheerder, de Energieleverancier en het Meetbedrijf.

---

**P.20** De opdrachtnemer heeft de volgende verplichtingen met betrekking tot het bevoegd gezag, de  
100590 nutsbedrijven en overige instanties:  
a) in het algemeen dient de opdrachtnemer na opdracht onmiddellijk een KLIC - melding bij KLIC - West (0800-0080) uit te voeren en contact op te nemen met de betrokken nutsbedrijven en bevoegd gezag voor de uitvoering van het werk;  
b) de opdrachtnemer dient volgens de eisen, van de in dit hoofdstuk genoemde instanties, de benodigde tekeningen, berekeningen, instellingen en gegevens te maken en tijdig in te dienen teneinde de vereiste vergunningen en/of goedkeuringen te ontvangen voor de uitvoering van het werk;  
c) de genoemde documenten onder item 4b dienen eerst ter acceptatie te worden aangeboden aan de vertegenwoordiger opdrachtgever, voordat ze kunnen worden ingediend bij de nutsbedrijven, bevoegd gezag en/of overige instanties;  
d) het overleg tussen de opdrachtnemer, de in dit hoofdstuk genoemde instanties en de opdrachtgever dienen zo te worden georganiseerd, dat de voortgang van het werk niet wordt geschaad;  
e) de opdrachtnemer dient binnen een werkbare dag (24 uur) de vertegenwoordiger opdrachtgever op de hoogte te stellen over afspraken, die zijn gemaakt tussen de opdrachtnemer en de in dit hoofdstuk genoemde instanties, voor zover dit verband houdt met het werk dat is opgedragen door de opdrachtgever.

---

**P.21** De opdrachtnemer is verantwoordelijk voor:  
100591 a) de coördinatie van het werk met de in deze paragraaf genoemde instanties;  
b) het op tijd communiceren met in deze paragraaf genoemde instanties, vertegenwoordiger opdrachtgever en opdrachtgever HHNK;  
c) het voorbereiden, opstellen, coördineren en bewaken van de voortgang van de aanvragen van de nutsvoorzieningen, inclusief de aanvragen, die formeel door Hoogheemraadschap Hollands Noorderkwartier dienen te worden ingediend.

#### **4.1.4 Elektriciteitsvoorziening**

---

**P.22** De opdrachtnemer is verantwoordelijk voor het op tijd aanvragen en realiseren van een  
100231 functionerende elektriciteitsvoorziening.

---

**P.23** De te leveren elektrische installaties dienen volledig te voldoen aan de eisen, zoals zijn gesteld  
100592 in de elektriciteitswet, de Netcode, Meetcode en eventuele aanvullende eisen opgesteld door de netbeheerder, energieleverancier en/of het meetbedrijf.

---

**P.24** Vóór de aansluiting op het elektriciteitsnet dient de opdrachtnemer de gehele elektrische  
100593 installatie te controleren en te inspecteren, overeenkomstig de NEN-1010 / NEN-3140 en overige relevante en van toepassing zijnde normen.

- 
- P.25** 100594 Afkeuringen en op- en/of aanmerkingen van de netbeheerder, het meetbedrijf en/of de energieleverancier, dienen te worden gemeld aan en in overleg met de vertegenwoordiger opdrachtnemer te worden opgelost.

#### **4.1.5 Kwalificatie (elektro)technisch opdrachtnemer**

---

- P.27** 101195 De opdrachtnemer van elektrische werkzaamheden, ook wel elektrotechnisch opdrachtnemer of elektrotechnisch installateur genoemd, is de opdrachtnemer die de vraagspecificaties kan uitwerken in een gedetailleerd uitvoeringsontwerp en zelfstandig de elektrische werkzaamheden kan uitvoeren aan, met of nabij elektrische installaties;

- P.28** 101196 De opdrachtnemer van elektrische werkzaamheden dient te beschikken over een geldige erkenning: "Regeling voor de erkenning van elektrotechnisch installateurs (REI-2008)", overeenkomstig de eisen van Stichting Sterkin en/of over een geldige erkenning: "Erkenningsregeling voor installateurs 2004 (EVI-2004), Elektrotechnische Laagspanningsinstallaties, overeenkomstig de eisen van Stichting Kwaliteit voor Installaties Nederland (KvINL) of overeenkomstig de eisen van voormalige Stichting Erkenning Installatiebedrijven (SEI);

- P.29** 101199 De opdrachtnemer van elektrische werkzaamheden dient VCA – gecertificeerd te zijn, overeenkomstig de eisen van Stichting Samenwerken Voor Veiligheid (SSVV);

- P.30** 101197 De opdrachtnemer van elektrische werkzaamheden die derden inschakelt dient minimaal gecertificeerd te zijn overeenkomstig VCA\*\* - certificaat (VCA twee sterren);

- P.31** 101200 De opdrachtnemer van elektrische werkzaamheden dient bij voorkeur te beschikken over een ISO-9000 kwaliteitssysteem of een gelijkwaardig eigen kwaliteitssysteem, waarin minimaal de werkprocessen zijn beschreven van het ontwerpen, de uitvoeringsengineering, het EPLAN en AUTOCAD-tekenen, de werkvoorbereiding, de realisatie van de installaties, het inspecteren, testen en beproeven van de installaties, het verwerken van as-built revisies, het afhandelen van afwijkingen en/of tekortkomingen, het integraal waarborgen van de veiligheid tijdens het ontwerp, bouw, beproeven, in gebruik nemen, beheer, onderhoud en het verwijderen van de elektrische installaties. Uitgangspunt hierbij dient te zijn dat de eisen overeenkomstig de BEI-HHNC en afgeleide eisen worden geborgd in de werkprocessen;

- P.32** 101198 De opdrachtnemer van elektrische werkzaamheden dient voor de opdracht verstrekking aan te tonen dat aan bovenstaande eisen kwalificatie(elektro)technisch opdrachtnemer is voldaan.

#### **4.1.6 Kwalificatie (elektro)technisch personeel**

---

- P.33** 100232 Om zowel de operationele- als veiligheidsrisico's op locatie bij HHNC te beperken dient al het (elektro)technische personeel van de opdrachtnemer voldoende te zijn gekwalificeerd. De opdrachtnemer dient uiterlijk twee weken voor aanvang van het werk op locatie, aan te tonen dat het in te zetten personeel voldoende is gekwalificeerd. Hiertoe dient de opdrachtnemer de volgende documenten aan vertegenwoordiger opdrachtgever te verstrekken in digitaal PDF – formaat:

- P.34** 100595 Voor medewerkers die onder toezicht eenvoudige elektrotechnische werkzaamheden verrichten van beperkte omvang met beperkt risico:
- a) Verklaring leeftijd groter of gelijk dan 18 jaar;
  - b) Kopie geldig diploma VCA basisveiligheid;
  - c) Voor laagspanning kopie geldige aanwijzing voldoende onderricht persoon (VOP) NEN-50110/NEN-3140 van werkgever;

---

	d) De opdrachtnemer dient aan te geven op welke manier het toezicht is georganiseerd door aan te geven wie, wanneer en hoe het toezicht zal uitoefenen op de VOP-ers.
<b>P.35</b> 100596	Voor medewerkers die zelfstandig elektrotechnisch werk uitvoeren: a) Verklaring leeftijd groter of gelijk dan 18 jaar; b) Kopie geldig diploma VCA basisveiligheid; c) Voor laagspanning kopie geldige aanwijzing vakbekwaam persoon NEN-50110/NEN-3140 van werkgever.
<b>P.36</b> 100597	Voor medewerkers die (operationeel) leiding geven aan elektrotechnische werkzaamheden: a) Verklaring leeftijd groter of gelijk dan 18 jaar; b) Kopie geldig diploma VCA Vol of VCA basisveiligheid en VCA leidinggevend; c) Kopie geldige aanwijzing werkverantwoordelijke NEN-50110/NEN-3140 van werkgever.
<b>P.37</b> 100598	Voor medewerkers die tijdens de bouw verantwoordelijk zijn voor tijdelijke en nieuw te bouwen installaties geldt: a) Verklaring leeftijd groter of gelijk dan 18 jaar; b) Kopie geldig diploma VCA Vol of VCA basisveiligheid en VCA leidinggevend; c) Voor laagspanning kopie geldige aanwijzing installatieverantwoordelijke NEN-50110/NEN-3140 van werkgever, met omschrijving scope (tijdelijke) installatie.
<b>P.38</b> 100599	Indien de opdrachtnemer zogenoemde ZZP'ers (Zelfstandige Zonder personeel) of inhuurpersoneel inzet, dan dienen deze personen door de opdrachtnemer zelf te worden aangewezen, overeenkomstig de NEN-3140 (inhuurpersoneel / derden). De te verstrekken informatie per ingehuurde medewerker is gelijk aan de te verstrekken informatie van het eigen personeel.
<b>P.39</b> 100600	Tijdens de uitvoering van elektrotechnische werkzaamheden dient minimaal één persoon van het niveau Werkverantwoordelijke aanwezig te zijn, overige elektrotechnische vakmensen dienen minimaal Vakbekwaam persoon te zijn overeenkomstig NEN-3140.
<b>P.40</b> 100601	Voor leerlingen die een elektrotechnische beroepsopleiding volgen kan vrijstelling worden gegeven voor de minimum leeftijd eis van 18 jaar, indien is voldaan aan: a) Verklaring leeftijd groter of gelijk dan 16 jaar; b) De opdrachtnemer is een erkend leerbedrijf (SBB gecertificeerd); c) De werkzaamheden worden niet uitgevoerd in hoogspanningsinstallaties; d) De leerling staat onder continu toezicht van een praktijkopleider met minimaal niveau vakbekwaam persoon (NEN-3140); e) Indien de risico's van het werk door continu toezicht niet kunnen worden beperkt, dan mogen de werkzaamheden niet door leerlingen worden verricht.
<b>P.41</b> 100602	De vertegenwoordiger opdrachtgever behoudt zich het recht voor personen de toegang te weigeren, indien zij niet voldoen aan de gestelde eisen en/of als de gevraagde verklaringen ontbreken.
<b>P.42</b> 101201	Voor aanvang van de werkzaamheden bij HHNK dient de (hoofd)opdrachtnemer zijn personeel te hebben geïnstrueerd over relevante bedrijfsspecifieke zaken, waaronder de BEI-HHnk. De desbetreffende (O)IV-er stelt de benodigde informatie beschikbaar aan de (hoofd)opdrachtnemer;
<b>P.43</b> 101202	Het personeel derden dient door de eigen werkgever te worden geïnstrueerd en op de hoogte te zijn van de veiligheidseisen, overeenkomstig de BEI-HHnk .

## 4.2 Opleverdossier

---

<b>P.44</b> 101244	De opdrachtnemer dient een opleverdossier conform de structuur zoals beschreven in Bijlage P2 – Inhoud opleverdossier, ter acceptatie aan te leveren aan de OG). Deze opbouw is bindend en dient als leidraad voor de samenstelling van het dossier. Indien bepaalde onderdelen ontbreken of op een andere wijze zijn opgenomen in de documentatie, mag hiervan worden afgeweken, mits dit vooraf is afgestemd met de vertegenwoordiger van de OG. Objecten, onderdelen of documenten die niet expliciet in Bijlage P2 worden genoemd, maar wel onderdeel uitmaken van de installatie, dienen aanvullend te worden opgenomen in het opleverdossier. Ter ondersteuning kan de vertegenwoordiger van de opdrachtgever een lege mappenstructuur aanleveren in ZIP-formaat.	x
<b>P.45</b> 101258	De digitale versie van het opleverdossier, inclusief het Technisch Constructie Dossier en alle documenten, mogen de pad-namen niet langer zijn dan 200 karakters. Dit is inclusief spaties.	x

---

### 4.2.1 Technisch Constructie Dossier (TCD)

---

<b>P.46</b> 101245	Er dient een Technisch Constructie Dossier (TCD) te worden aangeleverd volgens de eisen uit de Machinerichtlijn. Voor de indeling van het TCD wordt verwezen naar de eisen aan het opleverdossier.	x
-----------------------	--	---

*\*Zie eis: P.44 (en verder).*

### 4.2.2 Bedienings- en onderhoudsvoorschriften

---

<b>P.47</b> 101246	Er dient een gebruikershandleiding te worden opgesteld volgens hoofdstuk 5 van NEN-EN 292-2:1996 in de Nederlandse taal. Voor het opstellen van de gebruikershandleiding wordt verwezen naar eisen uit NEN 5509 en NEN-EN-IEC 60204-1 en de hierna volgende eisen.	x
<b>P.48</b> 101247	De gebruikershandleiding dient de gebruiker alle informatie te verschaffen om het object veilig te gebruiken, in stand te houden, te ontmantelen en af te voeren.	x
<b>P.49</b> 101248	In een onderhoudsschema dient te zijn aangegeven wanneer onderdelen moeten worden geïnspecteerd en eventueel vervangen.	x
<b>P.50</b> 101249	In aanvulling op de eisen uit hoofdstuk 5 van NEN-EN 292-2:1996 dient de gebruikershandleiding minimaal de onderwerpen, zoals genoemd in eisen P.35 t/m P.41 te bevatten:  a) algemene informatie; b) technische informatie; c) bedieningsinstructies; d) eisen aan bedienend personeel; e) onderhoudsinstructies; f) informatie over beproevingen enz.	x

Delen van de gebruikershandleiding mogen als zelfstandig document worden gebruikt mits in het desbetreffende deel uitdrukkelijk doel, doelgroep en beperkingen worden omschreven.

---

OPMERKING - Een splitsing kan worden aangebracht in verschillende handleidingen voor:

- de montage van het object;
- het beproeven en in bedrijf stellen van het object;
- onderhoud van het object;
- het bedienen van het object;
- "short reference"-kaarten bij de bedieningsstations.

Voor de verschillende groepen gebruikers (o.a. onderhoudspersoneel en bedienend personeel (zie bijlage P3 - Belanghebbenden peilregulerend gemaal)) dient een aparte gebruikershandleiding te worden samengesteld. In elke gebruikers specifieke gebruikershandleiding dienen de voor die gebruikersgroep relevante onderdelen uit 7.3.2 tot en met 7.3.7 te worden opgenomen. In dit hoofdstuk wordt verder geen onderscheid gemaakt in verschillende soorten handleidingen en wordt in het algemeen gesproken over de gebruikershandleiding.

*\*Zie eis: P.54 (en verder).*

---

<b>P.51</b> 101260	De bedienings- en onderhoudsvoorschriften worden op twee manieren aangeleverd:  a) Op papier, overzichtelijk samengevoegd in (een) ringmap(pen) (elk maximaal voor 80% gevuld) met stevig geplastificeerde kaft. Op de geplastificeerde kaft dient te worden vermeld: BEDIENINGS- EN ONDERHOUDSVOORSCHRIFT; b) Digitaal, in Pdf-formaat en bewerkbaar formaat (MS Word, MS Excel).	x
<b>P.52</b> 101261	De bedienings en onderhoudsvoorschriften van de procesautomatisering bevatten ten minste de volgende gegevens: a) Zie document "Documentatie en Bedieningshandleiding Procesautomatiseringssysteem"	x
<b>P.53</b> 101262	Nadat de in het eis P.52-101260 genoemde voorschriften door de vertegenwoordiger opdrachtgever middels een schriftelijke mededeling zijn goedgekeurd, verstrekt de opdrachtnemer van dit voorschrift of deze voorschriften één exemplaar aan de vertegenwoordiger opdrachtgever binnen twee weken na datum van goedkeuring.	x

*\*Zie eis: P.51 (en verder).*

#### Algemene informatie

---

<b>P.55</b> 101257	De gebruikershandleiding dient de volgende algemene informatie te bevatten: a) naam van het werk; b) naam van het onderdeel van het werk; c) naam opdrachtgever; d) naam en adres van het adviesbureau; e) naam en adres van de opdrachtnemer of fabrikant. f) namen en adressen van toeleveranciers van belangrijke machinedelen (aandrijvingen, pompen, besturing enz.).	x
-----------------------	--	---

#### Technische informatie

---

<b>P.56</b> 101252	De gebruikershandleiding dient de volgende technische informatie te bevatten: a) tekeningen; b) afmetingen; c) werkingsprincipe tekeningen;	x
-----------------------	--	---

- 
- d) elektrische gegevens volgens NEN-3140, NEN-1010 en NEN-EN-IEC 60204-1;
  - e) veiligheidsinrichtingen.

### *Bedieningsinstructies*

---

- P.57** De bedieningsinstructies dienen minimaal de volgende waarschuwingen en instructies te bevatten: x  
101253
- a) Aanwijzingen met betrekking tot het gebruik van relevante persoonlijke beschermingsmiddelen zoals helmen, veiligheidsschoenen en oogbeschermers.
  - b) De bedieningsinstructies dienen te worden aangepast aan het niveau van de bedieners. Op eenvoudige wijze worden de gebruikers stap-voor-stap bij de bediening van het object begeleid.
  - c) Bediening mag slechts worden toegestaan nadat is verzekerd dat de bediener kennis heeft genomen van de bedieningsinstructies.

### *Eisen aan bedienend personeel*

---

- P.58** De bedieningshandleiding dient aan de gebruiker aan te geven wat de minimumeisen zijn die aan de vaardigheden van bedienend personeel worden gesteld. x  
101254

### *Onderhoudsinstructies*

---

- P.59** De onderhoudsinstructies dienen minimaal het volgende te bevatten: x  
101255
- a) montagevoorschriften met afstelgegevens en instructies;
  - b) een onderhoudsschema voor regelmatig onderhoud inclusief de vereiste afstellingen en toleranties en de vereiste intervallen en eisen voor persoonlijke vaardigheden;
  - c) smeervoorschriften gebaseerd op Shell producten (aanduiding van smeerpunten, toe te passen smeermiddelen, instructie voor het aftappen en bijvullen, opgave van de frequentie waarmee moet worden gesmeerd, e.d.)
  - d) informatie over te nemen voorzorgsmaatregelen tegen gevaren tijdens onderhoud;
  - e) regelmatige vervanging van bepaalde onderdelen, inclusief afkeurmaatstaven;
  - f) informatie over de vervanging van kritieke onderdelen voor de veiligheid door identieke onderdelen;
  - g) informatie over de verzegeling van instelbare onderdelen met veiligheidsfunctie;
  - h) lijst van mogelijke storingen en instructies hoe deze te verhelpen
  - i) schema's van elektrische, pneumatische en hydraulische systemen;
  - j) onderdelenlijsten of stuklijsten met alle toegepaste fabricaten, typenummers, bestelnummers en besteladressen;
  - k) tekeningen ("exploded view" tekeningen of doorsnedetekeningen)(hier mag naar de tekeningen in het TCD worden verwezen);
  - l) voor pompinstallaties een grafiek waarin opgenomen:
    - 1) pompkarakteristiek(en) volgens aanbidding;
    - 2) pompkarakteristiek(en) volgens beproeving;
    - 3) leidingkarakteristieken bij Hstat. inslagpeil, Hstat. uitslagpeil en Hstat. hoogwater;
    - 4) leidingweerstand van de leidingen, kokers en appendages. Bij afvalwaterpompen tot 1m buiten het gemaal)
    - 5) Indien de pompen in de toekomst van andere waaiers worden voorzien of op een ander toerental gaan draaien, dienen deze pompkarakteristieken en beproevingskarakteristieken op een apart grafiekenblad te worden aangegeven; de leidingkarakteristieken kunnen worden overgenomen uit de vraagspecificatie;
  - m) voor andere installatieonderdelen zoals ventilatoren, (gas)motoren, etc. geldt dat grafieken moeten worden opgenomen die gegevens bevatten die:
    - 1) bij de inschrijving zijn verstrekt;

- 
- 2) uit berekeningen zijn gevolgd;
  - 3) bij beproevingen of keuringen zijn gemeten.
  - n) overzicht van onderhoudswerkzaamheden die alleen door speciaal opgeleid personeel mogen worden uitgevoerd, met specificatie van de minimale benodigde kennis en vaardigheden;
  - o) lijst van in voorraad te houden noodzakelijke reserveonderdelen;
  - p) lijst met te onderhouden aanduidingen en signaleringen.

De fabrikant dient te benadrukken dat regelmatig onderhoud visuele inspectie, noodzakelijke functionele beproevingen en onderhoudsmaatregelen moet bevatten, met inachtneming van de in de vraagspecificatie toegestane inspectie- en onderhoudsfrequenties.

#### *Periodieke onderzoeken en beproevingen van het object*

---

**P.60** De gebruikershandleiding dient aan te duiden dat de frequentie en omvang van periodieke onderzoeken en beproevingen afhankelijk zijn van nationale voorschriften, voorschriften van de fabrikant, gebruiksomstandigheden en gebruiksfrequentie. Gewoonlijk is het niet nodig onderdelen voor periodiek onderzoek te demonteren, tenzij er twijfel bestaat met betrekking tot betrouwbaarheid en veiligheid. De gebruikershandleiding dient de maximumperiode tussen periodieke onderzoeken en beproevingen te vermelden. Dergelijke onderzoeken en beproevingen dienen ten minste het volgende te bevatten: x

101256

- a) onderzoek van de mechanische, hydraulische, pneumatische en elektrische systemen, met speciale aandacht voor veiligheidsinrichtingen.

#### **4.2.3 CE-markering**

---

**P.61** De opdrachtnemer dient conform de Machinerichtlijn en overige relevante Europese Richtlijnen zorg te dragen voor de CE – markering van de geleverde machine en/of het geleverde samenstel van machines. Hiertoe dient de opdrachtnemer de volgende stappen te doorlopen:

100236

- a) Het bepalen van de fabrikant(en);
- b) Het bepalen welke Europese Richtlijnen relevant zijn;
- c) Het uitvoeren van Risicoanalyses en Risicoreducties tijdens ontwerp, realisatie en bij oplevering;
- d) Het opstellen van een bedieningshandleiding;
- e) Het opstellen van een Technisch Constructie Dossier (TCD);
- f) Het opstellen van een CE-verklaring van overeenstemming;
- g) Het aanbrengen van een CE-markering.

---

**P.62** De opdrachtnemer dient de volgende documenten, in een algemeen gangbaar digitaal formaat, te verstrekken aan de vertegenwoordiger opdrachtgever:

100572

- a) Plan van aanpak CE-certificering. Dit plan dient voor aanvang van het werk te worden opgesteld. In dit plan beschrijft opdrachtnemer op welke wijze de CE-certificering wordt georganiseerd, samen met leveranciers en overige derden.
- b) RI&E documenten, conform de Machinerichtlijn, inclusief de toetsing van de richtlijn Arbeidsmiddelen. De opdrachtnemer dient zowel in de ontwerp- als uitvoeringsfase een risico-inventarisatie en evaluatie uit te voeren. Aan het eind van de realisatiefase dient de opdrachtnemer eventuele restrisico's vast te stellen met bijbehorende beheermaatregelen. De risicoanalyse rapporten (risicobeoordeling, risicobeschrijving en risicoreductie) dienen te worden verstrekt aan de vertegenwoordiger opdrachtgever in zowel de ontwerp, realisatie als opleveringsfase.
- c) Bedieningshandleidingen;

- 
1. Conform de Machinerichtlijn;
  2. Conform de norm NEN-EN 764-6;
  3. Alle in het kader van de certificering benodigde gebruik- en onderhoudsvoorschriften en bedieningshandleidingen dienen voor de ingebruikname op het werk aanwezig te zijn.
- d) Technisch Constructie Dossier (TCD):
1. Conform de Machinerichtlijn.
- e) De IIA CE-verklaring door opdrachtnemer van het geleverde samenstel van machines.
- f) De inbouwverklaringen (voorheen IIB) en ingebruikname verklaringen van opdrachtnemer, onder opdrachtnemers, toeleveranciers en derden van geleverde onderdelen en machines;
- g) De CE-verklaring van overeenstemming, conform de Machinerichtlijn, dient te bevatten:
1. Naam fabrikant;
  2. Korte omschrijving van de machine(s) en/of samenstel van machines;
  3. Aanduiding type / nummer / model;
  4. Van toepassing zijnde Europese Richtlijnen;
  5. De toegepaste geharmoniseerde Europese normen;
  6. Verklaring dat aan de richtlijnen is voldaan;
  7. Naam en functie;
  8. Datum en plaats.

---

**P.63** 100573 Wanneer aan alle eisen in bovenstaande leden is voldaan en de documenten zijn geaccepteerd zal de opdrachtgever voor het object een CE-markering afgeven.

### 4.3 Tekeningen en berekeningen

- 
- P.75** 100486 De opdrachtnemer is verplicht om het volledige werk, zoals omschreven in de vraagspecificatie, vroegtijdig volledig uit te werken en te detailleren. Deze uitwerking omvat, afhankelijk van het type project, onder andere: x
- Tekeningen, zoals overzichten, opstellingen, details, werktekeningen en schema's;
  - Modellen en/of digitale objectinformatie (indien BIM van toepassing is);
  - Bijbehorende berekeningen, grafieken, materiaalspecificaties, stuklijsten en overige relevante projectdocumentatie.
- De volledige uitwerking dient, volgens afgesproken informatieleveringsmomenten, ter beoordeling te worden aangeboden aan de vertegenwoordiging van de opdrachtgever. Indien de opdrachtgever de informatielevering heeft goedgekeurd kan de opdrachtnemer overgaan tot het plaatsen van bestellingen en/of beginnen met de uitvoering.
- 
- P.76** 100487 De tekeningen en overige in te dienen bescheiden dienen van zodanige inhoud en opzet te zijn, dat de vertegenwoordiging van de opdrachtgever volledig geïnformeerd wordt betreffende materiaalkeuze, constructie, samenbouw en werking van de installatie.
- 
- P.77** 100488 Tevens dienen zij al die gegevens te verschaffen die voor de uitvoering van het werk en de hiermee verband houdende werken van derden nuttig en noodzakelijk zijn. Een en ander ter beoordeling van de vertegenwoordiging van de opdrachtgever.
- 
- P.78** 100489 Door of vanwege de opdrachtnemer dienen de onderstaande tekeningen te worden vervaardigd en ingediend, voor zover ze op het werk van toepassing zijn. De in te dienen tekeningen moeten tot op A4-formaat worden gevouwen, waarbij aan de linkerzijde een hechtrand van ca. 25 mm breedte moet worden vrijgehouden (conform NEN 379, bijlage 1).
- 
- P.79** 100490 Alle tekeningen en/of modellen dienen vervaardigd te worden met behulp van recente versies van AutoCAD- of BIM-software, passend bij het type project. Voor projecten, waar BIM niet is uitgevraagd, dient dit AutoCAD zijn. De opdrachtgever stelt voor deze type projecten x

---

standaard basistekeningen, inclusief kadertekeningen met onderhoek, titelblokken en een vastgelegde lagenstructuur beschikbaar. Deze dienen door de opdrachtnemer als uitgangspunt te worden gebruikt bij de verdere uitwerking.

Voor de overige projecten wordt verwezen naar de 23.1142685 BIM Informatie Levering Specificatie HHNK voor vereisten van de softwarepakketten en de werkwijze.

---

<b>P.80</b> 100491	Voordat met het vervaardigen van de tekeningen/modellen wordt begonnen dient de opdrachtnemer met de vertegenwoordiging van de opdrachtgever overleg te plegen omtrent het proces.	x
-----------------------	--	---

#### *Autocad*

---

<b>P.81</b> 100240	De tekeningen dienen volgens de laatste versie van de 15.0002730 CAD standaard 2015 Extern te worden opgesteld.	
<b>P.82</b> 100587	Geautomatiseerd tekenpakketten, zoals Eplan, Stabicad, Autocad Electrical e.d. zijn niet toegestaan.	x

#### *Eplan*

---

<b>P.84</b> 101591	De elektrische tekenpakketten, niet zijnde plattegronden, installatietekeningen, terreintekeningen en constructietekeningen, uitvoeren in Eplan.	x
<b>P.85</b> 101595	De tekeningen in Eplan dienen te worden uitgevoerd overeenkomstig de laatste versie van de Eplan Standaard HHNK (Hoogheemraadschap Hollands Noorderkwartier).	x

#### *3D Tekepakketten*

---

<b>P.86</b> 101164	Voor de vereisten omtrent de BIM-werkwijze wordt verwezen naar de laatste versie van het 24.1122597 BIM Protocol HHNK en de 23.1142685 BIM Informatie Levering Specificatie HHNK.	x
-----------------------	---	---

#### *Ter beschikking te stellen tekeningen*

---

<b>P.88</b> 100603	Tekeningen/modellen kunnen door de Opdrachtgever ter beschikking worden gesteld. Bij BIM-projecten zullen de tekeningen/modellen via de Autodesk Construction Cloud (ACC) worden gedeeld. Bij niet BIM-projecten kunnen de tekeningen ter beschikking worden gesteld via de email, of een externe fileserver indien de bestandsgrootte totaal meer is dan 8MB.	x
<b>P.89</b> 100604	De volgende tekeningen/modellen kunnen door de opdrachtgever ter beschikking worden gesteld: a) Kaders, onderhoeken, templates b) Archieftekeningen/-modellen bestaande installaties. Derden dienen hiertoe de volgende informatie aan de opdrachtgever te verstrekken: 1. de registratienummers van de gewenste archieftekeningen; 2. per registratienummer dient te worden aangegeven of de opgevraagde tekeningen ter revisie zijn opgevraagd of slechts ter informatie dienen. Zie verder de 15.0002730 CAD standaard 2015 Extern. c) Standaard Elektrotechnische (typical)tekeningen en EPLAN macro's/sjablonen na gunning d) Standaard symbolen Wtb en Elektrisch e) Indien derden archieftekeningen/-modellen opvragen voor revisie, dan verstrekt de opdrachtgever de	x

---

archieftekeningen als DWG en PDF - bestand; modellen als bronmodel en IFC-bestand. De verstrekte archieftekeningen/-modellen worden in het archief door de opdrachtgever op uitleen gezet. Derden kunnen deze archieftekeningen

reviseren en later opnieuw indienen als revisietekening/-model. ALLE aangevraagde tekeningen/modellen voor revisie moeten ook allemaal, gewijzigd of ongewijzigd retour gestuurd worden.

f) Indien derden archieftekeningen/-modellen opvragen ter informatie, dan verstrekt de opdrachtgever alleen PDF/IFC-bestanden. De verstrekte archieftekeningen/-modellen worden niet op uitleen gezet en kunnen daarom later niet worden ingediend als revisietekening/-model.

g) De stroomkringschema's geven de principe werking aan, de detaillering als klemmen, etc., dienen door de opdrachtnemer op de genormeerde tekenwijze te worden aangebracht.

h) Tekeningen waarvan geen standaard schema bestaat dienen door de opdrachtnemer volgens dezelfde standaard tekenmethoden te worden aangemaakt

---

<b>P.90</b> 100519	Indien door toezicht uitoefenende overheidsinstanties zoals het Rijk, de provincie, de Arbeidsinspectie of de Nutsbedrijven betreffende het totaal of betreffende onderdelen van de levering, tekeningen/modellen ter inzage worden verlangd, dient de opdrachtnemer hiervoor zorg te dragen en wel direct nadat de vertegenwoordiging van de opdrachtgever of de betreffende overheidsinstantie daartoe heeft verzocht.	x
-----------------------	--	---

#### **4.3.1 Werktuigbouwkunde**

---

<b>P.91</b> 100242	Processchema's (P&ID-schema's) dienen te worden uitgevoerd volgens de laatste versie van de "Voorschriften voor het maken van processchema's voor zuiveringstechnische installaties".	
-----------------------	---	--

---

<b>P.95</b> 100607	Voor niet BIM-projecten dient een afzonderlijke opstellingstekening te worden geleverd waarop de installatie compleet met schakelkast, persleiding met appendages, etc. is weergegeven. Voor grote installaties als RWZI's mogen meerdere opstellingstekeningen worden aangeleverd.	x
-----------------------	---	---

#### *Beoordeling tekeningen en berekeningen door opdrachtgever*

---

<b>P.96</b> 100243	Met de te beoordelen tekeningen/modellen dienen de (controle) berekeningen te worden meegezonden.	x
-----------------------	---	---

De uitgewerkte berekeningen dienen duidelijk inzicht te verschaffen over de bij de berekening gehanteerde uitgangspunten. De volgende berekeningen zullen, indien van toepassing, door de opdrachtnemer ter goedkeuring worden ingezonden:

a) sterkteberekeningen van constructieonderdelen (bijv. drukvaten, hijsbalken, berekening van het werktuig, (bijvoorbeeld vijzelberekening, doorbuiging en opwaartse kracht volgens de aangegeven normen), torsieberekening aandrijving, krooshek, terugslagklep, afdekking, etc.

b) berekeningen dienen alle uitgangsgegevens te bevatten en zonder externe informatie (bijvoorbeeld tekeningen/model of rapporten) te controleren zijn.

---

<b>P.97</b> 100609	De opdrachtnemer is zelf verantwoordelijk voor de verificatie en validatie van de uit te voeren werkzaamheden. De opdrachtnemer dient vroegtijdig het gehele werk, zoals omschreven in de vraagspecificatie, volledig uit te werken en te detailleren door middel van een gedetailleerd tekeningenpakket/coördinatiemodel, waaronder begrepen/vervaardigd: overzichten, opstellingen, details, werktekeningen en schema's, evenals berekeningen, grafieken, selectiviteitdiagrammen, materiaalspecificaties, stuklijsten en dergelijke.	x
-----------------------	---	---

---

<b>P.98</b> 100610	Bij niet BIM-projecten: Na iedere wijziging dient de opdrachtnemer de tekening te voorzien van een wijzigingsletter met datum en omschrijving. Wijzigingen van de kant van de	x
-----------------------	---	---

---

opdrachtnemer dienen duidelijk gemarkeerd te worden. Na ontvangst van een 'voor gezien' ondertekende tekening dient de opdrachtnemer binnen twee weken de betrokken tekening digitaal aan de vertegenwoordiger opdrachtgever toe te zenden.

---

- P.99** De opdrachtnemer dient alle relevante technische uitwerkingen, waaronder tekeningen en/of modellen van installaties en onderdelen, digitaal ter beoordeling aan te leveren bij de vertegenwoordiging van de opdrachtgever. Indien de opdrachtgever aanpassingen noodzakelijk acht, dient de opdrachtnemer deze wijzigingen door te voeren en de herziene documenten of modellen, binnen twee weken opnieuw digitaal aan te leveren ter beoordeling. x  
100520

#### *Revisietekeningen*

---

- P.113** De opdrachtnemer dient de definitieve revisiegegevens van de geleverde werkzaamheden – waaronder tekeningen, modellen en bijbehorende stuklijsten – digitaal aan te leveren in zowel PDF-, DWG- en bronformaat. Deze dienen als aanvulling op de bedienings- en onderhoudsvoorschriften en moeten voorzien zijn van alle relevante informatie voor het in bedrijf houden, onderhouden, wijzigen en het bestellen van reserveonderdelen van de installatie(s). x  
100515

Voor de vereisten omtrent oplevermodellen wordt verwezen naar het 24.1122597 BIM Protocol HHNK en de 23.1142685 BIM Informatie Levering Specificatie HHNK

### **4.3.2 Elektrotechniek**

#### *Tekeningen voor de elektrische installatie*

---

- P.118** De tekeningen voor de elektrische installatie moeten worden vervaardigd overeenkomstig de Richtlijnen voor Tekeningen op Elektrotechnisch gebied NEN-5158, terwijl de gebruikte symbolen en coderingen voor de diverse apparatuur moeten zijn ontleend aan de Symbolen voor de Elektrotechniek NEN-5152.  
100246

- P.119** De gebruikte afkortingen, nummeringen en coderingen moeten op alle tekeningen en gerelateerde documenten (bv besturingsplan, I/O-lijst, bedieningshandleiding etc.) consequent zijn doorgevoerd en volledig met elkaar overeenstemmen. Op de daarvoor in aanmerking komende tekeningen moeten verklaringen worden opgegeven van de gebruikte onderdelen, onder opgave van fabricaat en typenummers.  
100618

- P.120** De stroomkringen op alle voor het werk benodigde tekeningen, evenals de revisietekeningen, moeten door de opdrachtnemer van deze vraagspecificatie worden voorzien van potentiaalnummer codering. De nummering op de tekeningen moet overeenkomen met de nummers op de bedrading.  
100619

#### *Normen*

---

- P.121** Getekend dient te worden volgens de volgende normen op elektrotechnisch gebied:  
100247
- a) NEN-5152 - Technische tekeningen - Elektrotechnische symbolen;
  - b) NEN-5158 – Elektrotechnische tekeningen, Algemene principes;
  - c) NEN-EN-IEC 81346-2 - Industriële systemen, installaties en uitrusting en industriële producten - Structuurbeginselen en referentieaanduidingen - Deel 2: Classificatie van objecten en codes voor klassen
  - d) NEN-3347 - Technische tekeningen - Symbolen voor de meet- en regeltechniek - Uitgewerkte symbolen voor de procesinstrumentatie
  - e) NEN-3348 - Symbolen voor hydraulische en pneumatische installaties.

### Oplevering tekeningenpakket

---

**P.122** Het tekeningenpakket dient alle gegevens te bevatten, nodig voor het in bedrijf nemen, 100248 houden, herstellen en zo nodig veranderen van de installaties en het bestellen van de benodigde onderdelen.

---

**P.123** Het tekeningenpakket dient minimaal de volgende tekeningen te omvatten: 100620

- a) tekeningenlijsten;
- b) legenda;
- c) grondschema's, blokschema voedingsverdeling- en configuratieschema's;
- d) installatieschema's;
- e) stroomkringschema's;
- f) aansluitschema's, klemmen aansluit- en doorverbindingstekeningen;
- g) kast aanzichttekeningen;
- h) kast indelingstekeningen;
- i) materiaallijsten met fabricaat en type nummers (stuklijsten);
- j) kabellijsten (met werkelijke kabellengten);
- k) installatietekeningen;
- l) constructie en ondersteuningstekeningen (detailtekeningen);
- m) tekeningen die op grond van realisatie of onderhoud van de installatie nodig zijn;
- n) I/O-aansluitlijsten;
- o) opstellingstekeningen;
- p) terreintekeningen met de verschillende installaties;
- q) kabelloop- en moftekeningen met kabelnummers;
- r) gebouwtekeningen met verschillende installaties;
- s) klemmenkast tekeningen;
- t) instellijsten frequentieregelaars, regelaars, instrumenten, actuators;
- u) motorlijsten met instellingen thermische beveiligingen;
- v) FAT-, SAT-documenten.

De definities van de soorten tekeningen komen overeen met de NEN-5158.

---

**P.124** Voor de installatie- en opstellingstekeningen gelden aanvullende eisen, die bij de opzet, 100621 uitwerking en het tekenen van de installatie- en opstellingstekeningen dienen te worden gehanteerd zie Cad Standaard Extern

### Sparings-, aardings en opstellingstekeningen

---

**P.125** De opdrachtnemer dient sparings-, aardings- en opstellingstekeningen, digitaal in AutoCAD- en 100249 Pdf-formaat, bij de vertegenwoordiger van de opdrachtgever aan te leveren. x

### Revisietekeningen

---

**P.126** De opdrachtnemer dient, ter aanvulling van de bedienings- en onderhoudsvorschriften, de te 100250 leveren as-built revisietekeningen, digitaal in AutoCAD- en Pdf-formaat, bij de vertegenwoordiger van de opdrachtgever aan te leveren. x

---

**P.127** Op revisietekeningen dienen alle in het werk aangebrachte wijzigingen en/of aanvullingen te 100622 zijn verwerkt en tevens de juiste situering van uit het zicht gekomen leidingen, kabels, aardelektroden en dergelijke, inclusief bijbehorende maatvoering.

---

**P.128** De door de opdrachtgever 'voor gezien' revisietekeningen dienen uiterlijk vier weken na de 100623 inbedrijfstelling maar vóór de ingebruikname van het betreffende installatieonderdeel in het bezit van de vertegenwoordiger opdrachtgever respectievelijk opdrachtgever te zijn. x

### Tekeningen voor nutsbedrijven en bevoegd gezag

- P.129** Indien door bevoegd gezag of nutsbedrijven betreffende het totaal of betreffende onderdelen  
100251 van de levering, tekeningen ter inzage worden verlangd, dan dient de opdrachtnemer hiervoor zorg te dragen.

### Groepsnummering van tekeningen

- P.130** De nummering van de tekeningen dient te worden opgezet volgens het groepsnummering  
100252 systeem, zie verder de Cad Standaard Extern en de Eplan Standaard HHNK voor Eplan tekeningen. Het groepsnummer is het nummer dat wordt toegekend aan delen van het tekeningenpakket, motorgroep, meting e.d. Alle bij deze delen behorende schema's krijgen ditzelfde groepsnummer. x
- P.131** Vooraf dient door de opdrachtnemer een opzet te worden gemaakt van de uit te geven  
100624 groepsnummers en ter acceptatie aan de vertegenwoordiger opdrachtgever te worden voorgelegd.
- P.132** De nummering dient ruim van opzet te zijn zodat er voor eventuele uitbreidingen nog genoeg  
100625 nummers beschikbaar zijn. Voor Eplan tekeningen is een nieuw groepsnummeringsysteem opgezet, dat voor elektrotechnische tekeningen dient te worden opgevolgd. x

### Registratienummering van tekeningen

- P.133** Het registratienummer wordt toegepast voor de archivering van tekeningen in het HHNK  
100253 tekeningenarchief. De unieke HHNK registratienummers voor de tekeningen worden op verzoek van de opdrachtnemer door HHNK uitgegeven. De opdrachtnemer dient hiertoe een complete tekeninglijst in te dienen met een door de opdrachtgever goedgekeurde groepsnummering. Zie verder de Cad Standaard Extern.

### Berekeningen

- P.135** Met de ter acceptatie te zenden tekeningen dienen in een overeenkomstig aantal exemplaren  
100255 de (controle) berekeningen te worden ingezonden. De uitgewerkte berekeningen moeten duidelijk inzicht verschaffen over de bij de berekening gebruikte uitgangspunten. De berekeningen dienen door opdrachtnemer intern aantoonbaar te worden getoetst. Daarna dienen de volgende berekeningen, indien van toepassing, door de opdrachtnemer ter acceptatie te worden ingezonden:  
a) aderdoorsnede voor kabels;  
b) aardverspreidingsweerstand;  
c) waarde van veiligheden;  
d) selectiviteitberekening;  
e) kortsluit berekeningen schakelinrichtingen;  
f) lichtberekeningen;  
g) harmonische stromen FO's;  
h) warmteberekeningen (o.a. dimensioneren ventilatie/koeling van schakelruimten en schakelinrichtingen, verwarming ruimten met plaatradiatoren, etc.).
- P.136** De kabelberekeningen, spanningsverlies, selectiviteit en kortsluitberekeningen dienen te  
101592 worden uitgevoerd met Intelec berekeningsprogramma, overeenkomstig de IEC 60364 (NEN 1010 versie 5 of hoger). x
- P.137** De Intelec berekeningen dienen in bewerkbaar digitaal formaat en als PDF te worden verstrekt.  
101593 x

---

<b>P.138</b> 101594	De instellingen in Intelec dienen overeenkomstig de NEN 1010 laatste versie te worden uitgevoerd, overeenkomstig de te bouwen situatie. Het instellen van deratingsfactoren is niet toegestaan.	x
<b>P.139</b> 101826	In Intelec dient per kabelberekening de tag-code en het kabelnummer (uit de e-schema's) vermeld te worden.	x

---

#### 4.4 Keuringen

---

<b>P.140</b> 100256	De opdrachtnemer is verantwoordelijk voor het inspecteren, testen, beproeven, in bedrijfstellen, prestatie garanderen en ingebruikname van de installaties. Onder keuren wordt verstaan: a) opstellen van een technisch keuringsplan (inspectie, test- en beproevingsplan en planning; b) opstellen van overige keuringsdocumentatie; c) uitvoeren van interne inspecties en testen; d) uitvoeren van de Factory Acceptance Testen (FAT); e) uitvoeren van inspecties en testen op locatie; f) uitvoeren van inspecties van de elektrische installaties; g) uitvoeren van de Site Acceptance Testen (SAT); h) uitvoeren van de Site Integration Testen (SIT); i) in bedrijfstellen van de installatie; j) aantonen van de overeengekomen prestaties (garantiemetingen)* k) ingebruikname van de installatie.
------------------------	---

\*Zie eisen in de vraagspecificatie

#### Definities

---

<b>P.141</b> 100257	a) Keuren : (term volgens UAV-GC) Omvat het totaal aan testen, toetsingen, beproevingen, inbedrijfstellen, prestatiemetingen, ingebruikname; b) Beproeven : Testen van een (deel van) de installatie op functionele werking; c) FAT : Factory Acceptance Test (in bijzijn van de vertegenwoordiger opdrachtgever); d) SAT : Site Acceptance Test (in bijzijn van de vertegenwoordiger opdrachtgever); e) SIT : Site Integration Acceptance Test (in bijzijn van de vertegenwoordiger opdrachtgever); f) Inbedrijfstellen : Het inregelen, instellen en testen op bedrijfsvaardigheid van de gehele installatie; g) Prestatiemeting : Aantonen van de overeengekomen prestatie eisen na het inbedrijfstellen; h) Ingebruikname : Overname gebruik beheerder na controle OG van de prestatie ON; i) Toetsen : Vergelijken resultaten keuringen met de gestelde eisen; j) Acceptatie: Schriftelijke aan de opdrachtnemer gerichte mededeling waarin de opdrachtgever verklaart geen bezwaar te hebben tegen door opdrachtnemer te Acceptatie voorgelegde documenten, zelfstandige hulppersonen, werkzaamheden, resultaten van werkzaamheden of wijzigingen in de zin van par. 15 lid 3 (volgende de UAV-GC).
------------------------	--

#### Melding mijlpalen

---

<b>P.142</b> 100259	De opdrachtnemer dient meldingen van bereikte mijlpalen en de genoemde testprogramma's ten minste vier weken voor aanvang van een test in te dienen bij de vertegenwoordiger opdrachtgever.
------------------------	---

### *Afbreken van een beproeving*

---

**P.143** 100260 Indien tijdens enige inspectie, test en/of beproeving, waarbij andere opdrachtnemers, vertegenwoordiger opdrachtgever en/of de opdrachtgever aanwezig zijn, blijkt dat de apparatuur niet als omschreven in de vraagspecificatie werkt en de afwijking niet op korte termijn (< 0,5 uur) te verhelpen is, dan wordt de beproeving afgebroken. Nadat de betreffende opdrachtnemer de fouten heeft verholpen, wordt de beproeving voortgezet op een nader vast te stellen tijdstip

---

**P.144** 100626 Eventuele kosten als gevolg hiervan zullen worden verhaald op de opdrachtnemer.

---

### *Instructie*

---

**P.145** 100261 Voor of direct na de ingebruikname stelt de opdrachtnemer op zijn eigen kosten voor minimaal één dag, een deskundige en met alle onderdelen van de installatie vertrouwd monteur of instructeur ter beschikking. Dit om degenen die door de opdrachtgever met bediening en onderhoud worden belast met elk onderdeel van de installatie en het onderhoud vertrouwd te maken en te instrueren. Gedurende deze dag is de opdrachtnemer verantwoordelijk voor de juiste bediening van de installatie.

---

**P.146** 100627 De instructiedatum dient in overleg met de vertegenwoordiger opdrachtgever te worden bepaald en in de planning opgenomen te worden.

---

### *Randvoorwaarden werkzaamheden opdrachtnemer*

---

**P.147** 100262 In het algemeen dient de opdrachtnemer, gezien de aard van de verschillende bedrijfsprocessen van de opdrachtgever, rekening te houden met de volgende randvoorwaarden:

- a) Vooraf aan de werkzaamheden op locatie dienen de toegang- en veiligheidsvoorschriften van de opdrachtgever te worden gekend en opgevolgd;
- b) De opdrachtnemer dient in overleg met vertegenwoordiger opdrachtgever werkzaamheden goed voor te bereiden, tijdelijke maatregelen te nemen en tijdelijke voorzieningen te treffen om de bedrijfsvoering zo min mogelijk te verstoren;
- c) De opdrachtnemer dient in de planning Go/No Go momenten in te bouwen voor:
  - 1. Alle werkzaamheden, waarbij in de bedrijfsvoering de (productie) capaciteit wordt beperkt;
  - 2. Alle kritische werkzaamheden, waarbij het risico bestaat dat de bedrijfsvoering (productie) kan worden verstoord en/of dat de productie capaciteit moet worden beperkt.

---

**P.148** 100628 De opdrachtnemer vraagt 24 uur voor het verstrijken van het Go/No go moment, via vertegenwoordiger opdrachtgever, toestemming aan de beheerder van de installatie om het werk te mogen gaan uitvoeren.

---

**P.149** 100629 Indien de beheerder op basis van de 24 uur voorspelling een No Go heeft afgegeven, dan zijn eventuele kosten verbonden aan het uitstellen van het werk voor rekening van de opdrachtnemer.

---

### **4.4.1 Opstellen Technisch keuringsplan en Planning**

---

**P.150** 100263 De opdrachtnemer dient tijdens de ontwerpfase, gelijktijdig aan het maken van een detailontwerp, een technisch keuringsplan uitvoeringswerkzaamheden op te stellen (ITB - plan), inclusief een tijdsplanning en de benodigde testprotocollen.

---

**P.151** 100630 Het technisch keuringsplan bestaat uit een compleet plan betreft alle inspecties, testen/ beproevingen, toetsen en keuringen met bijbehorende tijdsplanning. Hierin opgenomen:

- 
- a) de manier waarop de opdrachtnemer de verschillende inspecties, testen of beproevingen gaat organiseren (wie?, wat?, hoe?);
  - b) een opsomming van alle uit te voeren inspecties, testen, toetsen en keuringen gedurende de looptijd van het gehele werk, die volgen uit wet- en regelgeving, normen, eisen van toeleveranciers en vraagspecificatie eisen;
  - c) een opsomming van alle FAT-, SAT-, SIT- en overige keuringsprotocollen, die volgen uit een logische verdeling van de werkpakketten en opbouw van de installatie in verschillende componenten, machine- en installatieonderdelen;
  - d) de randvoorwaarden waaraan voldaan moet worden om inspecties, testen, toetsen en keuringen uit te kunnen voeren.
- 

**P.152** 100631 Voor de tijdstippen van alle onderdelen uit het technisch keuringsplan wordt door de opdrachtnemer een planning opgesteld.

---

**P.153** 100632 Het technisch keuringsplan (wie?, wat?, hoe?) en de technische keuringsplanning (wanneer?) moeten door de vertegenwoordiger opdrachtgever worden geaccepteerd in de detailontwerpfase voor de opzet en invulling.

---

**P.154** 100633 Vóór de inbedrijfstelling moeten de resultaten uit het keuringsplan worden geaccepteerd door de vertegenwoordiger opdrachtgever.

---

**P.155** 100634 De opdrachtnemer controleert de testprotocollen en ziet toe op een planmatige en gestructureerde uitvoering van de planning.

---

**P.156** 100635 De specifieke taken van de opdrachtnemer zijn:

- a) Technisch keuringsplan en -planning opstellen, actueel houden en corrigeren, als onderdeel van het verificatie- en validatieproces;
- b) Testprotocollen FAT, SAT en SIT controleren en zo nodig corrigeren, onderdeel hiervan is controleren van de testwaarden van de onderdelen, zoals verlangde bereiken, grenswaarden, prestaties, alarmen, enzovoort. Uitgangspunt voor de testwaarden zijn de verlangde minimale en maximale prestaties van de onderdelen;
- c) Aanwezig zijn bij de FAT-, SAT- testen, controlerend, actief en probleemoplossend;
- d) Het meewerken aan de toetsing- en acceptatie van de installatie door vertegenwoordiger opdrachtgever;
- e) Het bijwerken van de technische documentatie zoals tekeningen (o.a. PFD's en P&ID's), bedienings- en onderhoudsvoorschriften van de afzonderlijke te testen onderdelen van de installatie.

---

**P.157** 100636 Voorwaarde voor het in bedrijf stellen van de installatie of een onderdeel daarvan is, dat de onderdelen van de installatie, en de installatie in zijn geheel in orde zijn, getest, getoetst en gekeurd en geaccepteerd door de vertegenwoordiger Opdrachtgever.

---

**P.158** 100637 Het voorbereiden en uitvoeren van het in bedrijfstellen van de installatie of een hoofdonderdeel daarvan is de taak van de opdrachtnemer. De taken van de opdrachtnemer bij het in bedrijfstellen zijn de volgende:

- a) Opstellen van de planning c.q. het draaiboek voor het in bedrijfstellen van een installatie;
- b) Het verzamelen van instelgegevens voor de in bedrijf te stellen installatie (setpoints, grenswaarden, alarmniveaus, enzovoort);
- c) Het uitvoeren van het draaiboek en het coördineren en controleren van de acties. De acties vinden plaats in nauw overleg met de beheerder, technisch specialisten en voor zuiveringstechnische werken met de technoloog van opdrachtgever;
- d) Het controleren van resultaten van het in bedrijfstellen, dit geldt zowel voor de besturing van het proces en het functioneren van de afzonderlijke technische onderdelen als voor het

---

gedrag en de kwaliteit (o.a. betrouwbaarheid, beschikbaarheid, onderhoudbaarheid, veiligheid) en kwantiteit van de installatie;  
e) Optimaliseren van de werking van de installatie met als optimalisatie doelstellingen duurzaamheid en procesresultaat;  
f) Opdrachtnemer dient zijn werk zodanig te organiseren en uit te voeren, dat de vertegenwoordiger opdrachtnemer alleen de resultaten hoeft te toetsten.

---

**P.159** Een voorwaarde voor de ingebruikname van het object is acceptatie door de opdrachtgever van  
100638 het totale opleverdossier waarin is opgenomen:

- a) Rapport storingsvrij gedraaid, voor termijn zie vraagspecificatie;
  - b) Prestatie- en garantiemeting voldoen aan de eisen;
  - c) Technische keuringsrapporten volgens Technisch keuringsplan;
  - d) Technisch constructiedossier volgens de machinerichtlijn;
  - e) Bedienings- en onderhoudsvoorschriften;
  - f) CE-markering.
- 

**P.160** Zie bijlage P1 - Schema keuren en beproeven voor een schematisch overzicht van de keurings-  
101232 en beproevingsfase, inclusief het opstellen van het Technisch Keuringsplan.

---

#### **4.4.2 Documentatie Technisch keuringsplan**

---

**P.161** De documentatie van het Technisch keuringsplan is onderdeel van het opleverdossier.  
100264

---

**P.162** De opdrachtnemer moet de documentatie m.b.t. de keuringen als onderdeel van het  
100639 opleverdossier integraal te ontwikkelen en te leveren in het detailontwerpstadium . In de realisatiefase dient de opdrachtnemer de keuringsdocumentatie toe te passen en verder aan te vullen.

---

**P.163** De documentatie van het (deel)keuringsplan Technische installaties moet worden opgenomen  
100640 in het Technisch Constructiedossier en de bedienings- en onderhoudsvoorschriften als onderdeel van het gehele opleveringsdossier

---

**P.164** De documentatie Technische keuring omvat minimaal:  
100641

- a) Het keuringsplan (Inspectie, Test en Beproeving);
- b) De keuringsplanning (Inspectie, Test en Beproeving);
- c) interne testprotocollen van leverancier en opdrachtnemers aan de hand van wet- en regelgeving, voorschriften, normen, de vraagspecificatie en detailengineeringdocumenten;
- d) interne testrapporten met resultaten;
- e) De FAT-, protocollen incl. rapportage;
- f) Uitvoeringsgereed besturingsplan; uitwerking van het ontwerpbesturingsplan;
- g) Diverse testen op locatie (werktuigbouwkundige installatie, motoren, inregelen instrumentatie);
- h) De SAT protocollen incl. rapportage;
- i) De SIT protocollen incl. rapportage;
- j) Inspectierapport elektrische hoogspanningsinstallatie;
- k) Inspectierapporten elektrische laagspanningsinstallaties;
- l) Rapport inbedrijfstelling;
- m) Rapport prestaties (garantiemetingen) \*
- n) Rapport ingebruikname;
- o) Rapport instructie Opdrachtgever.

\* Opmerking

---

Indien van toepassing, zie vraagspecificatie

#### 4.4.3 Testen specifieke onderdelen

---

- P.165** 100265 Pompen, vijzels, compressoren, elektromotoren, ventilatoren, dienen, voor zover van toepassing, beproefd te worden op toerental, vermogen, capaciteit, druk, energieverbruik en geluidsniveau.
- P.166** 100642 Benevens de goede en veilige werking van de gehele installatie, zal bij het proefdraaien moeten blijken dat de installatie geen ontoelaatbare geluids-, trilling of reukhinder veroorzaakt, één en ander te beoordelen in relatie tot de bestemming van de opstellingsruimte en de directe omgeving.
- P.167** 100643 Tenzij anders is aangegeven mogen afwijkingen in het specifieke energieverbruik ten hoogste 5% bedragen. In bovengenoemde toleranties is begrepen een meettolerantie van 2% voor het energieverbruik en 3% voor de capaciteit.
- P.168** 100644 Voorzover eisen aan het geluidsvermogen gesteld zijn, moet de proefstand zodanig ingericht zijn dat de controle van deze eisen onder bedrijfscondities mogelijk is.

#### 4.4.4 Interne testen leveranciers en opdrachtnemers

---

- P.169** 100266 Overeenkomstig het opgestelde (Deel)Keuringsplan Technische Installaties dienen de leveranciers en opdrachtnemer, vooraf aan de FAT, zelfstandig alle inspecties, testen, beproevingen en ijkingen uit te voeren. De toegepaste interne testprotocollen dienen te zijn opgesteld aan de hand van wet- en regelgeving, voorschriften, normen, de vraagspecificatie en detailengineering-documenten. De bewijzen dat de leveranciers en opdrachtnemer de interne testen met succes hebben uitgevoerd, dienen vier weken voor de FAT, door de opdrachtnemer aan de vertegenwoordiger opdrachtgever te worden verstrekt. Indien tijdens de FAT blijkt dat te grote discrepanties bestaan tussen de uitgevoerde testen en de vraagspecificatie en detailengineering-documenten, dan dienen de leveranciers en opdrachtnemer de interne testen voor eigen rekening te herhalen

#### 4.4.5 Factory Acceptance Test (FAT)

---

- P.170** 100267 Na het gereedkomen van installatiedelen en besturingssoftware in de fabriek dient de opdrachtnemer aan te tonen aan vertegenwoordiger opdrachtgever, dat deze installatiedelen en besturingssoftware met al zijn functies voldoen aan de gestelde eisen.
- P.171** 100647 Deze testen dienen te worden uitgevoerd in aanwezigheid van de vertegenwoordiger opdrachtgever op een adres in Nederland.
- P.172** 100648 De opdrachtnemer stelt een FAT-rapport op en zendt dit digitaal naar de vertegenwoordiger opdrachtgever.
- P.173** 100649 Indien tijdens de FAT blijkt dat te grote discrepanties bestaan tussen de FAT en de vraagspecificatie en detailengineering-documenten, dan dient de opdrachtnemer de FAT voor eigen rekening te herhalen.
- P.174** 100650 De FAT procesautomatisering en de FAT schakelkasten zouden gelijktijdig kunnen worden uitgevoerd.

### *FAT pompen*

---

**P.175** De pomp dient in aanwezigheid van de vertegenwoordiging van de opdrachtgever op de  
100857 proefstand worden beproefd.  
Aan de hand van de FAT moet de opdrachtnemer de opvoerhoogte- debiet (Q-H) curven bij de  
voorkomende toerentallen voor de pomp leveren, binnen 2 weken na de FAT.  
Voor het uitvoeren van de FAT moet de opdrachtnemer een meetplan (beproevingprotocol) ter  
beoordeling en goedkeuring aan de vertegenwoordiging van de opdrachtgever aanbieden.

De opdrachtnemer moet bij proefstandmetingen aantonen dat:

- a) De pomp in het werkgebied voldoet aan de NEN-EN-ISO 9906:2012.
- b) Het specifiek energieverbruik in het werkgebied van de pompen voldoet aan de NEN-EN-ISO 9906:2012
- c) De motoren moeten bij maximaal optredende afwijkingen en de maximale opvoerhoogte minimaal 5 % vermogensreserve bezitten en bij deze situatie nog zonder problemen kunnen opstarten.

Verder moeten bij proefstandmetingen op door de vertegenwoordiging van de opdrachtgever aan te geven punten de capaciteit, opvoerhoogte en opgenomen vermogen worden bepaald. Alle voor de meting noodzakelijke meetapparatuur, veiligheidsvoorzieningen en rapportage, komen voor rekening van de opdrachtnemer. De eindresultaten moeten worden opgenomen in de bedienings- en onderhoudsvoorschriften.

Er mogen tijdens de metingen geen instabiliteitsverschijnselen optreden. Hieronder vallen onder andere het optreden van schommelingen, pulsaties en golven in het opgenomen vermogen. Als richtwaarde voor de maximaal toegestane fluctuaties wordt + en - 5 % van de gemiddelde waarde aangehouden.

Het vermogen moet betrekking hebben op het door de elektromotor, waarmee de pomp wordt aangedreven, opgenomen vermogen en zal bij de beproeving op de aansluitklemmen van de elektromotor worden gemeten, of (indien dit niet mogelijk is) aan de primaire zijde van de frequentieomvormer. Bij toepassing van dompelpompen zal het vermogen bij de beproeving op de aansluitklemmen van de voedingskabel van de elektromotor worden gemeten.

De meetresultaten van bovengenoemde metingen moeten door de opdrachtnemer worden geregistreerd en direct na afloop van deze metingen aan de vertegenwoordiging van de opdrachtgever ter hand worden gesteld. De meetresultaten moeten in machineschrift zijn opgesteld.

### *FAT vijzels*

---

**P.176** Tot de fabrieksafname van de vijzel behoren minimaal de volgende onderdelen:  
100858 a) inspectie van het las- en (giet)werk na de mechanische bewerking (én voor conservering) van de belangrijkste stukken zoals vijzelconstructie en asflenzen. De vertegenwoordiging van de opdrachtgever kan bij twijfel eisen dat indien technisch mogelijk röntgen of ultrasonoor testen worden uitgevoerd bij kritische overgangen en dergelijke;  
b) Inspectie conserveringswerk. Controle van de complete samengebouwde vijzel, tandwielkast en staalconstructies (zoals frames en overig staalwerk);  
c) Van de belangrijkste onderdelen en afstellingen dienen de werkelijke maten en toleranties te worden vastgelegd, zoals speling, lengte c.q. inbouwmaten van de compleet gemonteerde vijzel;

---

d) De beproeving van een aandrijving dient in bijzijn van de vertegenwoordiging van de opdrachtgever op een proefstelling worden uitgevoerd. Hierbij dient de in het werk toe te passen frequentieomvormer worden gebruikt;

Voor het uitvoeren van de FAT-test dient de opdrachtnemer van de vraagspecificatie een meetplan (beproevingprotocol) ter beoordeling en goedkeuring aan de vertegenwoordiging van de opdrachtgever aanbieden.

---

### *FAT van de procesautomatisering*

**P.177** Activiteit Omschrijving

100269

Melding : Schriftelijk door de besturingstechnische opdrachtnemer aan de vertegenwoordiger opdrachtgever.

Coördinatie : Opdrachtnemer.

Verantwoording : Opdrachtnemer.

Toebehoren : Testprogramma voor een complete test.

Resultaat : Testrapport met daarin een opsomming van de aspecten waarop gecontroleerd en getest is voorzien van resultaten.

Doel : Controle of het geheel aan de vraagspecificatie eisen voldoet, voordat de FAT van de schakelkast plaatsvindt. Alle apparatuur moet, met de geproduceerde software, als een werkend geheel zijn opgesteld en door de opdrachtnemer volledig zijn getest, inclusief de communicatie met eventueel onderliggende installaties. Simulatie en meting van in- en uitgangssignalen moeten mogelijk zijn om een goede werking van zowel bedienings- als besturingsfuncties aan te tonen.

---

**P.178** In het FAT-protocol dient de volgorde van testen te zijn aangegeven. Minimaal dient de

100671 onderstaande volgorde daarvan onderdeel te zijn:

a) Algemeen:

1. controle te leveren hardware;
2. controle van de diverse in het systeem voorkomende teksten;
3. automatisch.

b) Per apparaat object:

1. test van de bediening en presentatie;
2. test van de afhandeling, presentatie en doormelding van alarmen;
3. juiste instellingen digitale signalen NO/NC.

c) Per meting:

1. test van de bediening en presentatie;
2. testen van de eventuele proces instellingen en defaultwaarde;
3. test van de analoge meetwaarden;
4. testen van bedrijfsurentelling, dagtotaaltellingen en de bijbehorende rapportages;
5. testen juiste instellingen digitale signalen NO/NC;
6. test van de afhandeling, bediening, presentatie en doormelding van niet-apparaat gebonden alarmen inclusief noodstop, spannings uitval en communicatie.

d) Besturing:

1. per procesonderdeel/apparaat testen van het functioneren van de besturing, regelingen etc.

e) Rapportage:

- 
1. rapportage;
  2. trending;

#### *FAT van de schakelkasten*

---

**P.179** Activiteit Omschrijving

100270

Melding : Schriftelijk door de opdrachtnemer aan de vertegenwoordiger opdrachtgever.

Coördinatie : Opdrachtnemer.

Verantwoording : Opdrachtnemer.

Toebehoren : Testprogramma voor een complete test.

Resultaat : Testrapport met daarin een opsomming van de aspecten waarop gecontroleerd en getest is voorzien van resultaten.

Doel : Controle of het geheel aan de vraagspecificatie voldoet, voordat de betreffende kast naar het werk wordt vervoerd. De kasten moeten geheel zijn samengebouwd en verbonden, inclusief de hardware van het besturingssysteem en vooraf door de opdrachtnemer geheel getest zijn. Door het aansluiten van verbruikers, instrument en/of signaalgever wordt de functionaliteit van de gehele installatie gecontroleerd.

Randvoorwaarden : De schakelkast dient voor transport naar het werk ter keuring aangeboden te worden aan de vertegenwoordiger opdrachtgever. De middelen voor de keuring om de functies te kunnen uittesten dienen door de opdrachtnemer ter beschikking te worden gesteld. De schakelkasten zullen worden gekeurd met behulp van de volgende documenten:

- a) Standaard fabriekstesten schakelkasten opdrachtnemer en/of fabrikant;
- b) Volledige I/O-test tot op de uitgangsklemmen naar het veld
- c) Checklist schakelkasten HHNK.

#### *FAT F.O. geregelde aandrijvingen*

---

**P.180** Garanties

100271

Indien een aandrijving bestaat uit een frequentieomvormer (FO) en een motor groter dan Pas = 75 kW of als sprake is van een speciaal voor de opdrachtgever ontworpen motor, dan dienen garantiemetingen te worden uitgevoerd. De opdrachtnemer dient voorafgaand aan de beproevingen de volgende garanties af te geven aan opdrachtgever:

- a) het vermogen aan de primaire zijde van de FO;
- b) de garantie werkpunten (koppel, toerental), gebaseerd op de vraagspecificatie;
- c) het rendement en energieverbruik van de aandrijving bij 25%, 50%, 75%, 100% en 125% belasting.

---

**P.181** De garantiegegevens dienen te zijn afgestemd op de bedrijfscondities. Bij pompaandrijvingen dient bij opgave van het specifiek energieverbruik rekening te worden gehouden met extra marges, die door de bedrijfsomstandigheden worden veroorzaakt. Voor poldergemalen kunnen dit zijn: korte bedrijfstijden (korter dan een half uur), bij dompelpompen: lage omgevingstemperatuur (<10° C).

---

**P.182** Beproeving

100673

Indien een aandrijving bestaat uit een frequentieomvormer (FO) en een motor groter dan Pas = 75 kW of als sprake is van een speciaal voor de opdrachtgever ontworpen motor, dan dient de aandrijving te worden beproefd op een proefstand. Bij Pas < 75 kW dient de aandrijving te worden beproefd op locatie

- 
- P.183** 100674 Het test- en acceptatieplan moet voorafgaand aan de beproeving door de opdrachtnemer worden geaccepteerd.
- 
- P.184** 100675 In het test- en acceptatieplan dient minimaal te worden vastgelegd:
- a) de uit te voeren inspecties, testen en beproevingen;
  - b) in tabelvorm de uit te voeren garantiemetingen, (o.a. werkpunten), inclusief gespecificeerde garantiewaarden en toelaatbare toleranties;
  - c) in tabelvorm de te beproeven waarden volgens vraagspecificatie en van toepassing zijnde normen, inclusief de gespecificeerde normwaarden en toelaatbare toleranties;
  - d) na beproeving wordt de tabel aangevuld met de gemeten waarden;
  - e) de toegepaste meet- en beproevingsopstelling;
  - f) de toegepaste meet- en hulpapparatuur;
  - g) de kopieën van ijkcertificaten van de meet- en hulpapparatuur.
- 
- P.185** 100676 Het test- en acceptatieplan dient minimaal de volgende inspecties en beproevingen te bevatten:
- a) Inspecties:
    - 1. Visueel;
    - 2. Functioneel (FO, motor, sensoren, hulpapparatuur);
    - 3. Inspectie toegepaste coating motorbehuizing.
  - b) Metingen en beproevingen:
    - 1. Isolatieweerstand (windingen, lagers, hulpapparatuur);
    - 2. Spanningsproef (NEN-EN 60034-1);
    - 3. Trillingsmeting motor + FO (NEN-EN 60034-14) (FAT en SAT);
    - 4. Geluidsmeting (NEN-EN 60034-14), no-load en vollast in dBa (1 m)(FAT en SAT);
    - 5. Nullast proef (no-load test)
    - 6. Kortsluitproef (short-circuit test);
    - 7. DC-meting stator weerstand en sensoren;
    - 8. Metingen overspanning, overstroom en oversynchroon toerental gedurende toegestane bedrijfstijd (minimaal 120 seconden);
    - 9. Metingen temperatuur stijgingen bij 25%, 50%, 75%, 100% en 125% belasting. De temperatuurmetingen dienen voldoende lang te worden uitgevoerd, zodat de eindtemperatuur is gestabiliseerd. Minimaal dienen de volgende temperaturen te worden gemeten:
      - i. omgeving;
      - ii. IGBT's (halfgeleider schakelmateriaal);
      - iii. vertraagkast (indien van toepassing);
      - iv. motor windingen;
      - v. sensoren (PTC, PT100, etc.);
      - vi. koellucht inlaat (motor, FO schakelkast);
      - vii. koellucht uitlaat (motor, FO schakelkast);
      - viii. lagers (aandrijf en niet -aandrijf zijde).
    - 10. Rendementsmetingen aandrijving gemeten bij 25%, 50%, 75%, 100% en 125% belasting. Het rendement van de FO, motor en indien aanwezig overbrengingen en/of het werktuig dienen apart te worden gemeten.
    - 11. bEMf meting bij PM motoren.
- 
- P.186** 100677 Tenslotte dient opdrachtnemer de volgende bedrijfskarakteristieken te meten en te rapporteren:
- a. Koppel – toeren kromme;
  - b. In grafiek en/of tabelvorm als functie van het toerental: opgenomen vermogen FO (kW), klemspanning FO (V), primaire stroom FO (A), arbeidsfactor FO (-), harmonische THDi FO(%),

---

harmonische TDHu FO(%)(alleen SAT), klemspanning motor (V), motorstroom (A), arbeidsfactor motor(-), harmonische THDi en THDu motor (%), slip motor (%), as-vermogen (kW), as koppel (N/m<sup>2</sup>) en as-toerental (rpm), rendement aandrijving (%), omgevingstemperatuur (graden C).

---

- P.187** De meetgegevens dienen in een algemeen gangbaar en bewerkbaar digitaal formaat te worden overgedragen. De opdrachtnemer verzorgt de proefopstelling, inclusief aangesloten meetapparatuur.  
100678

#### *FAT hydraulische installaties*

---

- P.188** Voor de eisen aan de FAT wordt verwezen naar hoofdstuk 13 van de NBD 06000. Zie hiervoor bijlage W2 - eisen voor hydraulische bewegingswerken.  
101151

#### *FAT keermiddelen*

---

- P.191** Activiteit : Omschrijving  
100272

Melding : Schriftelijk door de opdrachtnemer aan de vertegenwoordiger opdrachtgever.  
Coördinatie : Opdrachtnemer.  
Verantwoording : Opdrachtnemer.  
Toebehoren : Testprogramma voor een complete test.

Resultaat : Testrapport met daarin een opsomming van de aspecten waarop gecontroleerd en getest is voorzien van resultaten.

Doel : Terugslagkleppen, schuifafsluiters en vlinderkleppen moeten in de fabriek van vervaardiging worden afgesteld voor het afpersen.

Randvoorwaarden :

- a) Deze proefopstelling moet, m.b.t. de terugslagkleppen in het kleppenraam, overeenkomen met de uiteindelijke opstelling in het gemaal.
- b) De keermiddelen moeten worden afgeperst met een druk van 1,5 maal de ontwerpdruk. De keermiddelen dienen in verband met het latere afpersen van de persleidingen absoluut dicht te zijn.

#### *FAT laswerk*

---

- P.192** Activiteit Omschrijving  
100273

Melding : Schriftelijk door de opdrachtnemer aan de vertegenwoordiger opdrachtgever.  
Coördinatie : Opdrachtnemer.  
Verantwoording : Opdrachtnemer.

Resultaat : Visuele inspectie

Doel : Nadat de onderdelen geheel zijn afgewerkt, roestvrij en schoon zijn gemaakt, doch niet geleverd, moeten de lasverbindingen door de opdrachtnemer of vertegenwoordiger opdrachtnemer aan een visuele keuring worden onderworpen.

Randvoorwaarden :

- a) RVS onderdelen dienen bij de voor de keuring te zijn gebeitst en gepassiveerd.

---

b) Indien daartoe aanleiding bestaat kan de opdrachtgever overgaan tot het uitvoeren van tussentijdse inspecties.

#### **4.4.6 Inspecties en testen op locatie**

---

**P.193** a) Nadat de opdrachtnemer de te leveren installaties, onderdelen en componenten op locatie  
100274 heeft gemonteerd, dient de opdrachtnemer via inspectie aan de hand van de vraagspecificatie, tekeningen en verbruikers- en instrumentatielijsten aan te tonen, dat alle onderdelen aanwezig en gemonteerd zijn op locatie in de juiste hoeveelheden en van de juiste kwaliteit.

b) Overeenkomstig het keuringsplan (ITB – plan) dient de opdrachtnemer, vooraf aan de SAT en SIT, geheel zelfstandig alle inspecties, testen, beproevingen en ijkingen uit te voeren.

c) De toegepaste testprotocollen dienen te zijn opgesteld aan de hand van voorschriften en normen, de vraagspecificatie en detailengineering-documenten.

d) De bewijzen dat de opdrachtnemer de testen met succes heeft uitgevoerd, dienen vier weken voor de SAT, door de opdrachtnemer aan de vertegenwoordiger opdrachtgever te worden verstrekt. Indien tijdens de SAT blijkt dat te grote discrepanties bestaan tussen de uitgevoerde testen en de vraagspecificatie en detailengineering-documenten, dan dient de opdrachtnemer de testen voor eigen rekening te herhalen.

#### *Mechanisch gereed melding*

---

**P.194** Deze melding moet gedaan worden nadat de opdrachtnemer aantoonbaar het werk zelf op  
100277 compleetheid en gereedheid gecontroleerd heeft. Alle onderdelen kunnen na deze melding, zonder kennisgeving aan de werktuigbouwkundige opdrachtnemer, kortstondig voor testen van de elektrische installatie in bedrijf worden gesteld. Na deze melding zal de Opdrachtgever het mechanisch gereed gemelde werk visueel controleren en voor zover mogelijk toetsen of het voldoet aan de ontwerp-specificaties.

Activiteit Omschrijving

Melding : Schriftelijk door de opdrachtnemer aan de vertegenwoordiger opdrachtgever.

Coördinatie : Opdrachtnemer.

Verantwoording : Werktuigbouwkundige Opdrachtnemers.

Toebehoren : Testprogramma, vervaardigd door opdrachtnemer.

Resultaat : Schriftelijke melding door opdrachtnemer aan vertegenwoordiger opdrachtgever 'Installatie Mechanisch gereed'.

#### *Motorentest*

---

**P.195** Hierbij worden door de opdrachtnemer de motoren getest op de juiste aansluiting,  
100278 voedingsspanning, draairichting en functioneren van hardware matige beveiligingen. Voorwaarde voor deze test is de verklaring van de werktuigbouwkundige opdrachtnemer 'Installatie werktuigbouwkundig compleet' voor het te testen installatiedeel. Van onderdelen die niet (droog) mogen draaien, moet de werktuigbouwkundige verbinding met de motor tijdelijk worden losgenomen.

Activiteit Omschrijving

---

Melding : Schriftelijk door de opdrachtnemer aan de vertegenwoordiger opdrachtgever.  
Coördinatie : Opdrachtnemer.  
Verantwoording : Opdrachtnemer.  
Toebehoren : Testprogramma, vervaardigd door opdrachtnemer.

Resultaat : Schriftelijke melding door opdrachtnemer aan vertegenwoordiger opdrachtgever  
'Motorentest uitgevoerd', aangevuld met een testrapport.

#### *Geleverde (en hergebruikte) instrumenten inregelen door opdrachtnemer*

---

**P.196** Door de opdrachtnemer dienen alle instrumenten voorafgaand aan de SAT te worden  
100279 ingeregeld en ingesteld.

Activiteit Omschrijving

Melding : Geen specifieke melding.  
Coördinatie : Opdrachtnemer.  
Verantwoording : Opdrachtnemer.  
Toebehoren : Testprogramma, vervaardigd door de opdrachtnemer in overleg met de  
vertegenwoordiger opdrachtgever.

Resultaat : Schriftelijke melding door opdrachtnemer aan vertegenwoordiger opdrachtgever  
'Instrumenten zijn ingeregeld met de procesautomatisering'.

#### *Toegeleverde instrumenten inregelen door opdrachtnemer*

---

**P.197** Inregelen instrumenten die zijn geleverd door vertegenwoordiger opdrachtgever. Door de  
100280 opdrachtnemer dienen alle instrumenten voorafgaand aan de SAT te worden ingeregeld en  
ingesteld. Door de instrumentatie leverancier worden voorafgaand aan de (SAT) de door  
vertegenwoordiger opdrachtgever geleverde instrumenten ingeregeld.

Activiteit Omschrijving

Melding : Geen specifieke melding.  
Coördinatie : Opdrachtnemer.  
Verantwoording : Instrumentatie leverancier voor het inregelen van de instrumenten in  
opdracht van vertegenwoordiger opdrachtgever en opdrachtnemer voor het controleren en in  
overeenstemming zijn met de procesautomatisering.  
Toebehoren : Testprogramma, vervaardigd door de opdrachtnemer in overleg met de  
vertegenwoordiger opdrachtgever.

Resultaat :

- a) Schriftelijke melding door instrumentatie leverancier aan vertegenwoordiger opdrachtgever  
'door vertegenwoordiger opdrachtgever geleverde instrumenten zijn gecontroleerd en  
ingeregeld'.
- b) Schriftelijke melding door opdrachtnemer aan vertegenwoordiger opdrachtgever  
'Instrumenten zijn ingeregeld met de procesautomatisering'.

#### *Aantonen wijzigingen n.a.v. FAT*

---

**P.198** De opdrachtnemer toont aan dat de kleine wijzigingen, zoals afgesproken tijdens de FAT, zijn  
100281 uitgevoerd. Voor verdeling verantwoordelijkheden en gang van zaken, zie de FAT.

---

**P.199** Deze test wordt alleen uitgevoerd op locatie.  
100651

---

*Inspecties elektrische hoogspanning installaties (indien van toepassing)*

---

**P.200** De volgende veiligheidsvoorschriften zijn van toepassing na nieuwbouw, wijzigingen, en/of  
100282 uitbreidingen van elektrische hoogspanning installaties:

- a) Voordat elektrische hoogspanning installaties in bedrijf mogen worden genomen, dient de opdrachtnemer de uitgevoerde nieuwbouw, wijzigingen en/of uitbreidingen aan elektrische installaties volledig te hebben geïnspecteerd, conform de NEN-1041 en voorschriften van de netbeheerder;
- b) De opdrachtnemer dient voor het in bedrijf nemen van de installatie een schriftelijke verklaring af te geven aan opdrachtgever HHNK, waarin is vermeld:
  - 1. de omvang van de elektrische installatie, waarop de verklaring van toepassing is;
  - 2. de verklaring dat de elektrische installatie:
    - i. voldoet aan de gestelde veiligheidsbepalingen, conform NEN-1041;
    - ii. voldoet aan de gestelde bepalingen van de netbeheerder;
    - iii. gereed is om in bedrijf te worden genomen door opdrachtgever HHNK, zonder dat de veiligheid nadelig wordt beïnvloed.
  - 3. ondertekening van de verklaring door een deskundig en bevoegd persoon van de opdrachtnemer;
  - 4. datum afgifte verklaring.
- c). De opdrachtnemer dient uiterlijk binnen 2 weken na inspectie een volledig inspectierapport te overleggen aan vertegenwoordiger opdrachtgever;
- d). Het inspectierapport dient te worden toegevoegd aan de bediening- en onderhoudsvoorschriften en digitaal te worden verstrekt in PDF - formaat;
- e). De opdrachtgever HHNK zal binnen de onderhoudstermijn de installatie door derden laten inspecteren, conform NEN-1041, NEN-3840 en de voorschriften van de netbeheerder. De tijdens deze inspectie geconstateerde gebreken en tekortkomingen dienen door de opdrachtnemer voor eigen rekening te worden hersteld, binnen één maand na inspectie.

---

*Inspecties elektrische laagspanning installaties*

---

**P.201** De volgende veiligheidsvoorschriften zijn van toepassing na nieuwbouw, wijzigingen, en/of  
100283 uitbreidingen van elektrische laagspanning installaties:

- a) Voordat elektrische laagspanning installaties in bedrijf mogen worden genomen, dient de opdrachtnemer de uitgevoerde nieuwbouw, wijzigingen en/of uitbreidingen aan elektrische installaties volledig te hebben geïnspecteerd, conform de NEN-1010, NEN-60204-1 en, indien van toepassing voor ATEX-zones NEN-60079;
- b) De opdrachtnemer dient voor het in bedrijf nemen van de installatie een schriftelijke verklaring af te geven aan opdrachtgever HHNK, waarin is vermeld:
  - 1. de omvang van de elektrische installatie, waarop de verklaring van toepassing is;
  - 2. de verklaring dat de elektrische installatie:
    - i. volledig is geïnspecteerd, conform NEN-1010 deel-61 "eerste inspectie";
    - ii. voldoet aan de gestelde veiligheidsbepalingen, conform NEN-1010;
    - iii. voldoet aan de gestelde veiligheidsbepalingen, conform NEN-60204-1;
    - iv. voor ATEX-zones, voldoet aan de gestelde veiligheidsbepalingen, conform NEN-60079 "gedetailleerde inspectie";
    - v. gereed is om in bedrijf te worden genomen door opdrachtgever HHNK, zonder dat de veiligheid nadelig wordt beïnvloed.
  - 3. ondertekening van de verklaring door een deskundig en bevoegd persoon van de opdrachtnemer;

---

4. datum afgifte verklaring.

- c) De opdrachtnemer dient uiterlijk binnen 2 weken na inspectie een volledig inspectierapport te overleggen aan vertegenwoordiger opdrachtgever, conform de NEN-1010 bijlage - 61F;
- d) Het inspectierapport, conform de NEN-1010 bijlage - 61F, dient te worden toegevoegd aan de bediening- en onderhoudsvoorschriften en digitaal te worden verstrekt in PDF - formaat;
- e) De opdrachtgever HHNK zal binnen de onderhoudstermijn de installatie door derden laten inspecteren, conform NEN-1010 deel - 62 / NEN-3140. De tijdens deze inspectie geconstateerde gebreken en tekortkomingen dienen door de opdrachtnemer voor eigen rekening te worden hersteld, binnen één maand na inspectie;
- f) De opdrachtnemer dient de bijgevoegde aftekenlijst in te vullen met vermelding op welke wijze de geconstateerde gebreken en tekortkomingen zijn hersteld. De ingevulde aftekenlijst dient binnen één maand na inspectie in het bezit te zijn van vertegenwoordiger opdrachtgever en opdrachtgever HHNK;
- g) Het inspectierapport derden, inclusief de ingevulde aftekenlijst, dient door de opdrachtnemer te worden toegevoegd aan de bediening- en onderhoudsvoorschriften en digitaal te worden verstrekt in PDF - formaat.
- h) Rapportage van uitgevoerde garantiemetingen en praktijkverlichtingssterkte metingen volgens "toetsen verlichting".

#### 4.4.7 Site Acceptance Test (SAT)

---

- P.202** Voorwaarde voor het uitvoeren van de SAT is dat alle testen genoemd in de paragraaf:  
100284 "Inspecties en testen op locatie" zijn uitgevoerd en aangetoond is dat er wordt voldaan aan de gestelde eisen.

*\*Zie eis: P.193 (en verder).*

- 
- P.203** Na het gereedkomen van installatiedelen en besturingssoftware op locatie dient de  
100652 opdrachtnemer aan te tonen aan vertegenwoordiger opdrachtgever, dat deze installatiedelen en besturingssoftware met al zijn functies voldoen aan de gestelde eisen. Deze testen dienen te worden uitgevoerd in aanwezigheid van de vertegenwoordiger opdrachtgever op locatie.

- 
- P.204** De opdrachtnemer stelt een SAT-beproeversrapport op en zendt dit digitaal naar de  
100653 vertegenwoordiger opdrachtgever. Indien tijdens de SAT blijkt dat te grote discrepanties bestaan tussen de SAT en de vraagspecificatie en detailengineering-documenten, dan dient de opdrachtnemer de SAT voor eigen rekening te herhalen.

- 
- P.205** Na montage op het werk wordt door de opdrachtnemer zijn systeemlevering in samenhang  
100654 getest met overige, door derden te leveren installatieonderdelen. Hierbij worden ook de testen als omschreven bij de FAT volledig herhaald.

- 
- P.206** Alle restpunten van de FAT dienen bij de SAT te worden gecontroleerd.  
100655

#### SAT hijsinstallaties

---

- P.207** Activiteit Omschrijving  
101133

Melding : Schriftelijk door de opdrachtnemer aan de vertegenwoordiger opdrachtgever.  
Coördinatie : Opdrachtnemer.  
Verantwoording : Opdrachtnemer.  
Toebehoren : Testprotocol voor een complete test en een testlast.

---

Resultaat : Beproevingscertificaat hijsmiddelen

Doel : Controle, kunnen aantonen dat installatie aan de wet- regelgeving voldoet.

Randvoorwaarden :

- a) Voor de in gebruik name moet de beproeving van de hijsinrichting worden uitgevoerd volgens NEN 2024. Hierbij moet een testlast van 1,1 x de werklast worden gebruikt.
- b) Tevens moet, in aanwezigheid van de vertegenwoordiging van de opdrachtgever en/of opdrachtgever, voor ingebruikname van installaties met behulp van een proefhijs worden aangetoond dat het hijsen van de betreffende onderdelen probleemloos kan geschieden. Dit proefhijsen geldt met name voor installaties welke niet meer bereikbaar zijn na ingebruikname (zoals dompelpompen, mengers, recirculatiepompen, enzovoort).

### *SAT lectest*

---

**P.208** Activiteit Omschrijving

101169

Melding : Schriftelijk door de opdrachtnemer aan de vertegenwoordiger opdrachtgever.

Coördinatie : Opdrachtnemer.

Verantwoording : Opdrachtnemer.

Toebehoren : Testprotocol voor een complete lectest.

Resultaat : Beproevingscertificaat lectest

Doel : Alle in aanmerking komende installatieonderdelen moeten op lekkage worden beproefd.

Randvoorwaarden :

- a) Deze beproeving moet op een zodanig tijdstip plaatsvinden dat algehele controle mogelijk is, dus voor het aanbrengen van (af-) schilderwerk, isoleren, aanaarden e.d.
- b) Vloeistoftanks en overige delen die gedurende alle bedrijfsomstandigheden onder atmosferische druk werken, moeten geheel gevuld worden met water, tot een druk van 1,5\* de werkdruk, en gedurende 2 x 24 uur gevuld blijven ter beproeving van de dichtheid.
- c) Alle overige installatieonderdelen moeten door middel van afpersen met water worden beproefd. Dit dient plaats te vinden als de installatie zo compleet mogelijk is afgemonteerd.
- d) Alleen met goedkeuring van de vertegenwoordiging van de opdrachtgever mag een installatie in delen afgeperst worden. Eventuele openingen e.d. moeten door en voor rekening van de opdrachtnemer tijdelijk worden afgedicht.
- e) Het afpersen van drinkwaterinstallaties moet met drinkwater geschieden, in overige gevallen met zodanig schoon water dat geen ongewenste neerslag of andere vervuiling van de installatie kan plaatsvinden.
- f) Voor het afpersen moet de installatie volledig worden ontvlucht.

---

**P.210** Activiteit Omschrijving

100855

Melding : Schriftelijk door de opdrachtnemer aan de vertegenwoordiger opdrachtgever.

Coördinatie : Opdrachtnemer.

Verantwoording : Opdrachtnemer.

Toebehoren : Testprotocol voor een complete rookproef.

Resultaat : Beproevingscertificaat rookproef

---

Doel : Alle in natte rioolkelders moeten op gasdichtheid worden beproefd.

#### *SAT hydraulische installaties*

---

**P.211** Voor de eisen aan de SAT wordt verwezen naar hoofdstuk 13 van de NBD 06000. Zie hiervoor  
101140 bijlage W2 - eisen voor hydraulische bewegingswerken.

#### *SAT van de procesautomatisering*

---

**P.212** Controle of het geheel aan de vraagspecificatie eisen voldoet. Alle apparatuur moet, met de  
100285 geproduceerde software, als een werkend geheel zijn opgesteld en door de opdrachtnemer volledig zijn getest, inclusief de communicatie met eventueel onderliggende installaties. Simulatie van nog niet te testen onderdelen en metingen van in- en uitgangssignalen moeten mogelijk zijn om een goede werking van zowel bedienings- als besturingsfuncties aan te tonen.

Activiteit Omschrijving

Melding : Schriftelijk door de besturingstechnische opdrachtnemer aan de vertegenwoordiger opdrachtgever.

Coördinatie : Opdrachtnemer.

Verantwoording : Opdrachtnemer.

Toebehoren : Testprogramma voor een complete test.

Resultaat : Testrapport met daarin een opsomming van de aspecten waarop gecontroleerd en getest is voorzien van resultaten.

#### **4.4.8 Site Integration Test (SIT)**

---

**P.213** De SIT-test is de afronding van de testfase. In deze test dient de goede werking van de  
100286 samengestelde installatie te worden aangetoond

**P.214** Voorwaarde voor het uitvoeren van de SIT is dat alle testen genoemd in het hoofdstuk: "Site  
100656 Acceptance Test (SAT)" zijn uitgevoerd en aangetoond is dat er wordt voldaan aan de gestelde eisen;

*\*Zie eis: P.202 (en verder).*

**P.215** Na het gereedkomen van de complete installatie en besturingssoftware op locatie dient de  
100657 opdrachtnemer aan te tonen aan vertegenwoordiger opdrachtgever, dat de installatie en besturingssoftware met al zijn functies voldoen aan de gestelde eisen. Deze testen dienen te worden uitgevoerd in aanwezigheid van de vertegenwoordiger opdrachtgever op locatie. De opdrachtgever zal hierbij aanwezig zijn.

**P.216** De opdrachtnemer stelt een beproevingsrapport op en zendt dit in viervoud naar de  
100658 vertegenwoordiger opdrachtgever. Indien tijdens de SIT blijkt dat te grote discrepanties bestaan tussen de SIT en de vraagspecificatie en detailengineering-documenten, dan dient de opdrachtnemer de SIT voor eigen rekening te herhalen.

**P.217** Activiteit : Omschrijving  
100659

Melding : Schriftelijk door de opdrachtnemer aan de vertegenwoordiger opdrachtgever.

Coördinatie : Opdrachtnemer.

---

Verantwoording : Opdrachtnemer.

Toebehoren : Testprogramma, vervaardigd door de opdrachtnemer in overleg met de vertegenwoordiger opdrachtgever.

Resultaat : Testrapport met daarin een opsomming van de aspecten waarop gecontroleerd en getest is voorzien van resultaten.

Doel : Voordat de installatie geheel of gedeeltelijk in bedrijf wordt gesteld, dienen de (betreffende) onderdelen volledig te zijn getest op juist en volledig functioneren in samenhang met andere onderdelen, procesvoorwaarden, beveiligingen, vergrendelingen en dergelijke. Dit is nodig in hand- en automatisch bedrijf via de daarvoor omschreven programmatuur. De 'inbedrijfstellers' van de opdrachtnemer dienen deze test uit te voeren. De vertegenwoordiger opdrachtgever en de opdrachtgever zullen hierbij aanwezig zijn.

#### **4.4.9 In bedrijfstellen van de installatie**

---

**P.218** Het inregelen en instellen van de installatie, en het testen op bedrijfsvaardigheid, dient te  
100287 gebeuren door de opdrachtnemer en/of de leverancier.

##### *Onderdelen testen met water/product*

---

**P.219** De werktuigbouwkundige-, elektrotechnische- en besturingstechnische inbedrijfstellers dienen  
100289 samen de installatie daadwerkelijk te laten werken. Er moet getracht worden het gehele proces zoveel mogelijk onder bedrijfscondities en met niet vervuild water te beproeven maar er is soms alleen vervuild water of slib ter beschikking.

---

**P.220** De vertegenwoordiger opdrachtgever zal hierbij normaliter aanwezig zijn, evenals het  
100660 (toekomstig) bedienend personeel van de installatie.

---

**P.222** Activiteit : Omschrijving  
100662

Melding : Schriftelijk door opdrachtnemer aan vertegenwoordiger opdrachtgever.

Coördinatie : Opdrachtnemer.

Verantwoording : Opdrachtnemer.

Toebehoren : Testprogramma, vervaardigd door de opdrachtnemer in overleg met de vertegenwoordiger opdrachtgever.

Resultaat : Schriftelijke melding door de opdrachtnemer aan vertegenwoordiger opdrachtgever  
'Installatie getest met water/product, aangevuld met een testrapport.

Doel : De werktuigbouwkundige-, elektrotechnische- en besturingstechnische inbedrijfstellers dienen samen de installatie daadwerkelijk te laten werken. Er moet getracht worden het gehele proces zoveel mogelijk onder bedrijfscondities en met niet vervuild water te beproeven maar er is soms alleen vervuild water of slib ter beschikking.

De vertegenwoordiger opdrachtgever zal hierbij normaliter aanwezig zijn, evenals het (toekomstig) bedienend personeel van de installatie.

##### *Storingsvrij bedrijf*

---

**P.223** In deze inbedrijfstellingsperiode dient de opdrachtnemer aan te tonen dat de installatie  
100290 storingsvrij draait. Duur van de storingsvrije periode is 7 kalenderdagen, indien niet anders in de vraagspecificatie aangegeven.

- 
- P.224** 100663 Indien er onverhoopt gedurende deze periode toch storingen optreden wordt, nadat de storing is verholpen, de storingsvrije draaiperiode van de pompinstallaties opnieuw gestart (uren/dagteller wordt weer op nul gezet). Dit proces moet herhaald worden totdat is aangetoond dat de pompinstallaties de aangegeven periode storingsvrij aaneengesloten in bedrijf is geweest.

#### **4.4.10 Aantonen prestaties installatie**

---

- P.225** 100291 Na het in bedrijfstellen dient opdrachtnemer de overeengekomen prestatie eisen aan te tonen.

##### *Onderdelen testen met water/product*

---

- P.226** 100292 De opdrachtnemer toont de prestatie eisen aan, waaraan de installatie daadwerkelijk voldoet. Er moet getracht worden het gehele proces zoveel mogelijk onder bedrijfscondities uit te voeren. De vertegenwoordiger opdrachtgever zal hierbij normaliter aanwezig zijn.

##### Activiteit Omschrijving

Melding : Schriftelijk door opdrachtnemer aan vertegenwoordiger opdrachtgever.

Coördinatie : Opdrachtnemer.

Verantwoording : Opdrachtnemer.

Toebehoren : Testprogramma, vervaardigd door de opdrachtnemer in overleg met de vertegenwoordiger opdrachtgever.

Resultaat : Schriftelijke melding door de opdrachtnemer aan vertegenwoordiger opdrachtgever "Installatie getest onder bedrijfsomstandigheden en de installatie voldoet aan gestelde prestatie eisen.", aangevuld met een testrapport.

- 
- P.227** 100664 Het aantonen van de overeengekomen prestaties geldt voor alle vakdisciplines over het gehele project

- 
- P.228** 100665 Per project is in de bovenliggende contractdocumenten aangegeven of er een apart document prestatie/garantiemeting van toepassing is. Zo niet dan wordt verwezen naar de standaardbepalingen zoals omschreven in dit hoofdstuk.

- 
- P.229** 101184 Pompen, vijzels, compressoren, elektromotoren, ventilatoren, e.d. te beproeven, voorzover van toepassing, op toerental, vermogen, capaciteit, druk, energieverbruik en geluidsniveau. Afwijkingen in het specifieke energieverbruik mogen ten hoogste 5% meer bedragen dan in de overeenkomst is vastgelegd. In bovengenoemde toleranties is begrepen een meettolerantie van 2% voor het energieverbruik en 3% voor de capaciteit. Voorzover eisen aan het geluidsvermogen gesteld zijn, moet de proefstand zodanig ingericht zijn dat de controle van deze eisen onder bedrijfscondities mogelijk is.

##### *Beproeving van pompen*

---

- P.230** 101141 Na de installatie dient door de opdrachtnemer op locatie onder toezicht van de opdrachtgever en vertegenwoordiging van de opdrachtgever bij de pompinstallaties garantiemetingen te worden uitgevoerd (nadat deze ten minste 50 uur in bedrijf is geweest) waarbij de pompprestaties per aandrijflijn moeten worden gemeten en worden vergeleken met de gestelde eisen in de vraagspecificatie en de door de opdrachtnemer opgegeven garantiewaarden betreffende capaciteit, vermogen en rendement.

---

Voor het uitvoeren van de garantiemetingen dient de opdrachtnemer van de vraagspecificatie een meetplan (beproevoingsprotocol) ter beoordeling en goedkeuring aan de vertegenwoordiging van de opdrachtgever aanbieden.

De metingen dienen te worden uitgevoerd bij minimaal 5 toerentallen tussen (inclusief) minimum toerental en maximum(ontwerp) toerental en bij minimaal 5 verschillende opvoerhoogtes (tussen/incl. minimum en maximum. Bij de metingen dienen de volgende grootheden te worden gemeten:

- a) Capaciteit;
- b) Pompasvermogen (met koppelmetering);
- c) Vermogen ingaande zijde van de frequentieomvormer/machinetrafo;
- d) De opdrachtnemer dient er rekening mee te houden dat alle metingen en/of opvoerhoogten niet op één dag kunnen worden gerealiseerd en dat de metingen over meerdere dagen verspreid dienen te worden uitgevoerd.

Bovendien dient het rendement van de pomp en het rendement van de aandrijflijn te worden berekend en gerapporteerd op basis van de gemeten grootheden.

- 
- P.231** De pompen dienen te voldoen aan de volgende eisen:
- 101142 a) De pompen mogen tussen Hstat.min en Hstat.max niet meer dan - 0 % en + 10 % afwijken van de garantiekromme. Dit zal echter ten koste kunnen gaan van het specifiek energieverbruik, de eventuele gevolgen zijn ter beoordeling van de vertegenwoordiging van de opdrachtgever.
- b) Bij negatieve afwijkingen in capaciteit dient de vereiste capaciteit in de ontwerpfuncties door aanpassing van het pomptoerental ten alle tijden te kunnen worden gerealiseerd. Het vermogen van de aandrijflijnen moet daarvoor toereikend zijn.
- c) Het specifiek energieverbruik van de pompaandrijvingen (gemeten aan de ingaande zijde van de transformatoren) mag tussen Hstat.min. en Hstat.max niet meer dan + 7% afwijken van de garantiekromme
- d) De motoren mogen in het werkgebied niet worden overbelast en er dient te allen tijde ca 5% aan theoretische reserve vermogen aanwezig te zijn.
- e) In de afwijkingen worden geacht alle meet- en bouwtoeranties te zijn verdisconteerd.
- 
- P.233** Indien blijkt dat de pompen niet voldoen aan de voorwaarden, dan is de opdrachtnemer verplicht verbeteringen te realiseren binnen twee weken na het verrichten van de metingen. Binnen een week na het uitvoeren van de metingen dient een voorstel voor aanpassingen bij de vertegenwoordiging van de opdrachtgever te worden ingediend. Door de vertegenwoordiging van de opdrachtgever kan worden verlangd dat andere maatregelen dan door de opdrachtnemer voorgestelde worden genomen. Direct na afloop van de werkzaamheden welke in verband staan met de genoemde verbeteringen, zullen hernieuwde metingen plaatsvinden.
- 
- P.234** Blijkt bij deze hernieuwde metingen dat nog niet wordt voldaan aan de gestelde garantievoorwaarden, dan kan de installatie door de opdrachtgever worden geweigerd.
- 
- P.235** De opdrachtnemer dient bovendien garanderen dat de pompen, leidingsystemen en appendages in het gehele werkgebied trilling arm en zonder cavitatie, luchtaanzuigverschijnselen, vuilafzetting op de schoepen met vermogenstoename en/of andere onregelmatigheden werken.
- 
- P.236** Bij twijfels van de vertegenwoordiging van de opdrachtgever over de afgegeven garanties zullen aanvullende mechanische trillingsmetingen overeenkomstig ISO 10816-7:2009 moeten
-

---

worden verricht en zal de opdrachtnemer moeten aantonen dat de voorkomende verschijnselen normaal en acceptabel zijn. De kosten van deze metingen zijn voor de opdrachtnemer.

*\*Zie eis: W.25 (en verder).*

### ***Beproeving van vijzels***

---

**P.237** Bij de inschrijving dienen de navolgende garantiegrafieken en garantiewaarden voor vijzels te worden overlegd:  
101147

- a) De capaciteit : (Q.Hstat grafiek) [m<sup>3</sup>/min]
- b) Het opgenomen vermogen : (Popg.Hstat grafiek) [kW]
- c) Het specifieke energie verbruik : (Pspec.Hstat grafiek) [kW]
- d) De manometrische opvoerhoogte : (Q.Hman)
- e) Het rendement : (Q.( $\eta$ -man))
- f) Het (vijzel)asvermogen : (Q.Pas)
- g) Koppelhoerenkrommen
- h) Massatraagheidsmoment

Deze vormen de uitgangsgegevens voor de beproevingen en de goedkeur of afkeur van de installatie.

De installaties dienen in het werkgebied te voldoen aan de volgende garanties:

- i) De capaciteit van de vijzel mag niet meer dan -0 % c.q. +5 % afwijken van de waarden volgens de garantiegrafiek
- j) Het specifiek energieverbruik mag niet meer dan +7 % afwijken van de waarden volgens de garantiegrafiek
- k) De motoren dienen bij maximaal optredende afwijkingen en de maximale opvoerhoogte minimaal 5 % vermogensreserve te bezitten en bij deze situatie nog zonder problemen kunnen opstarten
- l) Bij toerenregeling, en ook bij langdurig draaien (in overeenstemming met de aangegeven gebruiksklasse) het laagste (gewenste) toerental er geen ontoelaatbare temperatuurverhoging in de motorwikkeling optreedt.
- m) In bovengenoemde toleranties zijn de meetonnauwkeurigheden verdisconteerd.
- n) De opdrachtnemer dient bovendien te garanderen dat de vijzels zonder ontoelaatbare trillingen, vuilafzetting op de schoepen met vermogenstoename en/of andere onregelmatigheden werken.

Genoemde garantiewaarden zullen in het werk met een capaciteitsmeting worden vastgesteld.

### ***Beproeving van tandwielkasten en elektromotoren***

---

**P.238** Na montage zal het opgenomen vermogen van de motor bij de opgegeven werkpunten worden bepaald. De metingen van het opgenomen vermogen vinden plaats in de schakelkast met daarvoor geëigende meetapparatuur. De opdrachtnemer dient de meetapparatuur aan te sluiten in de schakel- en verdeelinrichting.  
101148

Er mogen tijdens de metingen geen instabiliteitsverschijnselen optreden. Hieronder vallen onder andere het optreden van schommelingen, pulsaties en golven in het opgenomen vermogen. Als richtwaarde voor de maximaal toegestane fluctuaties wordt + en - 5 % van de gemiddelde waarde aangehouden.

---

Alle voor de meting noodzakelijke meetapparatuur, veiligheidsvoorzieningen en rapportage, komen voor rekening van de opdrachtnemer. De eindresultaten dienen te worden opgenomen in de bedienings- en onderhoudsvoorschriften.

Tandwielkasten dienen gedurende twee uren te worden beproefd. Daarbij moeten de volgende punten gemeten en gerapporteerd worden:

- a) De overbrengingsverhouding;
- b) De werkelijke toerentallen;
- c) De temperaturen/koeling;
- d) Het smeersysteem;
- e) Controle op het draagbeeld van de tandflanken;
- f) Asafdichtingen;
- g) Geluidsproductie.

De opdrachtnemer dient de vorm- en plaatstoleranties van tandwielkasten en elektromotoren controleren. Op verzoek van de vertegenwoordiging van de opdrachtgever dient de opdrachtnemer de gevolgde protocollen en de resultaten van deze controle overleggen.

Van elektromotoren dienen bij de bedrijfstoerentallen onder vollast en deellast bepaald worden:

- h) Het nominale vermogen;
- i) Het motorrendement;
- j) De  $\cos-\phi$ ;
- k) De koppeltoerenkromme;
- l) De stroomtoerenkromme.

Flenzen van de elektromotoren moeten in verband met demontage zijn voorzien van drie afdrubbouten.

Van de elektromotoren dienen de vorm- en plaatstolerantie te worden gemeten.

#### **4.4.11 Ingebruikname**

---

**P.239** 100293 In tegenstelling tot de voorgaande testen, inbedrijfstelling en beproevingen wordt de ingebruikname van de elektrotechnische- en besturingsinstallatie uitgevoerd door de vertegenwoordiger opdrachtgever en opdrachtgever in aanwezigheid van de opdrachtnemer. In deze fase zijn de beproevingen gericht op het controleren van prestatie eisen van de installaties.

---

**P.240** 100666 Ingebruikname van de installatie wordt uitgevoerd door de opdrachtnemer in het bijzijn van de beheerder van de installatie. De opdrachtnemer controleert de goede werking van het betreffende onderdeel en de bedrijfsvoering wordt overgenomen door de beheerder, nadat is aangetoond dat de installatie goed functioneert. Daarmee is de installatie in gebruik genomen. De aanwijzingen van de beheerder dienen altijd te worden opgevolgd.

---

**P.241** 100667 **Activiteit Omschrijving**  
Melding : Schriftelijk door vertegenwoordiger opdrachtgever aan de opdrachtnemer.  
Coördinatie : Vertegenwoordiger opdrachtgever.  
Verantwoording : Opdrachtgever.  
Toebehoren : Planning, vervaardigd door vertegenwoordiger opdrachtgever.  
Resultaat : Installatie in gebruik. Aanvaarding werk/oplevering is vanaf nu mogelijk.



## **Bijlage A1**

### **Standaard kleurenstaat schilderwerken rwzi's en rioolgemalen**

**Gebouwen:**

Buitendeuren	RAL5010	Enzianblauw
Binnendeuren	RAL5014	Duivenblauw
Ramen buiten	RAL5014	Duivenblauw
Ramen binnen	RAL5014	Duivenblauw
Kozijnen buiten	RAL1013	Parelwit
Kozijnen binnen	RAL1013	Parelwit
Dakranden	RAL7032	Kiezelgrijs
Boeiboorden	RAL7032	Kiezelgrijs
Staalconstructies	RAL7032	Kiezelgrijs

**Elektrische installaties:**

Schakelkasten rioolgemaal	RAL6005	Mosgroen
Elektromotor	RAL1005	Honinggeel
Schakelkasten + panelen binnen	RAL7032	Kiezelgrijs
Schakelkasten + panelen buiten	RAL6005	Mosgroen

**Mechanische installaties:**

Aanzuigfilters	RAL7032	Kiezelgrijs
Afsluiterwielen	RAL3000	Vuurrood
Appendages	RAL7032	Kiezelgrijs
Beschermkap	RAL7032	Kiezelgrijs
Bewegende onderdelen	RAL3000	Vuurrood
Centrifuge	RAL7032	Kiezelgrijs
Compressor		Fabrieksstandaard
C.V. Circulatiepomp		Fabrieksstandaard
C.V. Expansievaten		Fabrieksstandaard
C.V. Radiatoren	RAL1013	Parelwit
C.V. Verwarmingsketel		Fabrieksstandaard
Debietmeter	RAL5015	Hemelsblauw
Dompelpompen		Fabrieksstandaard
Drukvaten	RAL7032	Kiezelgrijs
Fundatieframe/lekbak	RAL7022	Ombergrijs
Geluidempers	RAL7032	Kiezelgrijs
Hijsportalen en balken	RAL7032	Kiezelgrijs
Hydrofoortank	RAL5003	Saffierblauw
Lagerhuis	RAL1005	Honinggeel
Leidingen chemicaliën		volgens NEN3050
Leidingen licht		volgens NEN3050
Leidingen lucht		volgens NEN3050
Leidingen water		volgens NEN3050
Leuningen staal	RAL7032	Kiezelgrijs
Loopkat	RAL7032	Kiezelgrijs
Luchtcompressor	RAL5003	Saffierblauw
Motorreductor	RAL1005	Honinggeel
Ondersteuningsconstructie bordes	RAL7032	Kiezelgrijs
Persfilter	RAL7032	Kiezelgrijs
Pomp, droge opstelling	RAL5003	Saffierblauw

Roostergoedpers	RAL7032	Kiezelgrijs
Ruimerbrug	RAL7032	Kiezelgrijs
Slibsilo	RAL1013	Parelwit
Slibsiloband	RAL5010	Enzianblauw
Takel	RAL7032	Kiezelgrijs
Takelhaak	RAL3000	Vuurrood
Tandwielkast	RAL7032	Kiezelgrijs
Terugslagkleppen		
- vaste delen	RAL7032	Kiezelgrijs
- bewegende delen	RAL3000	Vuurrood
Toevoertrechter	RAL7032	Kiezelgrijs
Vriesdroger		Fabrieksstandaard
Water expansievaten	RAL7032	Kiezelgrijs















Indien onderdelen niet zijn aangegeven: Kleur in overleg met vertegenwoordiging van de opdrachtgever.

Niet zichtbare delen mogen in fabriekskleur blijven indien deze voor het medium, de ruimte geschikt zijn. Dit moet door de leverancier worden aangetoond.

## Bijlage A3

### Standaard kleuren- en benamingslijst leidingmarkeringen

Datum: 10-09-2025  
 Versie: 1.0

Procesdeel VIA LIJST	Benaming	Medium	Kleur														
				GHS02	GHS03	GHS04	GHS05	GHS06	GHS07	GHS08	GHS09	W009	W010	W011	W017	W041	H2S
Bedrijfswater algemeen	Bedrijfswater	Bedrijfswater/Effluent	Water														
Beluchting	Blowerlucht	Aerob influent	Lucht			X											
	Proceslucht	Lucht	Lucht			X											
	Condensaat	Condens	Water														
Compressor pompenkelder HT	Stuurlucht	Instrumentenlucht	Lucht			X											
Drainput/ Terreinwaterpompput	Vuilwater/terreinwater	Vuilwater/terreinwater	Water														
Effluentgemaal	Effluent	Effluent	Water														
Filtraatgemaal	Filtraat	Filtraat	Water														
Geurbehandeling/ Afzuiging	Afzuiglucht	Ventilatielucht (vuil)	Lucht						X								X
Ontwaterd slibopslag	Ingedikt slib	Ingedikt slib	vloeï- / vaste stoffen						X		X						
PE-aanmaak installatie	Polymeer (ruw)	Ruw PE	vloeï- / vaste stoffen						X					X			
	Polymeer	Aangemaakt PE	vloeï- / vaste stoffen						X					X			
	Polymeer	PE Oplossing	vloeï- / vaste stoffen						X								
Pompenkelder	Lenswater	Lenswater	Water														
Slibgemaal	Primair / Secundair slib	Slib	vloeï- / vaste stoffen						X		X						
	Secundair slib	Spuislib	vloeï- / vaste stoffen						X		X						
Selector	Influent	Influent	Water						X		X						
Slibontwatering	Ontwaterd slib	Ingedikt slib	vloeï- / vaste stoffen						X		X						
Ventilatie	Ventilatielucht	Lucht	Lucht														
Wateronderbrekingsinstallatie	Breekwater	Gebroken Drinkwater	Water														

## **Bijlage W1**

### **Standaard tekeningen Werktuigbouwkunde**

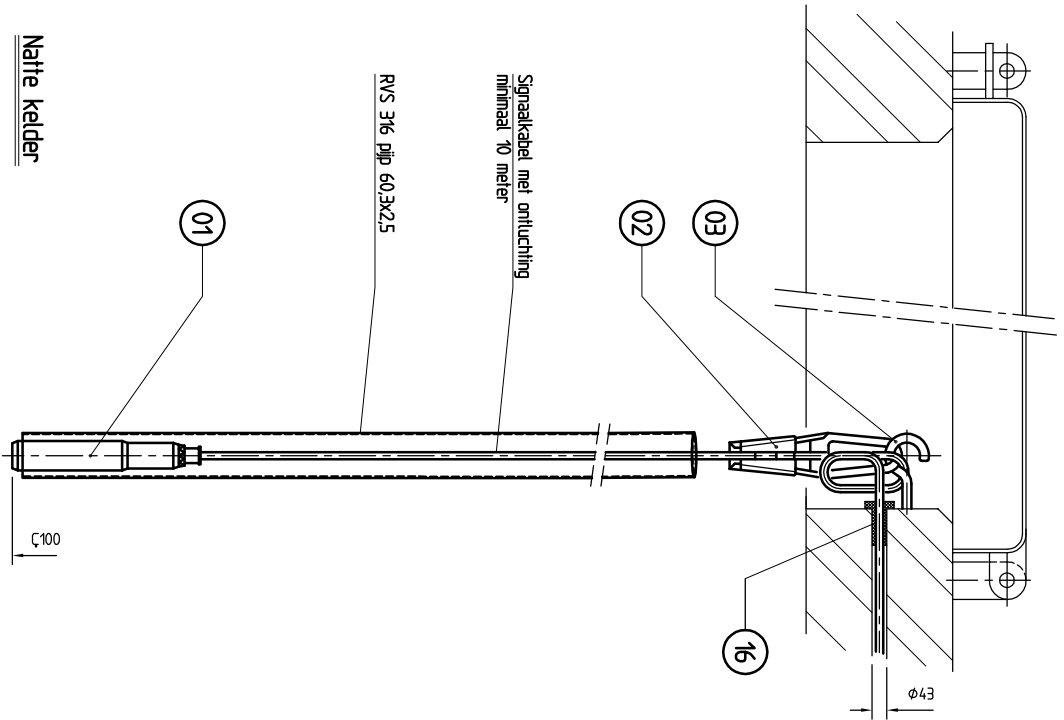

**Natte kelder**

Signaalkabel met ontluchting  
minimaal 10 meter

RVS 316 pijp 60.3x2.5

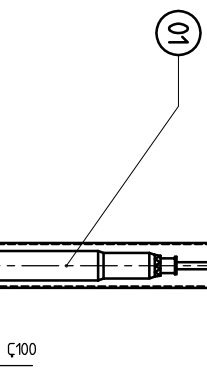

**Niveaumeting natte kelder**

**06**

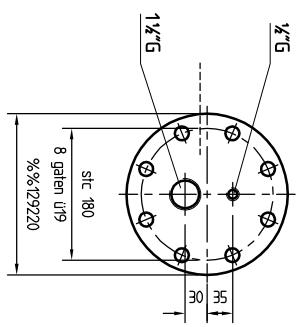

**Vooranzicht blindflens**

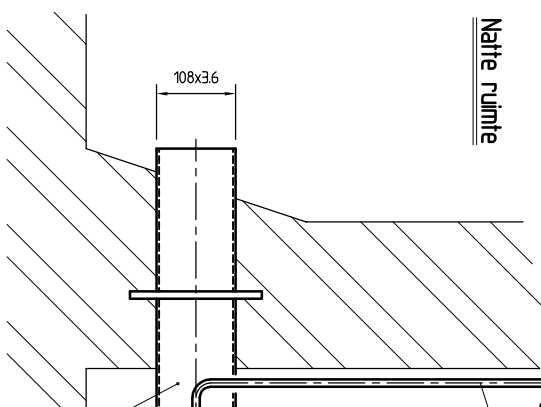

**Natte ruimte**

**Droge kelder**

**Niveaumeting droge kelder**

STUK NUMMER	BIJWASING	MATERIAAL EN/OFG HULFBEREIK	OPMERKINGEN OF AANTENEN
01	DRUKDOOS	D37 H	CAPACITIEF VEGA
02	OPHANGDOOS	TBV POSNR1	GEPLASTICEERD VEGA
03	HAAK	RVS A4	M12 VEGA
04	DRUKDOOS	D35 G	CAPACITIEF RMI HOLLAND
05	SCHUIFAFSLUITING	GJ TYLEW	DN 2532 NEN 3045
06	BLINDFLENS DN100	GJ TYPE X	FIG. 74-22N ECONDOSTO
07	KOEELKRAAN	RVS 316L	FIG. 914 ECONDOSTO
08	STORZ KOPP. 1"	BINNENORAAD	FIG. 920 ECONDOSTO
09	STORZ KOPP. 1"	AFSLUITOOP	FIG. 920 ECONDOSTO
10	VERLOOPPIJPEL	RVS 316L	G 1"-1/2"
11	INSCHEDEKOPP.	RVS 316L	G 1/2"
12	INSCHEDEKOPP.	RVS 316L	G 1/2"
13	PIP UTZ/7x0.89	RVS 316L	1/2"
14	PAKKING 3mm	NEOPRENE	UT62x15x3
15	MILJUDOORVOER	RVS 316L	DN 100
16	1	CSD-PLUS	EDPM SERIE 43 43.6/9 CSD

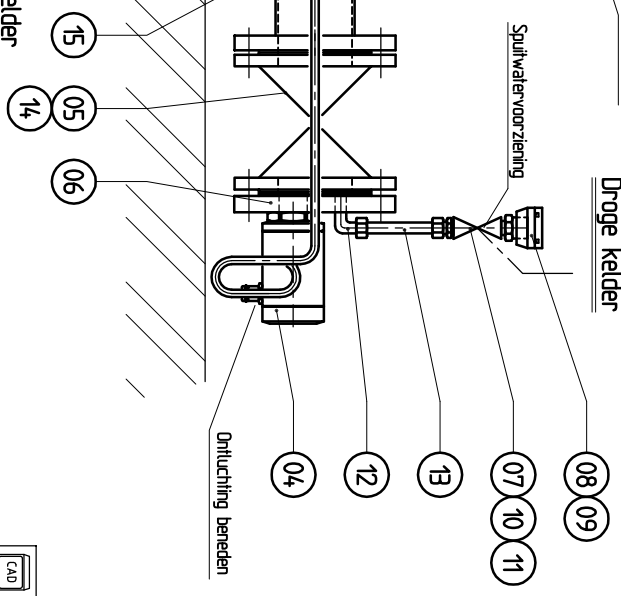

Deze tekening is eigendom van het Hoogbouwbedrijf Holland Noordkwarler en wordt uitgeleend onder de voorwaarde dat de leverancier verzorgd dat het niet zal worden gereproduceerd, gepubliceerd, uitgeleend of op andere wijze verspreid, noch gebruikt voor enig ander doel dan voor welke het ter beschikking is gesteld.



**Hoogbouwbedrijf  
Hollands  
Noordkwarler**

Postbus 130  
1135 ZK Edam  
Telf: 0299-663000  
Fax: 0299-663333

Nieuwe HHNK onderhoek		Omschrijving	
TBB	JSP	JWA	Gez.
JJ	JW	JW	Gez.
08.04.	05.08	12.06	Dat.
E	G	F	WtZ

RWZI/RG ALGEMEEN		Hoogbouwbedrijf Hollands Noordkwarler	
standaardtekening			
pompeleider niveaumeting			
plaatsing drukdozen			
natte en droge opstelling			
Hebt.	Schaal:	15	
Getekend	de Boer		01.10.92
Revisie			
Gezien	Smit/Janter		29.10.92
KC			
Form	Reg. nr.		14.798

**Opmerkingen:**  
-Opervlaktbehandeling volgens HHNK voorschriften.  
-Befestigingsmaterialen uitvoeren in RVS A4 en  
-Zowel aan bouw- als aan meerzijde een sluitring  
RVS A4 Din 125A aanbrengen.

STUK NUMMER	AANTAL	BENAMING	MATERIAAL EN/OF HALF-FABRIKAAT	NORMAANDIJNG OF AFBETINGEN	OPMERKINGEN
01	1	MANDMETER		ZIE VOORSCHR.	
02	1	VERL.NIPPEL 1x1/2"	RVS 316		
03	1	KOGELKRAAN 1"		ZIE VOORSCHR.	
04	1	NIPPEL 1x1"	RVS 316		

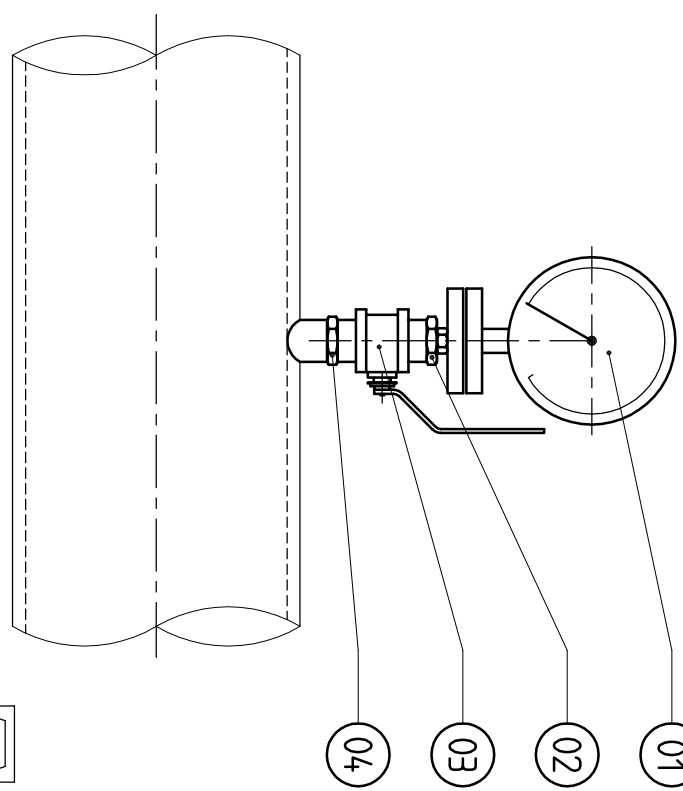
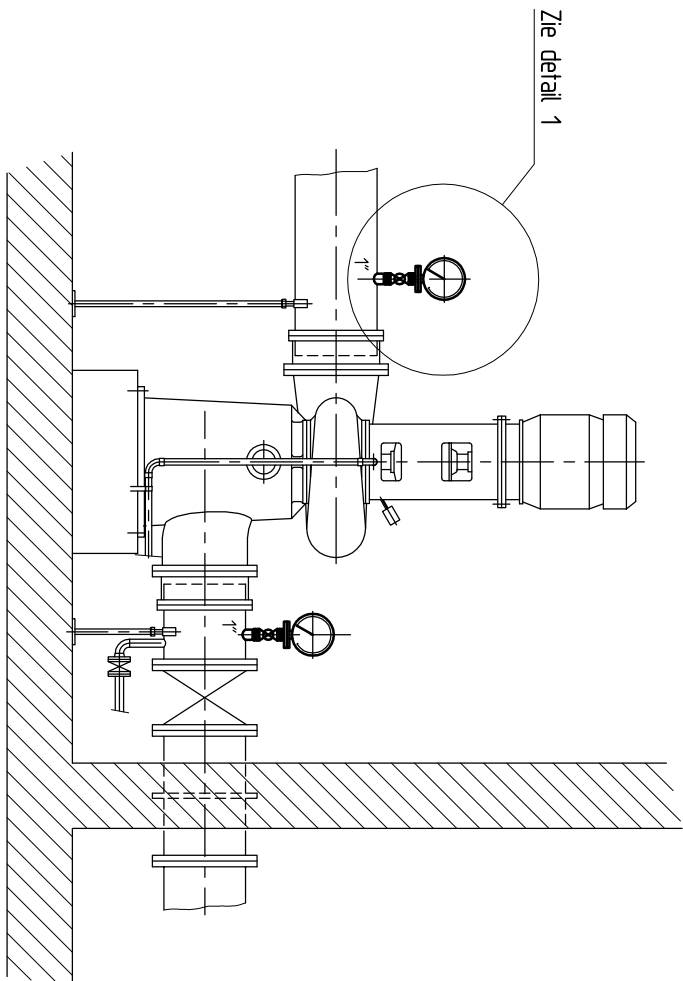

**Detail 1**  
schaal 1:5



Deze tekening is eigendom van het Hoogheemraadschap Hollands Noorderkwartier en wordt uitgeleend onder de voorwaarde dat de leener ervoor zorgt dat het niet zal worden gereproduceerd, gekopieerd, uitgeleend of op andere wijze verspreid, noch gebruikt voor enig ander doel dan voor welke het ter beschikking is gesteld.

- Opmerkingen:**
- Uitvoeren volgens de "Algemene voorschriften voor de nieuwbouw, aanpassing en/of onderhoud van installaties".
  - De manometer dient vertikaal afleesbaar gemonteerd te worden.
  - Bouten M16 DIN 933 RVS A4, lengte bij montage bepalen.
  - Bouten voorzien van sluitring RVS A4 DIN 125A

Nieuwe HHNK onderhoek		TDB		JJ		08.04		08.97		12-06		Dat.		E	
Kader en onderhoek vernieuwd		TDB		JJ		08.04		08.97		12-06		Dat.		D	
Nieuwe HHNK onderhoek		JWA		J		08.04		08.97		12-06		Dat.		F	
Omschrijving		Get.		Gez.		Wijz.									



**hoogheemraadschap  
Hollands  
Noorderkwartier**

Postbus 130  
1135 ZK Edam  
T: 0299-663000  
Fax: 0299-663333

**RWZI/RG ALGEMEEN**  
standaardtekening  
droog opgestelde centrifugaalpompe  
manometerleiding

Mech. Schaal: 1:20  
Getekend de Boer 23.04.93  
Revisie  
Gezien Surink/Jonker 23.4.93  
IKC

Form. Reg. nr.  
A3 15767

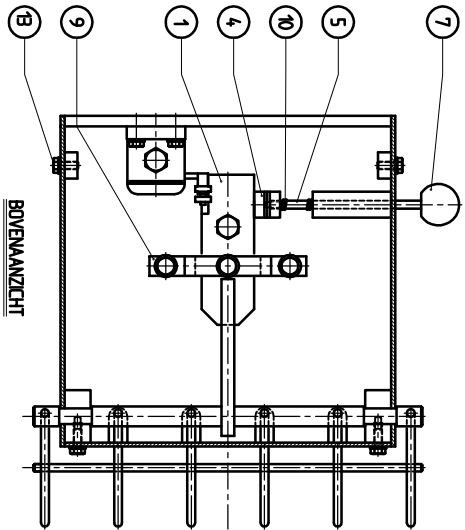

BOVENAANZICHT

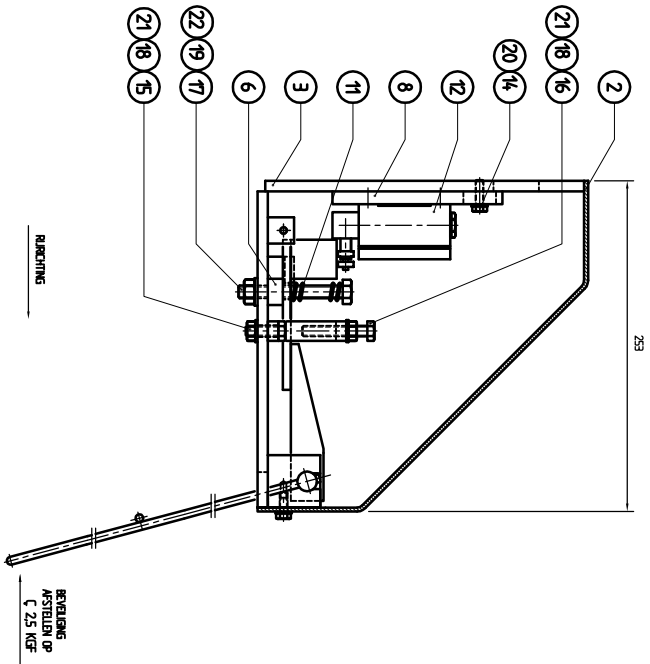

ZIJNAANZICHT

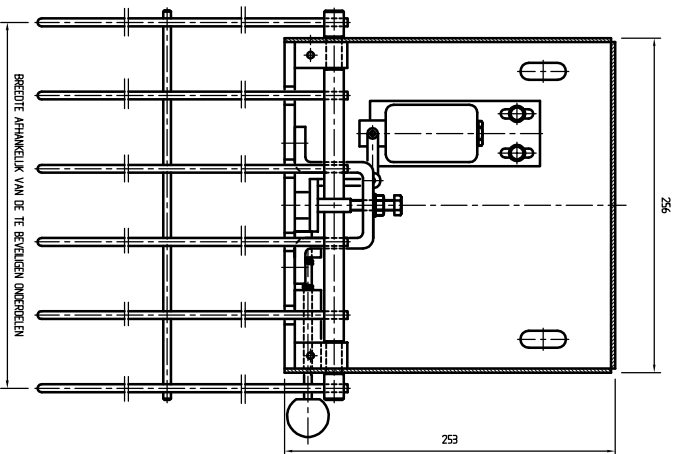

VOORAANZICHT

TECHNIEK	BEVELING	RICHTING	OPMERKINGEN
01	1	VERK-ERBODI	RVS 304
02	1	BESOTERKAP	RVS 304
03	1	GRONDPLAAT	RVS 304
04	1	PAL	RVS 304
05	1	BRAAUJSTANG	RVS 304
06	1	AANSLAGRING	RVS 304
07	1	KOEIJAANPOMPER	KUNSTSTOF
08	1	VALPLAAT	RVS 304
09	1	BEDEEL	RVS 304
10	1	TEVERVA VERB	RVS 301
11	1	TEVERVA VERB	DN 17224
12	1	ENDSCHAK	LS1-4P6
13	4	ZESKROUW	DN 993
14	2	ZESKROUW	DN 994
15	2	ZESKROUW	DN 994
16	1	ZESKROUW	DN 993
17	1	ZESKROUW	DN 993
18	3	ZESKROUW	DN 994
19	1	ZESKROUW	DN 994
20	6	SLUITING	RVS A4
21	3	SLUITING	DN 254
22	1	SLUITING	RVS A4

Opmerkingen:  
-Voor onderdelen zie tekening 6430



Deze tekening is bedoeld voor het ontwerp van het apparaat en is niet bedoeld voor de productie van het apparaat. Het is niet toegestaan deze tekening te kopiëren of te verspreiden. Het is de verantwoordelijkheid van de gebruiker om de tekening te controleren op juistheid van de afmetingen en de afwijkingen. Het is de verantwoordelijkheid van de gebruiker om de tekening te controleren op juistheid van de afmetingen en de afwijkingen.

Nieuwe HNK onderhoek		T08		T08		JVA		GSL	
Lagen aangepast		T08		T08		JVA		GSL	
Nieuwe HNK onderhoek		T08		T08		JVA		GSL	
Omschrijving		T08		T08		JVA		GSL	
samenstelling		T08		T08		JVA		GSL	



**RYZ/RE ALGEMEN**  
standaardafdeling  
samenstelling



**Noorderkwartier**  
Postbus 130  
Tel: 0299-643000  
Fax: 0299-643333

Kenmerk	Scale	1:2
Gedrukt	Uitdrukking	03.11.91
Revisie	Stapels/Doel	03.11.91
KC	Form	Reg nr
		A1



LET OP!  
 -bij gesloten veiligheidsrooster moet de opening van de kogelkraan tussen de spijlen van het veiligheidsrooster zitten  
 -de kogelkraan moet niet de hand door de spijlen van het veiligheidsrooster bediend kunnen worden.

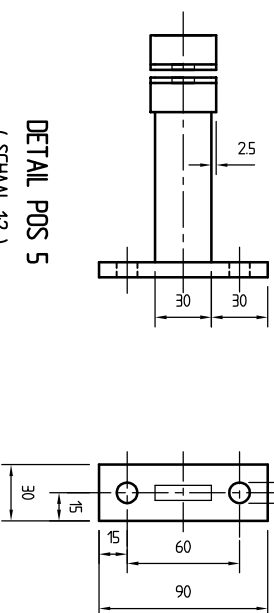
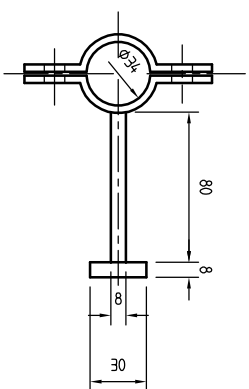
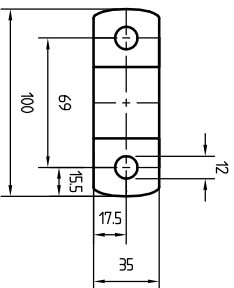
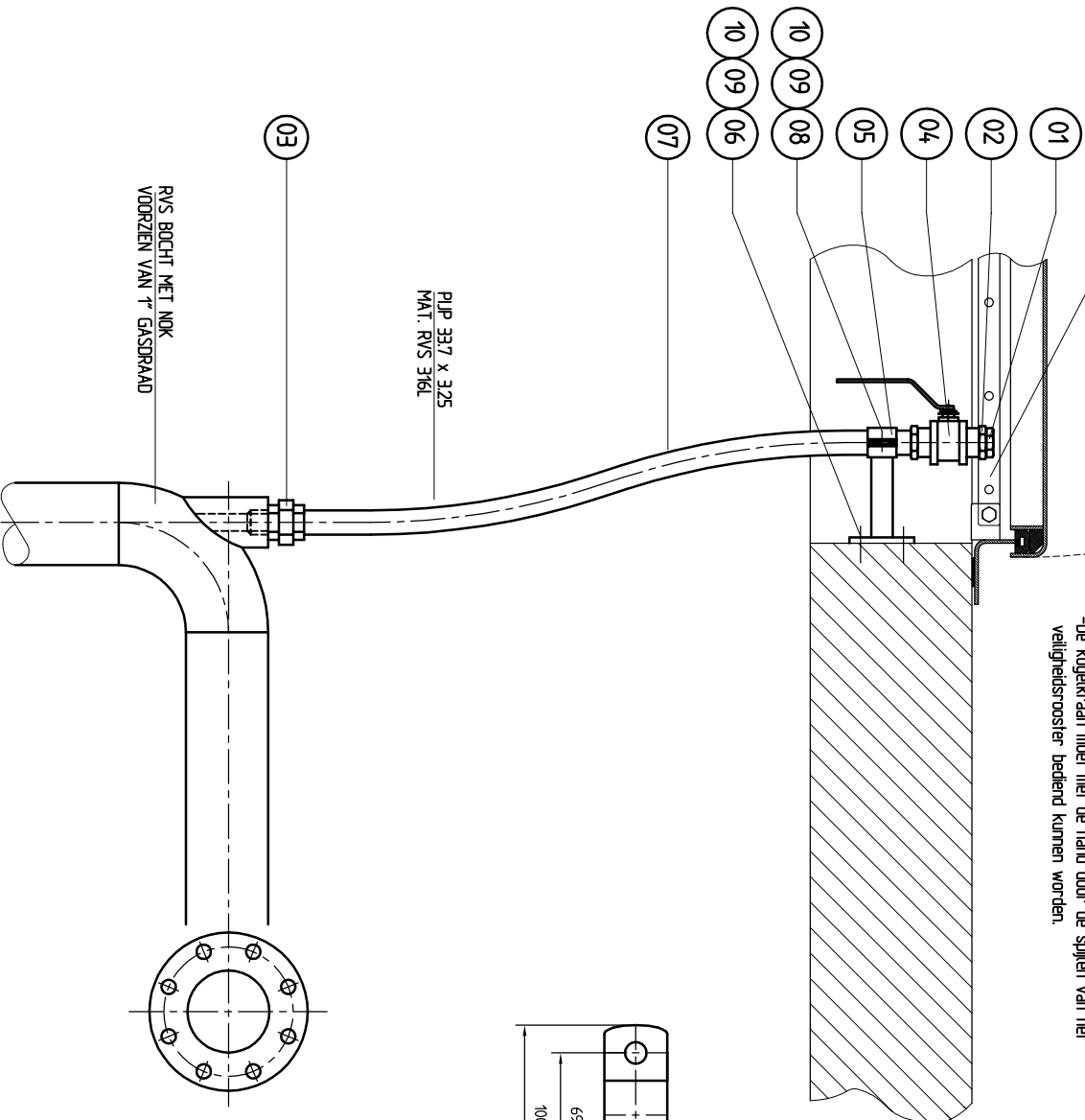

DETAIL POS 5  
 (SCHAAL 1:2)

STUK NUMMER	BIJLAGE AANTAL	BESCHRIJVING	MATERIAAL EN/OFF HALEFABRIKANT	NORMAARDING OF AANTAKEN	OPMERKINGEN
01	1	ZESK. PLUG	RVS/SASI 316		BUDRG/2"
02	1	VERLOOPBUS	RVS/SASI 316	DIN 2990	G1" x 1/2"
03	1	3 DEL. KOPP.	RVS/SASI 316		B/BU G 1"
04	1	KOGELKRAAN 1"	RVS/SASI 316	ECON. FIG. 714/2	SELUIT. RVS
05	1	KAPBEGEL	RVS/SASI 316		M10*80
06	2	CIEM ANKER	RVS/SASI 316	DRAADDEND	
07	1	PIJP 33.7 * 3.25	RVS/SASI 316		
08	2	ZESK. BOUT	RVS/44	DIN 933	M10*20
09	4	ZESK. MOER	RVS/44	DIN 934	M10
10	6	SLUITRING	RVS/44	DIN 125A	M10

LASSEN



RVS BOCHT MET NOK  
 VOORZIJEN VAN 7" GASDRAAD

PIJP 33.7 x 3.25  
 MAT. RVS 316L

03

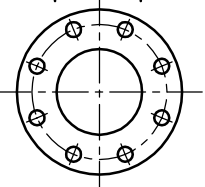

Door tekeningen is stipulering van het Hoogheemraadschap Hollands Noorderkwartier en wordt uitgeleverd onder de voorwaarde dat de lezer ervoor zorgt dat het niet zal worden gereproduceerd, gekopieerd, gedomineerd, uitgeleend of op andere wijze verspreid, noch gebruikt, voor enig ander doel dan voor welke het is bestemd. Het is niet toegestaan de tekening te kopiëren of te verspreiden.

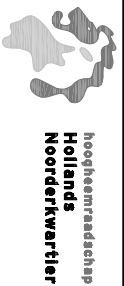

Postbus 130  
 1432 ZK Edam  
 Telf: 0299-663000  
 Fax: 0299-663333

Diverse aanpassingen		Omschrijving	
TDB	TDB	JVA	Gez.
PK	JJ	JW	Gez.
H	F	I	WHZ
Nieuwe HHNK onderhoek		Nieuwe HHNK onderhoek	
<b>RWZ/RG ALGEMEEN</b> standaardrekening dompelpompen manomet aansluiting overzicht			
Mech	Schaal: 1:5	Form	Reg. nr.
Getekend	DDO	15.12.94	A2
Revisie	Schenk	03.01.95	
Gezien	Zonker	15.12.94	
IKC			

STUK NUMMER	AANTAL	BENAMING	MATERIAAL EN/OF HALF-FABRICAAT	NORMAANDIJING OF AFBETINGEN	OPMERKINGEN
01	1	MANDMETER		ZIE VOORSCHR.	
02	1	DRUKOPNEMER	DN40	ZIE VOORSCHR.	
03	1	KOGELKRAAN	DN40	ZIE VOORSCHR.	
04	2	PAKKING 3mm	NEOPRENE	Ø92x49x3	

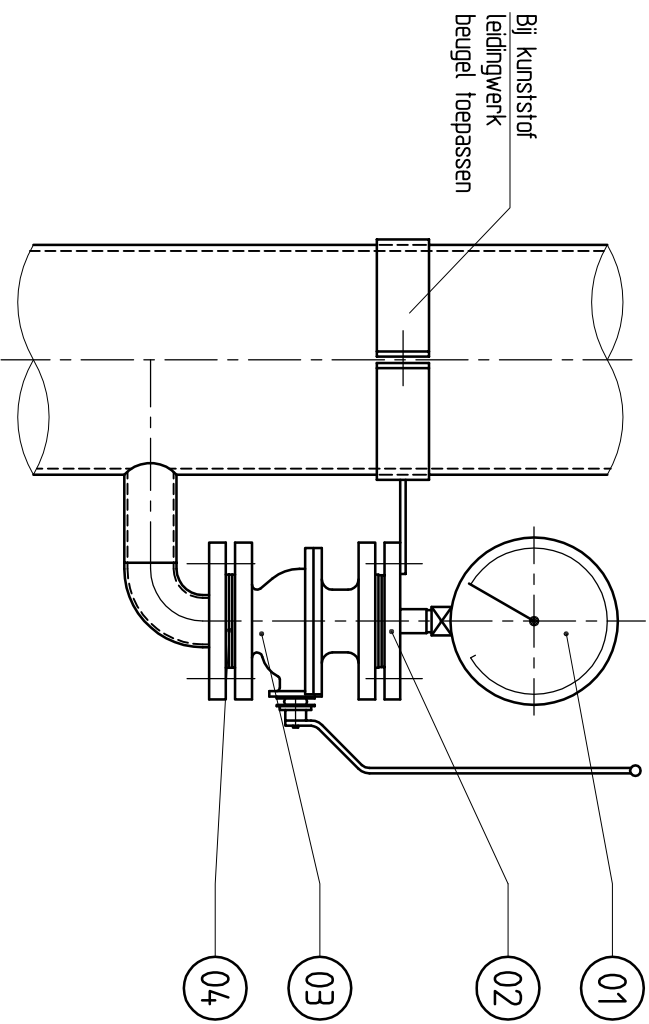
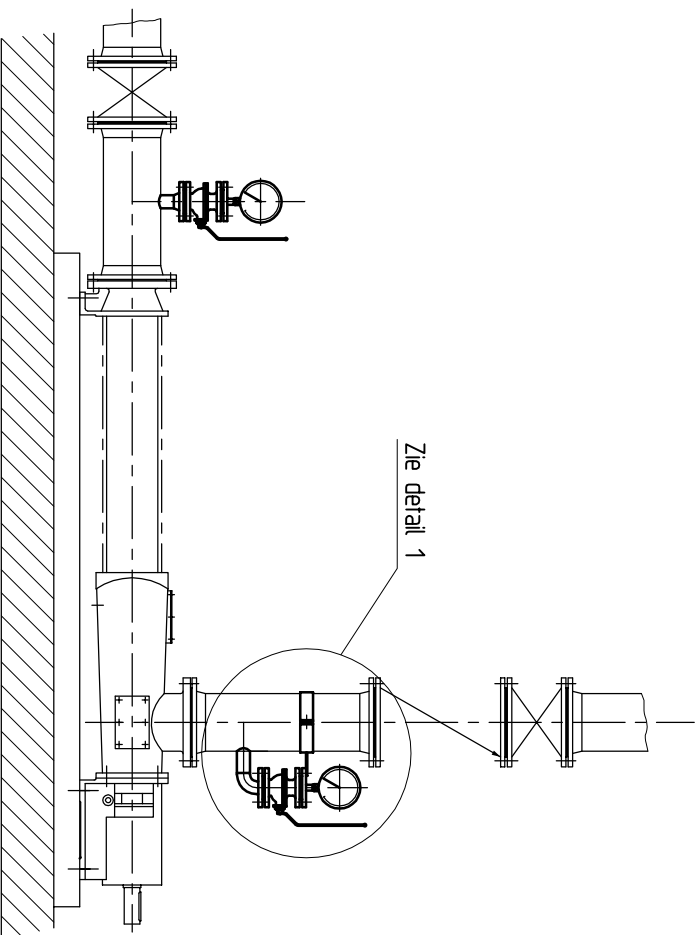

Deze tekening is eigendom van het Hoogheemraadschap Hollands Noorderkwartier en wordt uitgaand onder de voorwaarde dat de lezer ervoor zorgt dat het niet zal worden gereproduceerd, gekopieerd, uitgeleend of op enig ander wijze verspreid, noch gebruikt voor enig ander doel dan voor welke het ter beschikking is gesteld.

- Opmerkingen:**
- Lijfvoeren volgens de "Algemene voorschriften voor de nieuwbouw, aanpassing en/of onderhoud van installaties".
  - De manometer dient vertikaal afleesbaar gemonteerd te worden.
  - Bouten M16 DIN 933 RVS A4, lengte bij montage bepalen.
  - Bouten voorzien van sluitring RVS A4 DIN 125A

Nieuwe HHNK onderhoek		Omschrijving		<b>RWZI/RG ALGEMEEN</b> standaardtekening verdringerpomp manometerleiding voor slib tot 12% droge stof	Mech.	Schaal: 1:20	03.03.93
TDB	TDB	JWA	Get.		Getekend	de Boer	
JJ	JJ	JW	Gez.		Revisie		
08.04.	08.97	12-06	Dat.		Gezien	Surink/Jonker	03.03.96
E	D	F	W/z.			Form.	Reg. nr.
						A3	16/17



**hoogheemraadschap  
Hollands  
Noorderkwartier**

Postbus 130  
1135 ZK Edam  
Tel: 0299-663000  
Fax: 0299-663333

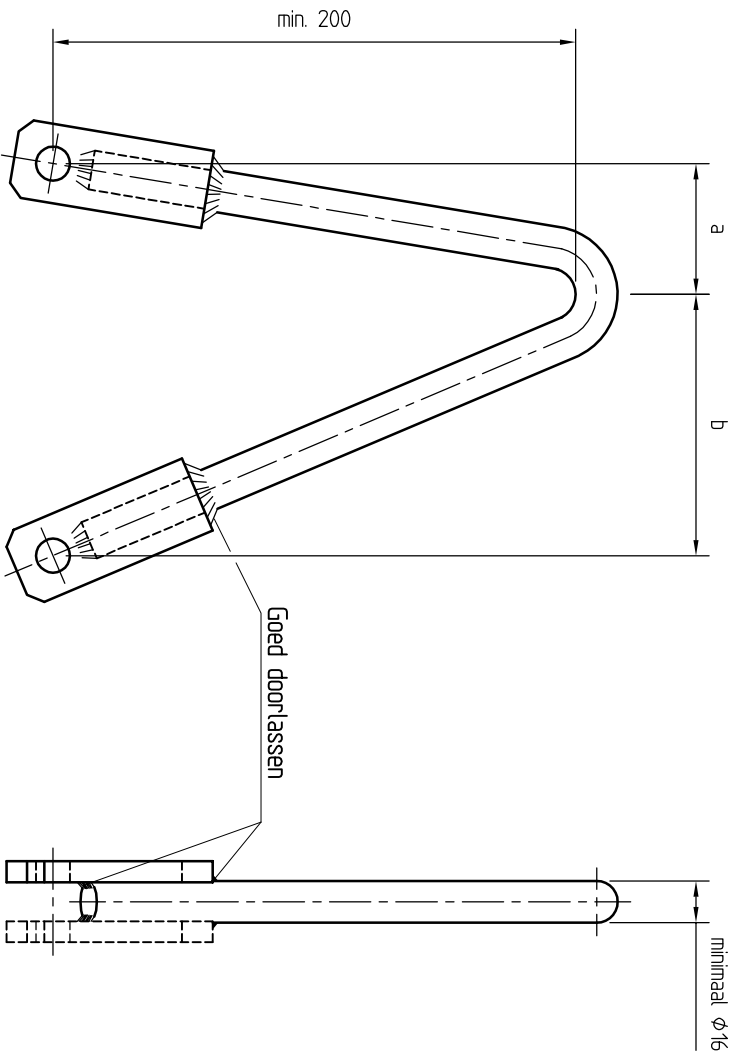

**Hijsbeugel**

Verhouding **ab** afhankelijk van fabriekaat en type pomp

- Opmerkingen:
- Oppervlaktebehandeling vlg. HNK voorschriften.
  - Juiste maatvoering in werk bepalen.
  - Beugel uitvoeren in RVS 316.
  - Beugel zodanig monteren dat bewegen t.o.v. de pomp onmogelijk is.

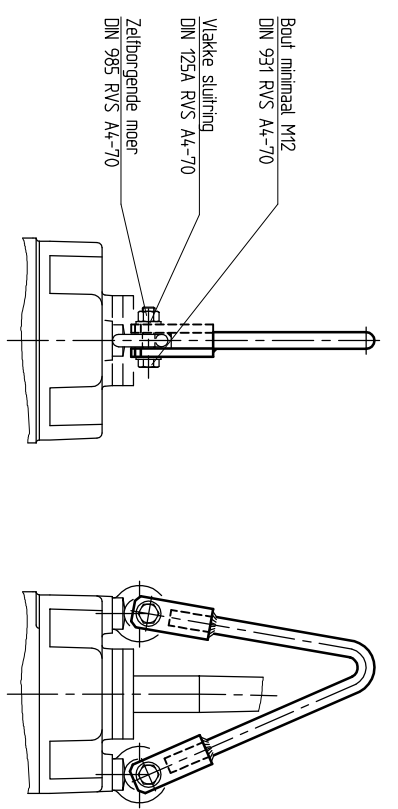

**Pomptype A**

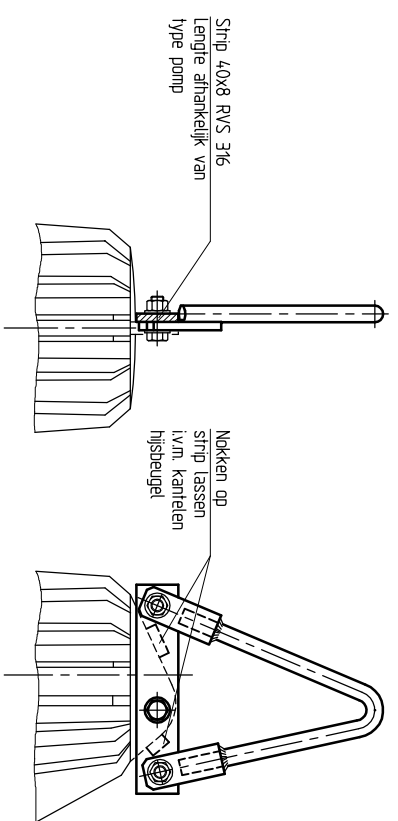

**Pomptype B**



Deze tekening is eigendom van het Hoogheemraadschap Hollands Noorderkwartier en wordt uitgaand onder de voorwaarde dat de lezer ervoor zorgt dat het niet zal worden gereproduceerd, gekopieerd, uitgeleend of op andere wijze verspreid, noch gebruikt voor enig ander doel dan voor welke het ter beschikking is gesteld.

D		C		E		Wiz.	
JJ		JJ		JW		Gez.	
TdB		TdB		JWA		Get.	
08.03		08.97		12-06		Dat.	
Nieuwe HHNK onderhoek		Kader en onderhoek vernieuwd		Nieuwe HHNK onderhoek		Omschrijving	
RWZI/RG ALGEMEEN		standaardtekening		dompelpompen		hijsbeugel	
principe							
 <p><b>hoogheemraadschap Hollands Noorderkwartier</b></p>		<p>Postbus 130 1135 ZK Edam Tel: 0299-663000 Fax: 0299-663333</p>		<p>Mech. Schaal: 1:2</p>		<p>Getekend de Boer 17.05.94</p>	
		<p>Revisie Gezien Jonker 17.05.94</p>		<p>Form. Reg. nr. A3 18210</p>			

STUK NUMMER	AANTAL	BENAMING	MATERIAAL EN/OF HALF-FABRIKAAT	NORMAANDIJING OF AFBETINGEN	OPMERKINGEN
01	1	MANDMETER		ZIE VOORSCHER.	
02	1	DRUKOPNEMER	DN40	ZIE VOORSCHER.	
03	1	KOGELKRAAN	DN40	ZIE VOORSCHER.	
04	2	PAKKING 3mm	NEOPRENE	Ø92x49x3	

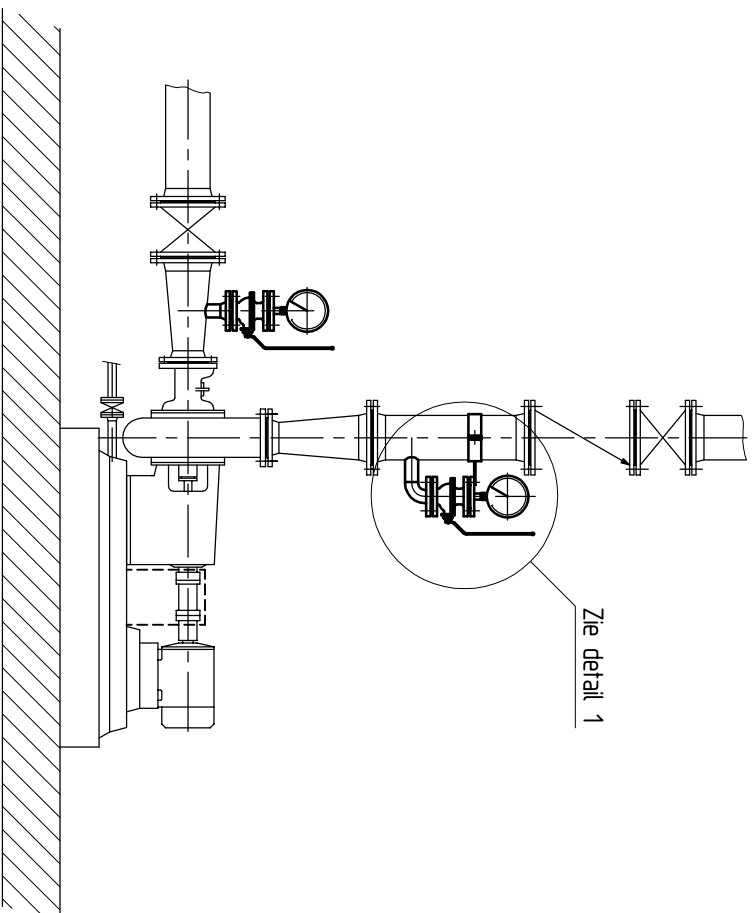

Bij kunststof  
leidingwerk  
beugel toepassen

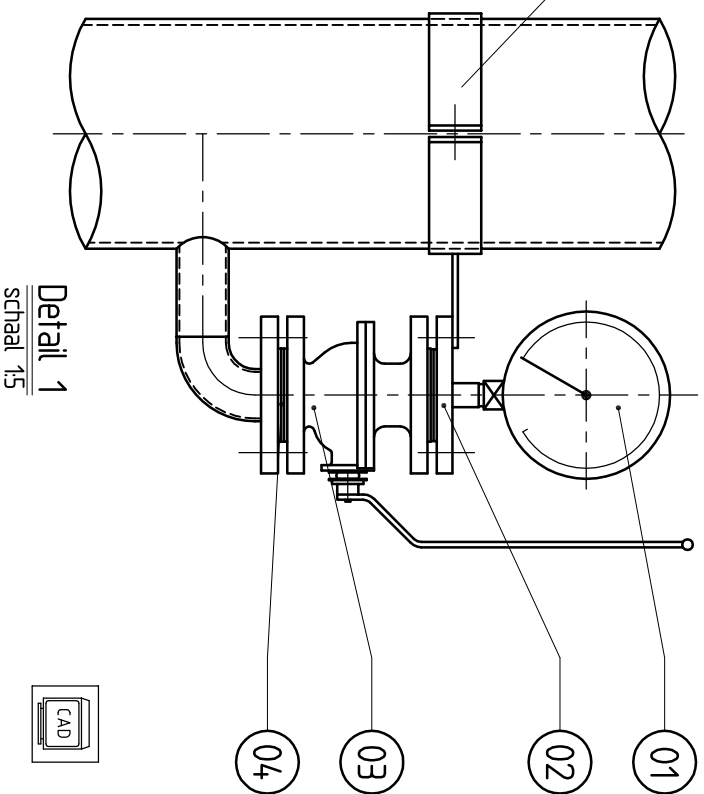

**Detail 1**  
schaal 1:5



Deze tekening is eigendom van het Hoogheemraadschap Hollands Noorderkwartier en wordt uitgeleend onder de voorwaarde dat de leener ervoor zorgt dat het niet zal worden gereproduceerd, gekopieerd, uitgeleend of op andere wijze verspreid, noch gebruikt voor enig ander doel dan voor welke het ter beschikking is gesteld.

- Opmerkingen:**
- Uitvoeren volgens de "Algemene voorschriften voor de nieuwbouw, aanpassing en/of onderhoud van installaties".
  - De manometer dient vertikaal afleesbaar gemonteerd te worden.
  - Bouten M16 DIN 933 RVS A4, lengte bij montage bepalen.
  - Bouten voorzien van sluitring RVS A4 DIN 125A

Nieuwe HHNK onderhoek		Kader en onderhoek vernieuwd		Nieuwe HHNK onderhoek		Omschrijving	
TDB	JJ	TDB	JJ	JWA	Gez.		
08.04.	08.97	12-06	Dat.				
C	B	D	W/z.				



**hoogheemraadschap  
Hollands  
Noorderkwartier**

Postbus 130  
1135 ZK Edam  
Tel: 0299-663000  
Fax: 0299-663333

<b>RWZI/RG ALGEMEEN</b>		Mech.	Schaal: 1:20	
standaardtekening		Getekend	de Boer	23.04.93
droog opgestelde centrifugaalpompe		Revisie		
manometerleiding		Gezien	Jonker	23.04.93
voor slib tot 12% droge stof		IKC		
		Form.		Reg. nr.
		A3		33353



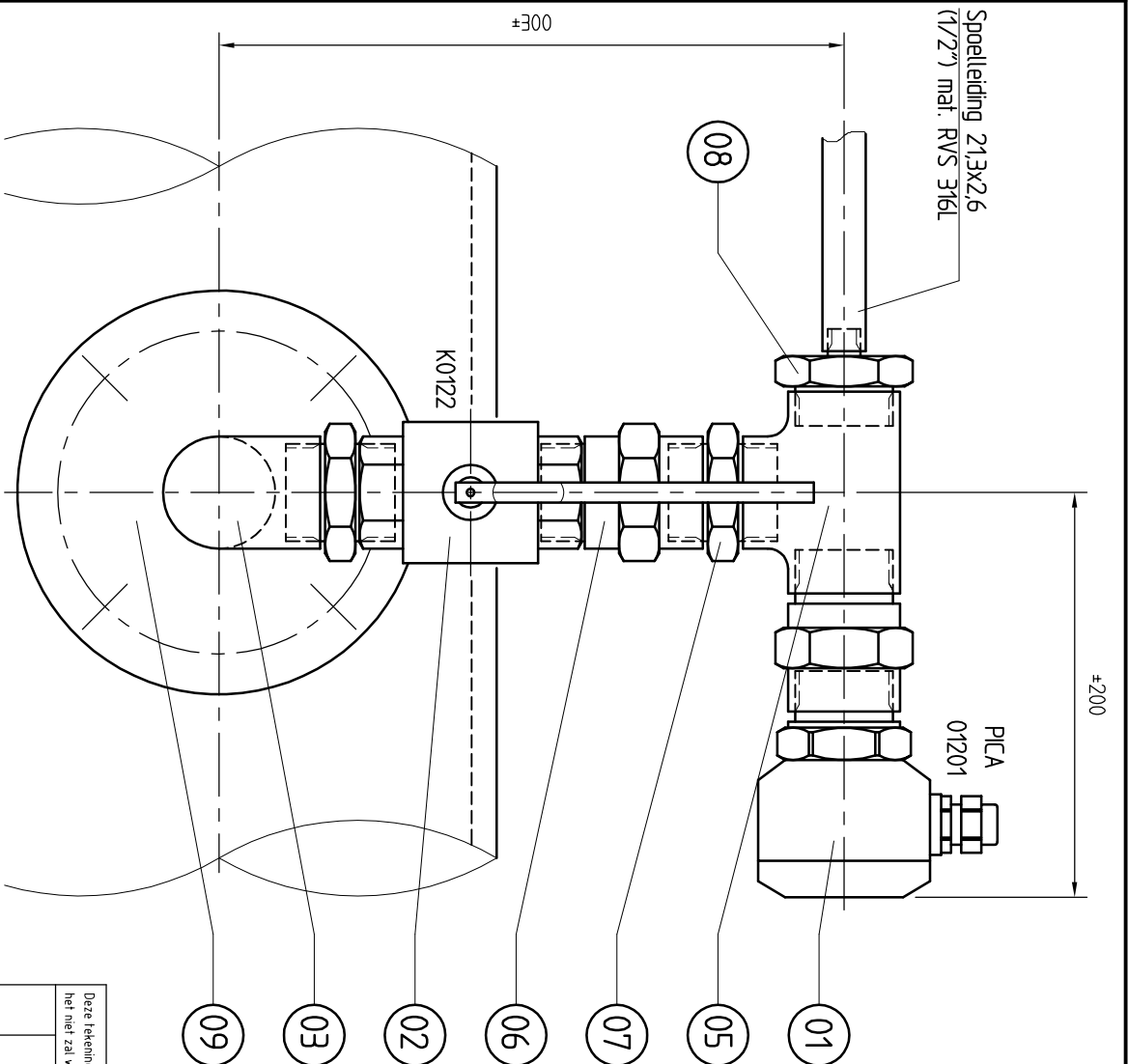

**Drukmeting**  
schaal 1:2,5

STUK NUMMER	AANTAL	BENAMING	MATERIAAL EN/OF HALFFABRIKAAT	NORMAANDIJNG OF AFBETINGEN	OPMERKINGEN
01	1	Drukopnemer	G 1 1/2"	Zie voorschriften	
02	1	Kogelkraan 1 1/2"	RVS	Zie voorschriften	
03	1	Aanlasnippel 1 1/2"	RVS 316	DN 2982	
04	1	Bocht 90° 1 1/2"	RVS 316	DN 2987	bi
05	1	T-stuk 1 1/2"	RVS 316	DN 2987	bi
06	2	3-del. koppeling	RVS 316	1 1/2"	bu-bi
07	2	Borstnippel 1 1/2"	RVS 316	DN 2990	
08	1	Verl.nip. 1 1/2-1 1/2"	RVS 316	DN 2990	
09	1	Flens DN80	RVS	DN2566	1 1/2"G aansl.
10					

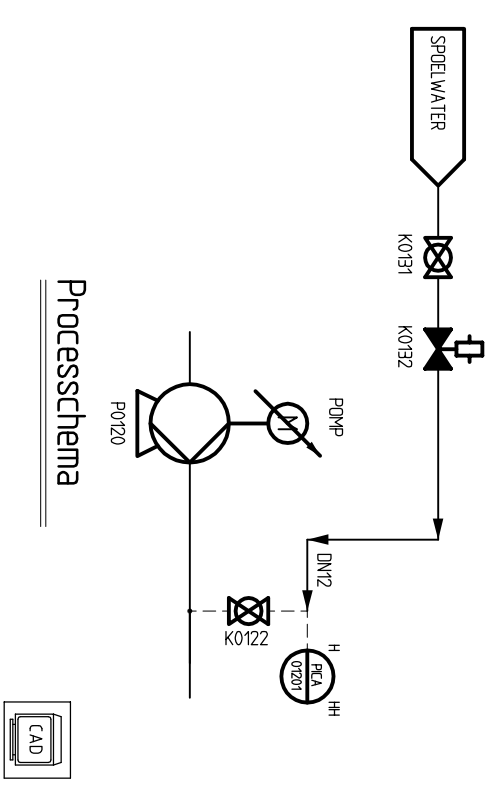

**Processchema**



Deze tekening is eigendom van het Hoogheemraadschap Hollands Noorderkwartier en wordt uitgaand onder de voorwaarde dat de lezer ervoor zorgt dat het niet zal worden gereproduceerd, gekopieerd, uitgeleend of op andere wijze verspreid, noch gebruikt voor enig ander doel dan voor welke het ter beschikking is gesteld.

- Opmerkingen:
- Lijvoren volgens de "Algemene voorschriften voor de nieuwbouw, aanpassing en/of onderhoud van installaties".
  - Leidingwerk/losnembare fittingen uitvoeren in RVS 316.
  - Processodes strikt als voorbeeld

Flensaansluiting		Diverse aanpassingen		Nieuwe HHNK onderhoek		Omschrijving	
TDB	JJ	TDB	JJ	JWA	Gez.		
02.06	06.05	12-06	Dat.				
D	C	E	Wiz.				

 <p><b>Hoogheemraadschap Hollands Noorderkwartier</b></p>		<p>Postbus 130 1135 ZK Edam Tel: 0299-663000 Fax: 0299-663333</p>	
<p><b>RWZI/RG ALGEMEEN</b> standaardtekening drukmeting met spoelvoorziening</p>		<p>Mech. Schaal: 1:2,5</p> <p>Getekend de Boer 03.09.98</p> <p>Revisie Jonker 11.09.98</p> <p>Gezien IKC</p> <p>Form. Reg. nr. A3 48986</p>	

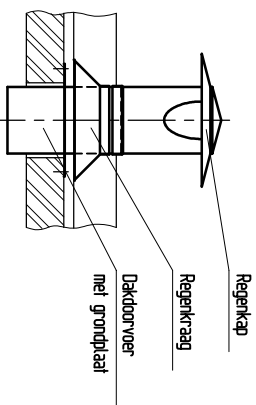

Dakdoorvoer t.b.v.  
luchthoofl

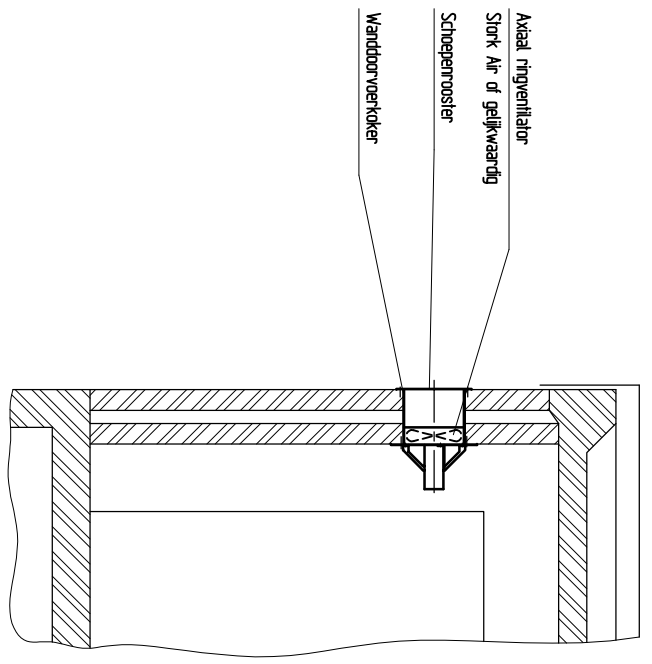
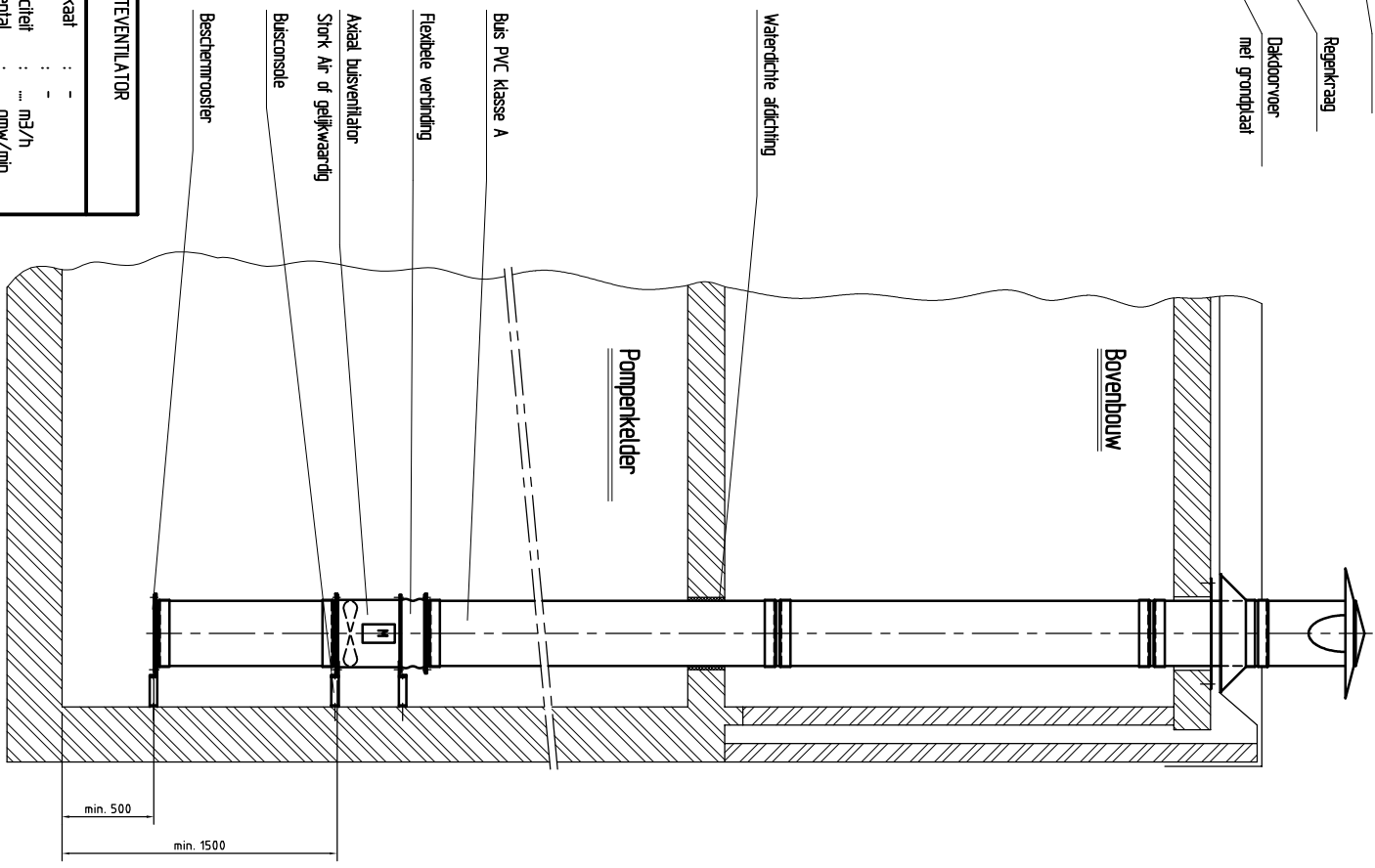

Ruimteventilatie

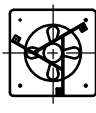

KELDERVENTILATOR		RUIMTEVENTILATOR	
P	P	P	P
fabrikaat	:	fabrikaat	:
type	:	type	:
capaciteit	:	capaciteit	:
toerental	:	toerental	:
vermogen	:	vermogen	:
aantal	:	aantal	:

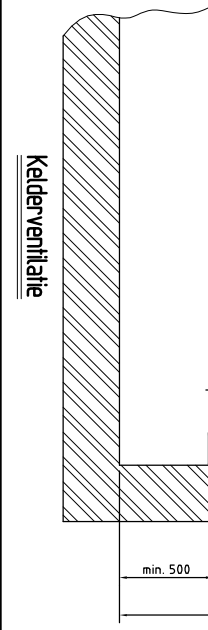

- Opmerkingen:**
- Uitvoeren volgens de "Algemene voorschriften voor de nieuwbouw, aanpassing en/of onderhoud van installaties".
  - Leidingdiameter e.d. afhankelijk van ventilatordiameter.
  - Ventilatieleiding in voldoende mate buigen.



Deze tekening is eigendom van het Hoogbouwmaatschap Hollands Noorderkwartier en wordt uitgeleverd onder de voorwaarde dat de lezer ervoor zorgt dat het niet zal worden gereproduceerd, gepromoveerd, uitgeleend of op enig ander wijze verspreid, noch gebruikt, voor enig ander doel dan voor welke het ter beschikking is gesteld.

Omschrijving		Mech. Getelend de Boer	
Nieuwe HHNK onderhoek	JVA	TdB	Gez.
Nieuwe HHNK onderhoek	JW	JJ	Gez.
	12-06	08/04	Dat.
	B	A	WIZ

<p>Hoogbouwmaatschap Hollands Noorderkwartier</p>	<p>Postbus 130 1135 ZK Edam Tel: 0299-663000 Fax: 0299-663333</p>	Mech. Getelend de Boer	Schaal: 1:20
		<p>RW/ZI/RG ALGEMEEN standaardtekening ventilatie kelder en bovenbouw principe-tekening</p>	<p>24.11.98 24.11.98 Form. Reg. nr. 42</p>

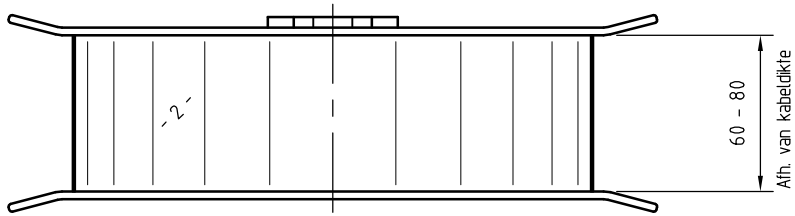

Bovenaanzicht

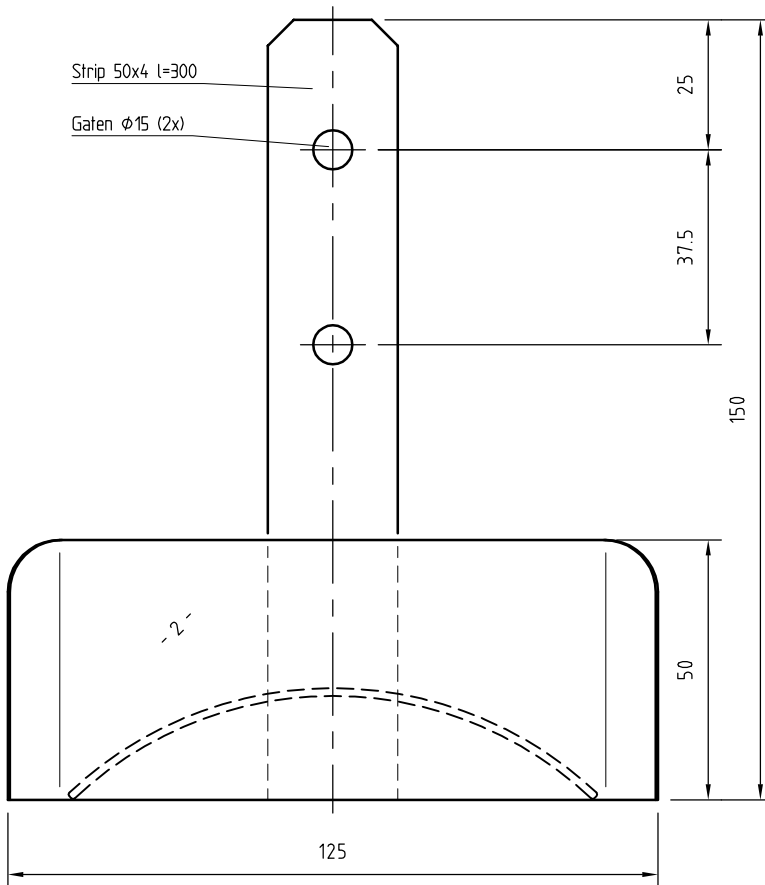

Vooraanzicht

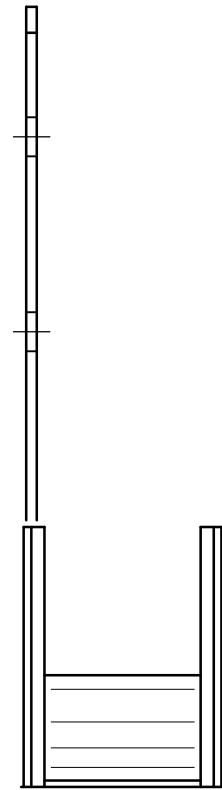

Zijaanzicht



Deze tekening is eigendom van het Hoogheemraadschap Hollands Noorderkwartier en wordt uitgeleend onder de voorwaarde dat de lener ervoor zorgt dat het niet zal worden gereproduceerd, gekopieerd, uitgeleend of op enigerlei andere wijze verspreid, noch gebruikt voor enig ander doel dan voor welke het ter beschikking is gesteld.

Nieuwe HHNK onderhoek		Nieuwe HHNK onderhoek		Omschrijving	 <b>hoogheemraadschap Hollands Noorderkwartier</b>	Postbus 130 1135 ZK Edam Tel: 0299-663000 Fax:0299-663333			
JWA	TdB	Get.				Mech.	Schaal: 1:2		
JW	JJ	Gez.				Getekend	de Boer	03.03.00	
12-06	08.03	Dat.				Gezien	de Vries	06.03.00	
B	A	Wijz.				IKC			Form. Reg. nr. A3 50939
RWZI/RG ALGEMEEN standaardtekening kabelophangbeugel principe-tekening									

STUK NUMMER	AANTAL	BEWAVING	MATERIAAL EN/OF HALFABRICAAT	NORHAANDIJDING OF AFMETINGEN	OPMERKINGEN
01	2	Drukopnemer	G 1 1/2"	Zie voorschriften	
02	1	Kogelkraan 1.1/2"	RVS	Zie voorschriften	
03	1	Aantasnippel 1.1/2"	RVS 316	DIN 2982	
04	1	Bocht 90° 1.1/2"	RVS 316	DIN 2987	bi
05	1	T-stuk 1.1/2"	RVS 316	DIN 2987	bi
06	2	3-del. koppeling	RVS 316	1.1/2"	bu-bi
07	3	Borstnippel 1.1/2"	RVS 316	DIN 2990	
08	1	Flens DN80	RVS	DIN 2566	
09	1	Stortz 1.1/2"	RVS	Buitendraad	+ afsluitdop
10					

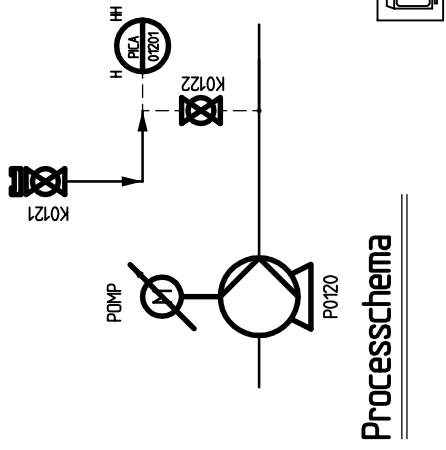
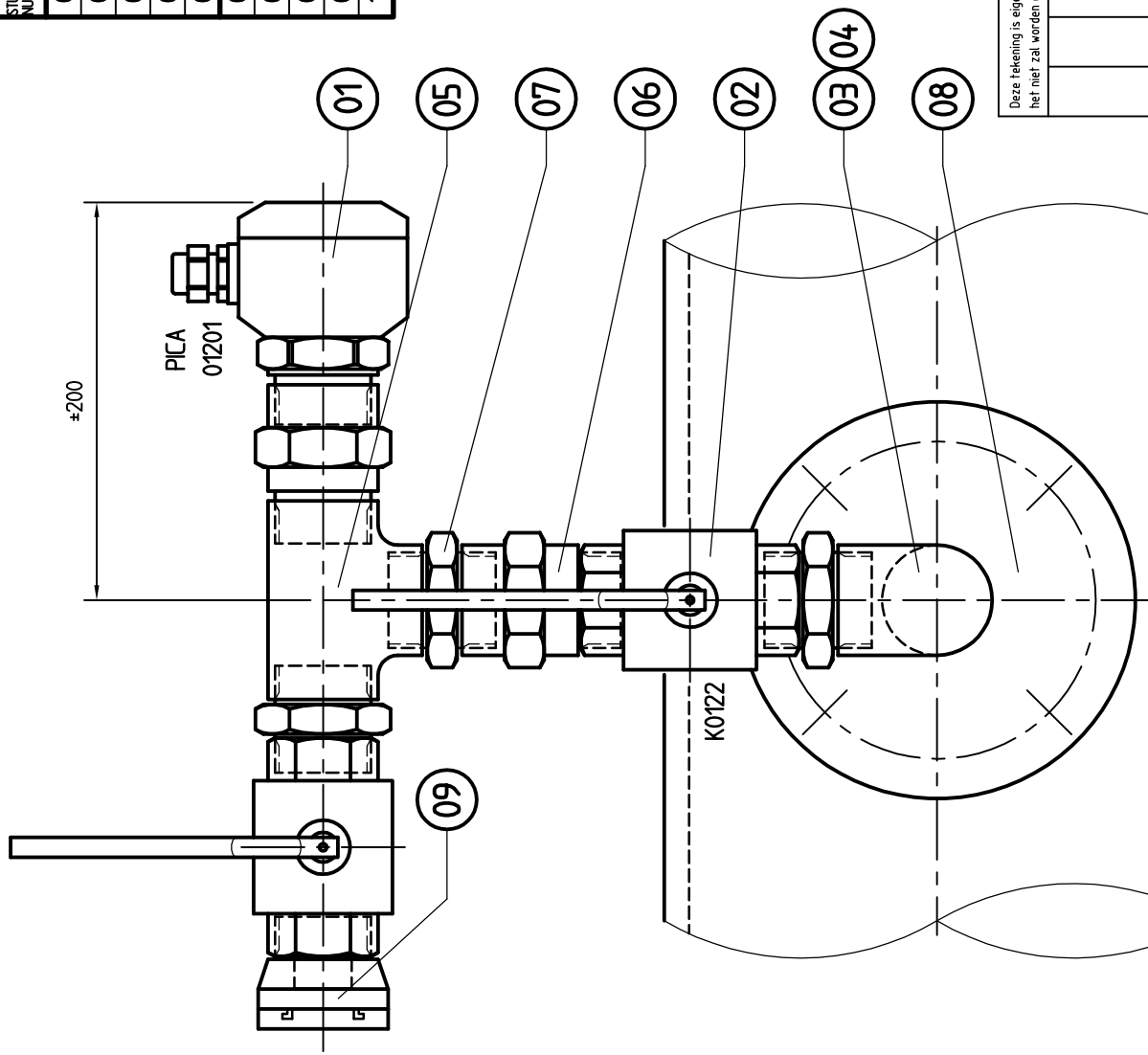

**Processchema**

Deze tekening is eigendom van het Hoogheemraadschap Hollands Noorderkwartier en wordt uitgeleend onder de voorwaarde dat de leener ervoor zorgt dat het niet zal worden gereproduceerd, gekopieerd, uitgeleend of op engelei andere wijze verspreid, noch gebruikt voor enig ander doel dan voor welke het ter beschikking is gesteld.



**hoogheemraadschap  
Hollands  
Noorderkwartier**

Postbus 130  
1135 ZK Edam  
Tel: 0299-663000  
Fax: 0299-663333

---

**RWZ/RG ALGEMEEN**  
standaardtekening  
drukmeting  
met handmatige spoelvoorziening

Mech.	Schaal:	1:2,5
Getekend	de Boer	08.05.08
Revisie		
Gezien	Jonker	08.05.08
IKC		
Form.	Reg. nr.	A3 73653

---

	Omschrijving
	Get.
	Gez.
	Dat.
	Wijz.

**Drukmeting**  
schaal 1:2,5

- Opmerkingen:
- Uitvoeren volgens de "Algemene voorschriften voor de nieuwbouw, aanpassing en/of onderhoud van installaties".
  - Leidingwerk/losnembare fittingen uitvoeren in RVS 316.
  - Procescodes strikt als voorbeeld

## **Bijlage W2**

### **Eisen voor hydraulische bewegingswerken**

**EISEN VOOR HYDRAULISCHE BEWEGINGSWERKEN**

document : **NBD 06000**  
uitgave : **1 november 2005**

**INHOUDSOPGAVE**

1.	ONDERWERP EN TOEPASSINGSGEBIED .....	4
2.	ALGEMEEN .....	4
2.1	Toepassing norm .....	4
2.2	Definities .....	4
2.3	Algemene eisen .....	7
2.4	Eisen voor de hydraulische installaties .....	7
2.5	Dynamische stabiliteit .....	9
2.6	Lasvoorschriften .....	10
3.	HYDRAULISCH SCHEMA .....	11
3.1	Algemeen .....	11
3.2	Elektrische componenten .....	11
3.3	Meet- en ontluftpunten .....	12
3.4	Werkingsdiagrammen .....	12
4.	HYDRAULISCHE EENHEID .....	13
4.1	Oliereservoir .....	13
4.2	Pompen en hydromotoren .....	15
4.3	Stuurkleppen, drukregelkleppen, balanceerklappen e.d. ....	16
4.4	Accumulatoren .....	17
4.5	Drukmeting .....	17
4.6	Afsluiters .....	18
4.7	Filters .....	18
4.8	Kleppenblokken .....	19
4.9	Frames .....	19
4.10	Pomppfiltratie systeem .....	19
4.11	Spoel-/suppletiepomp .....	20
4.12	Lekbak .....	20
5.	LEIDINGWERK .....	21
5.1	Vloeistofsnelheden .....	21
5.2	Materialen .....	21
5.3	Afmetingen leidingen .....	21
5.4	Leidingbochten .....	21
5.5	Bewerken van de leidingen .....	21
5.6	Aftappen en ontluften .....	22
5.7	Slangen .....	22
5.8	Pijpverbindingen .....	22
5.9	Bevestigingen .....	23
5.10	Lasdetails .....	24
5.11	Boutverbindingen .....	24
6.	HYDRAULISCHE CILINDER .....	25
6.1	Algemeen .....	25
6.2	Zuiger .....	25
6.3	Zuigerstang .....	25
6.4	Cilinderkop .....	26
6.5	Cilindermantel .....	27
6.6	Cilinderbodem .....	27
6.7	Cilinder bevestiging .....	28
7.	HYDRAULISCHE OLIE .....	29
7.1	Oliesoort .....	29
7.2	Water contaminatie .....	29
8.	TEKENINGEN EN BEREKENINGEN .....	30
8.1	Tekeningen .....	30
8.2	Berekeningen .....	30
9.	EINDDOCUMENTATIE .....	32
9.1	Algemeen .....	32

9.2	De bedienings- en onderhoudsvoorschriften .....	32
9.3	Instructie-/draaiboeken .....	33
9.4	Keuringsdocumenten en beproevingsprotocollen .....	33
9.5	Instandhoudingsplan voor de hydraulische installatie .....	33
10.	CONSERVERING .....	35
10.1	Algemeen .....	35
10.2	Conversielagen .....	35
10.3	Thermisch verzinken .....	36
10.4	Conserveringssystemen .....	36
11.	SPOELEN .....	37
11.1	Spoelvoorwaarden .....	37
11.2	Spoelen hydraulische installatie .....	37
11.3	Bemonstering bij spoelprocedures .....	37
12.	KEURINGEN- EN AFNAME EISEN .....	39
12.1	Algemeen .....	39
12.2	Hydraulische eenheid .....	39
12.3	Hydraulisch leidingwerk .....	39
12.4	Hydraulische cilinders .....	40
12.5	Spanningsarm gloeien van gelaste constructies .....	40
12.6	Niet-destructief onderzoek aan gelaste verbindingen .....	40
13.	AFNAMEBEPROEVING .....	42
13.1	Algemeen .....	42
13.2	Beproeving in de fabriek (F.A.T.) .....	42
13.3	Beproeving op de bouwplaats (S.A.T.) .....	42
13.4	F.A.T. en S.A.T. protocol .....	43
14.	VERWIJZINGEN .....	44
14.1	Lijst van normen .....	44

**BIJLAGEN**

Bijlage A  
 Bijlage B  
 Bijlage C

## 1. ONDERWERP EN TOEPASSINGSGEBIED

Deze norm geeft de eisen voor het ontwerpen, samenstellen, leveren, installeren en afname van hydraulische bewegingswerken voor beweegbare bruggen, waterkeringen en/of specifieke delen daarvan.

De norm is van toepassing op nieuwbouw-, verbeterings- en onderhoudswerken.

## 2. ALGEMEEN

### 2.1 Toepassing norm

De eisen voor hydraulische bewegingswerken zoals ze hierna verder worden vermeld, worden gedefinieerd als een bedrijfsnorm of ook wel norm. Als in de tekst van de voorwaarden het woord norm wordt vermeld dan wordt steeds dit hele document bedoeld. Als sprake is van een nationale-, internationale- of Europese norm dan wordt dat ook als zodanig aangegeven.

Afwijkingen van deze norm zijn alléén toegestaan na schriftelijke toestemming van de opdrachtgever

### 2.2 Definities

In aanvulling op de in de NEN-EN 982 en de NEN 6786 gegeven definities gelden de navolgende definities:

#### 2.2.1 **Actuator**

De actuator is het onderdeel van de hydraulische installatie dat de energie van het drukmedium transformeert in mechanische energie (bijvoorbeeld motor, cilinder).

#### 2.2.2 **Normale belasting**

De normale belasting is een belasting(scombinatie) die de actuator onder normale bedrijfsomstandigheden moet kunnen leveren of opnemen.

#### 2.2.3 **Buitengewone belasting**

De buitengewone belasting is een belasting(scombinatie) die de actuator onder de meest ongunstige bedrijfsomstandigheden moet kunnen leveren of opnemen.

#### 2.2.4 **Gemiddelde (werk)druk**

De gemiddelde (werk)druk is de gemiddelde effectieve druk welke gedurende een bewegingscyclus ter plaatse van de pomp(en) in de hydraulische installatie optreedt.

#### 2.2.5 **Maximale (werk)druk**

De maximale (werk)druk is de hoogste druk die de pomp(en) moet(en) kunnen leveren.

#### 2.2.6 **Overstortdruk**

De overstortdruk is de waarde, waarop de overstortkleppen in de hydraulische installatie of een deel daarvan afgesteld moeten staan.

#### 2.2.7 **Beproevingdruk**

De beproevingsdruk is de druk, waarop de hydraulische installatie moet worden beproefd.

#### 2.2.8 **Pompeenheid**

Een pompeenheid bestaat uit een samengebouwde (elektro)motor met één of meerdere pompen op één as (zie figuur 1).

- 2.2.9 **Kleppenblok**  
Een kleppenblok is een eenheid van, op een blok samengebouwde, stuur-en/of regelapparatuur en dergelijke.
- 2.2.10 **Pompagegregaat**  
Een pompagegregaat is een eenheid welke bestaat uit één of meerdere, op één frame samengebouwde, pompeenheid(-heden), kleppenblok(ken) en eventueel, hulpapparaten (zie figuur 1).
- 2.2.11 **Oliereservoir**  
Een oliereservoir is een eenheid welke bestaat uit een reservoir, met er aan bevestigd alle benodigde (hulp)apparatuur zoals filters, peilglas, niveausignalering en dergelijke.
- 2.2.12 **Hydraulische eenheid**  
Een hydraulische eenheid bestaat uit een oliereservoir en een pompagegregaat (eventueel samengebouwd tot één, geïntegreerde combinatie, zie figuur 1).
- 2.2.13 **Leidingwerk**  
Leidingwerk is elke combinatie van fittingen, koppelingen of aansluitstukken met leidingen, slangen of buizen die een vloeistofstroming tussen componenten en/of eenheden toelaten.
- 2.2.14 **Hydraulische installatie**  
Een hydraulische installatie bestaat uit de hydraulische eenheid tezamen met de hydraulische cilinder(s) of de hydraulische motor(en) en het verbindend leidingwerk (zie figuur 1).
- 2.2.15 **Te bewegen constructie**  
Een te bewegen constructie is het constructiedeel dat aangedreven/bewogen wordt door de hydraulische installatie.  
Het constructiedeel kan bijvoorbeeld zijn: een sluisdeur, een schuif, een brugklap en dergelijke.

**Schematisatie hydraulische installaties**

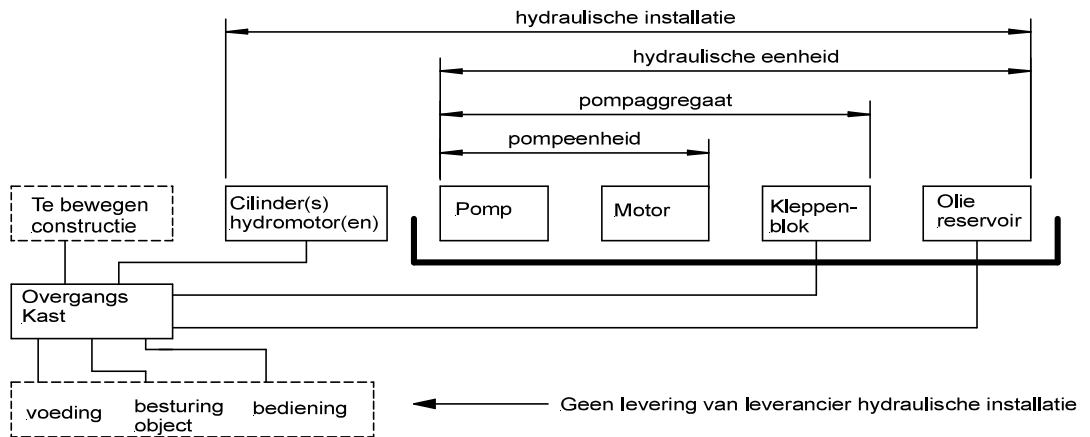

Toepassingsgebied figuur " 1A "

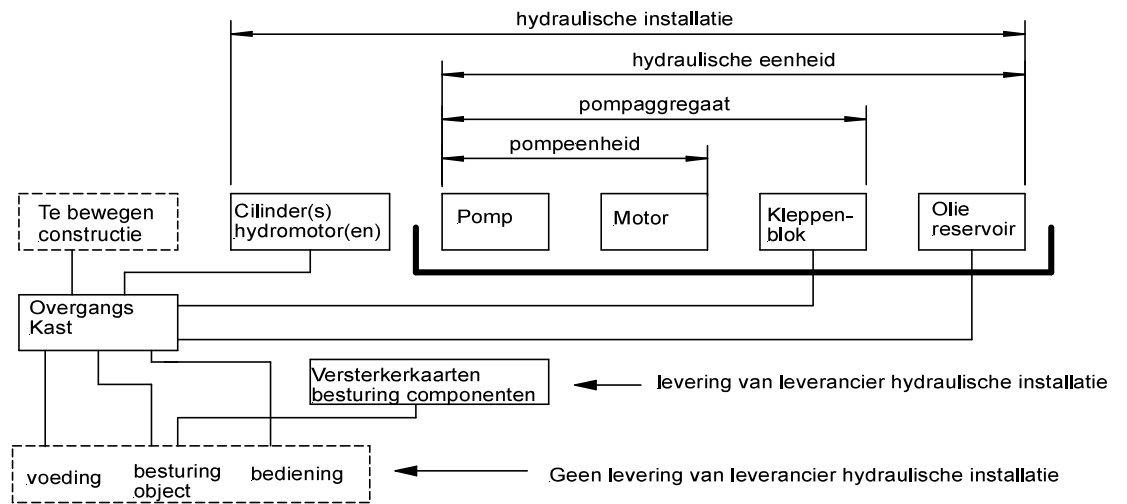

Toepassingsgebied figuur " 1B "

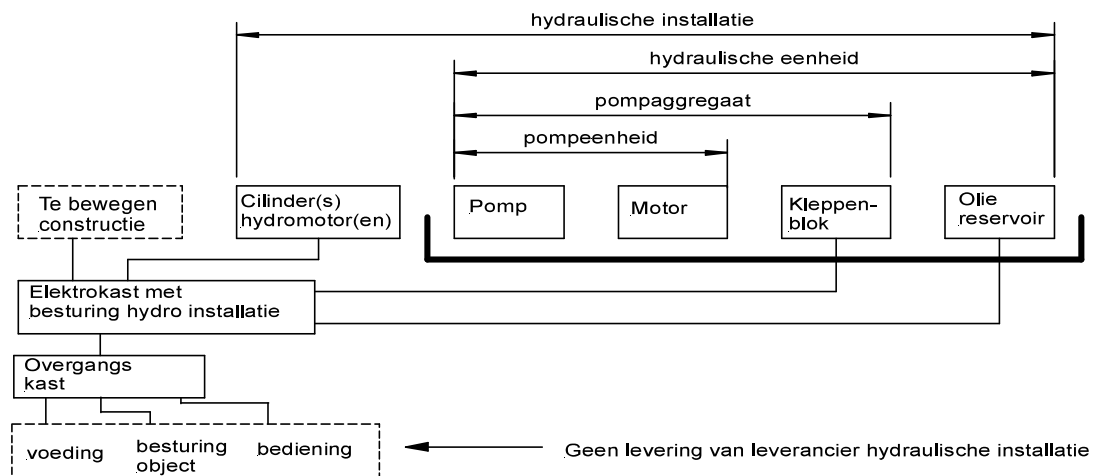

Toepassingsgebied figuur " 1C "

**Figuur 1****2.3 Algemene eisen**

2.3.1 De leverancier van de hydraulische installatie moet aantonen dat zijn product voldoet aan de Europese richtlijnen in zake veiligheid en gezondheid door verklaringen van overeenstemming te verstrekken. Daarbij dient voldaan te worden aan de eisen uit de NEN-EN 982 en voor de elektrische onderdelen aan de NEN-EN-IEC 60204.

NEN-EN 982 is vervangen door  
NEN-EN-ISO 4413:2010 en

2.3.2 De werking van de hydraulische installatie moet voldoen aan de eisen die gesteld zijn in de functionele specificatie, functionele eisen en/of werkingsbeschrijving. Een en ander te verduidelijken middels bewegingsdiagrammen voor het openen en sluiten (kracht-weg-, snelheid-weg-, vermogen-weg- en volumestroom-weg-diagrammen).

2.3.3 Voor beweegbare bruggen geeft de norm NEN 6786 de in rekening te brengen belastingen en belastingscombinaties.

2.3.4 Voor de grootte van de normale en buitengewone belasting, belastingsfactoren, belastingscombinaties en aantal belastingswisselingen op beweegbare waterkeringen in de verschillende bedrijfssituaties/-toestanden wordt verwezen naar de meegeleverde functionele eisen.

**2.4 Eisen voor de hydraulische installaties**

2.4.1 Bij het ontwerp van de hydraulische installatie moet rekening houden met een startconditie waarbij de temperatuur van het systeem  $-10^{\circ}\text{C}$  bedraagt. De maximale temperatuur in de installatie mag nooit meer zijn dan  $+60^{\circ}\text{C}$ .

Het olietype en de hydraulische componenten moeten bestand zijn en veilig kunnen functioneren in het temperatuurbereik van  $-10^{\circ}\text{C}$  tot  $+60^{\circ}\text{C}$ .

Het olietype en de componenten van de hydraulische installatie die geplaatst zijn in buitenopstelling, moeten bestand zijn in het temperatuurbereik van  $-25^{\circ}\text{C}$  tot  $+60^{\circ}\text{C}$ .

2.4.2 De installatie moet zo gedimensioneerd worden dat de drukval over het leidingwerk (exclusief kleppen(blokken)) tijdens het bewegen van de constructie niet hoger is dan 10% van de maximum werkdruk.

- 2.4.3
- De maximaal toelaatbare (werk)druk in de hydraulische installatie ter plaatse van de pomp(en) mag niet meer bedragen dan 200 bar.
  - De aan te houden waarde voor de overstortdruk moet altijd 10 % groter zijn dan de berekende waarde van de maximale (werk)druk.
  - Overstortveiligheden mogen niet hoger afgesteld staan dan 250 bar.
  - Tijdens een noodstop mag de druk in de installatie nooit hoger worden dan 1.2 x de waarde van de overstortdruk, hiermee moet rekening worden gehouden met dimensionering van de leidingen en de kleppen.

2.4.4 Tenzij anders in het contract is aangegeven, moet(en) de hydraulische eenheid(eenheden) in zijn geheel worden geplaatst en verwijderd.

2.4.5 Voor het maximaal toelaatbare geluidsniveau van de hydraulische eenheid onder alle bedrijfssituaties in de desbetreffende ruimte wordt verwezen naar het contract .

2.4.6 Alle meetinstrumenten moeten trillingvrij en gemakkelijk afleesbaar worden opgesteld.

- 2.4.7 Indien een hydraulische eenheid in een afgesloten kast is opgesteld, moeten de eenvoudig losneembare panelen zodanig worden aangebracht dat alle componenten inspecteerbaar en vervangbaar zijn. De meetinstrumenten moeten door een transparant paneel in de kast afleesbaar zijn. In de kast moeten verwarmingselementen worden geplaatst om condensvorming tegen te gaan.
- 2.4.9 Alle coderingen op het hydraulisch schema moeten d.m.v. resopal-platen worden aangegeven op de installatie. De resopal-platen moeten, na het uitharden van de conservering, met behulp van lijm of corrosievast stalen tiknagels worden bevestigd.
- 2.4.10 Bij bestaande projecten waar uitbreiding en/of revisie plaatsvindt, moeten voorshands de in het werk aanwezige fabrikaten worden toegepast.
- 2.4.11 Het gebruik van conische schroefdraadsoorten is niet toegestaan.
- 2.4.12 Alle componenten moeten standaard worden voorzien van fabrieksnaam, typenummer, instelbereik, max. werkdruk, spanning, stroomsterkte, veiligheidsklasse enz.
- 2.4.13 Leidingen moeten worden voorzien een kleurmarkering conform het hydraulisch schema. Kleurmarkeringen moeten d.m.v. verfringen of kleurvast tape op de leidingen worden aangebracht. De plaats van de codering moet in overleg met de opdrachtgever worden bepaald.
- 2.4.14 Bij een hydraulische installatie met een basisvolume groter dan  $1 \text{ m}^3$  en/of een pompdebiet groter dan  $5 \cdot 10^{-3} \text{ m}^3/\text{s}$  moet de installatie worden voorzien van een separaat pomp-filtratie systeem.
- 2.4.15 Voor gesloten c.q. half open systemen moet in de hydraulische installatie een spoel-/suppletiepomp worden opgenomen.
- 2.4.16 Bij toepassing van een synthetische ester als hydraulische olie moet altijd een separaat pomp-filtratie systeem worden toegepast.
- 2.4.17 Tenzij anders in het contract anders is aangegeven, mogen warmtewisselaars niet worden toegepast.
- 2.4.18 Tenzij in het contract anders is aangegeven moeten de hydraulische cilinders voor beweegbare bruggen, hefschuiven e.d. die tijdelijk of constant onder (werk)druk staan, aan de belastingszijde voorzien zijn van een lekvrije lasthoudklep of een overeenkomstige klep. Dit geldt niet voor de hydraulische cilinders voor puntdeuren e.d. Hydromotoren die tijdelijk of constant onder (werk)druk staan moeten worden voorzien van een mechanische rem.
- 2.4.19 De hydraulische installatie moet voorzien zijn van een slang-/leidingbreuk beveiliging met schakeltijdvertraging. Het gebruik van volumestroom afhankelijke geschakelde slangbreuk beveiligingen is niet toegestaan.
- 2.4.20 Alle aansluitingen van de elektrische componenten, van de hydraulische installatie moeten door de hydrauliek leverancier tot op de klemmenstrook in de overgangskast afgemonteerd worden geleverd (zie figuur 1.a). Dit geldt niet voor de elektrische componenten die grote vermogens vragen zoals de elektromotoren voor de hydraulische pompen.

Als er hydraulische componenten in de levering zijn die worden aangestuurd door middel van besturingselektronica (bijvoorbeeld versterkerkaarten), dan moet de hydrauliek leverancier

deze elektronica afgemonteerd in een kast mee leveren of toeleveren aan de leverancier van de elektrische- en besturingsinstallatie. (zie figuur 1.b)

Indien de hydrauliek leverancier buiten de besturingselektronica ook de PLC levert ten behoeve van de besturing van de hydrauliek, dan moet hij betreffende:

- het merk;
- het type;
- de communicatiekaart;
- de bus/profibus verbinding;

afstemmingsoverleg plegen met de leverancier van de elektrische- en besturingsinstallatie van het object zodat geen protocol problemen ontstaan. (zie figuur 1.c)

De elektrische componenten van de hydraulische installatie moeten voldoen aan de voorschriften die gelden voor de elektrische installatie, te weten de NIE 001 en de NIE 005.

- 2.4.21 Magneetspoelen mogen, tenzij anders in het contract is aangegeven, in rustsituatie niet bekrachtigd zijn;
- 2.4.22 Het vullen van het systeem moet via de retourfilters geschieden;
- 2.4.23 De maximale toelaatbare diameter voor persleidingen is 88.9 mm
- 2.4.24 Het leidingsysteem moet ontluucht kunnen worden
- 2.4.25 Elke cilinder moet worden voorzien van ontluuchtingspunten, waarin Minimesz aansluitingen zijn aangebracht, waarmee de cilindermantel in het werk kan worden ontluucht. De positie van de ontluuchtingspunten moet zodanig zijn dat er geen lucht in de cilinder kan achterblijven.
- 2.4.26 Op de hydraulische eenheid moeten manometers worden aangebracht die de optredende oliedruk aangeven van minimaal de (hoofd-)pompen, de toevoorzijde en afvoorzijde van de actuator en indien van toepassing van de stuuroliepomp.

## 2.5 Dynamische stabiliteit

De hydraulische installatie moet onder alle omstandigheden stabiel zijn.

De hydraulische installatie kan als stabiel worden beschouwd, indien de optredende drukvariaties "direct" na een externe verstoring, zoals: starten, stoppen, snelheidsveranderingen, windstoten en dergelijke, beperkt blijven tot maximaal 0,5 x de waarde van de gemiddelde (werk)druk.

Als randvoorwaarden hierbij gelden:

- de maximaal optredende druk "direct" na de externe verstoring mag niet groter worden dan 0,9 x de afstelling van de hoogst afgestelde veiligheidsklep;
- de minimaal optredende druk "direct" na de externe verstoring mag nooit lager worden dan  $10 \cdot 10^5$  Pa. (10 bar);

de drukpieken moeten binnen 5 drukkolven uitdempen tot 0,1 x de waarde van de gemiddelde (werk)druk;

Voor bascule- en ophaalbruggen, bij een val met een statisch moment groter dan 1000 m<sup>3</sup>, moet de stabiliteit aangetoond worden d.m.v. simulatieberekeningen.

## 2.6 Lasvoorschriften

De lasverbindingen moeten voldoen aan de gestelde eisen in NBD 07005 “Eisen booglassen voor staal–en werktuigbouwkundige constructies”.

Alle componenten van de hydraulische installatie moeten voldoen aan kwaliteitsniveau I, uitgezonderd de tank, het frame en de diverse ondersteuningsconstructies voor leidingen.

Deze moeten minimaal voldoen aan kwaliteitsniveau IV.

### 3. HYDRAULISCH SCHEMA

#### 3.1 Algemeen

- 3.1.1 De aannemer levert bij elk hydraulisch aggregaat een hydraulisch schema, minimaal op A2 formaat, conform de laatste revisietekening in een plastic omslag.  
De leidingen op het hydraulisch schema moeten zijn gekleurd volgens onderstaande kleurcode.

De kleurcode moet zijn:

Rood: Hoofdpersleidingen	}	leidingen met beide functies afwisselend van beide kleuren
Blauw: Hoofdtourleidingen		
Geel: Nazuig- en aanzuigleidingen	}	voorzien.
Groen: Lekolie afvoer		
Oranje: Stuurolieleidingen		

- 3.1.2 De symbolen van het hydraulische schema moeten zijn getekend volgens NEN 3348 of de ISO 1219-1.

De informatie op het schema moet minimaal voldoen aan de NEN-ISO 1219-2, waarbij minimaal wordt vastgelegd:

- de op de hydromotor(en) of cilinder(s) maximum werkende belasting(en);
- de volumestromen van de motoren en cilinders
- de hoofdafmetingen van de cilinders
- de zuigersnelheden en toerentallen van de hydromotoren bij het (de) effectieve pompdebiet(en);
- de max. werkdruk aan de pomp(en);
- de effectieve pomp opbrengst(en) bij de desbetreffende toerental en druk;
- de gegevens van de elektromotor(en);
- alle voor het onderhoud van belang zijnde afstelgegevens;
- schakelfuncties en/of schakeldrukken van de schakelaars;
- spanning en stroomsoort van alle elektrisch bediende elementen;
- de hoofdafmetingen van de leidingen;
- de poortnummers van de blokken;
- de grootte van alle hoofdcomponenten door middel van de stuklijst;
- van de componenten de pos. nummers, overeenkomend met de stuklijst;
- de toe te passen olie met type aanduiding.

#### 3.2 Elektrische componenten

Op het hydraulisch schema moet bij elk aan te sluiten elektrisch component de codering volgens het elektrisch schema worden vermeld.

Dit geldt ook voor de positie-signalering(en).

### 3.3 Meet–en ontluichtingspunten

Op het hydraulisch schema moeten gecodeerde meet–en ontluichtingspunten worden opgenomen, zoals bij:

- pomp(en);
- drukbegrenzingsventielen, reduceerventielen en dergelijke;
- drukschakelaar(s);
- accumulator(en);
- de hoofdschuif;
- motor(en) of cilinder(s);
- leidingen met een lengte groter dan 12 m.

### 3.4 Werkingsdiagrammen

Op of bij het hydraulisch schema moeten in een matrix de schakelvoorwaarden van de elektrisch gestuurde componenten en een volgorde–tijd–diagram en/of volgorde–weg–diagram worden opgegeven.

## 4. HYDRAULISCHE EENHEID

### 4.1 Oliereservoir

#### 4.1.1 Nominaal volume

Het nominaal volume van het reservoir moet tenminste gelijk zijn aan de som:

##### 4.1.1.1 het minimum volume $V_{\min}$

Het minimum volume kan gesplitst worden in:

- het basisvolume  $V_{\text{basis}}$
- het reservevolume  $V_{\text{res}}$

Het basisvolume  $V_{\text{basis}}$  moet 3x het debiet van de geïnstalleerde pompen geleverd in 1 minuut zijn.

Het reservevolume  $V_{\text{res}}$  moet gelijk zijn aan 1x het debiet van de geïnstalleerde pompen geleverd in 1 minuut.

Onder de geïnstalleerde pompen worden verstaan alle pompen, die tijdens het hoofdbedrijf, olie uit de tank zuigen.

##### 4.1.1.2 het pendelvolumen $V_p$

Het pendelvolumen  $V_p$  is de maximale fluctuatie in het reservoir en wordt bepaald door:

- volumeverschil(len) van cilinder(s);
- volumeverschil(len) van accumulators

##### 4.1.1.3 het luchtvolume $V_L$

Het luchtvolume  $V_L$  boven de vloeistofspiegel bij max. olieniveau moet minimaal 15% van de totale inhoud van het reservoir zijn.

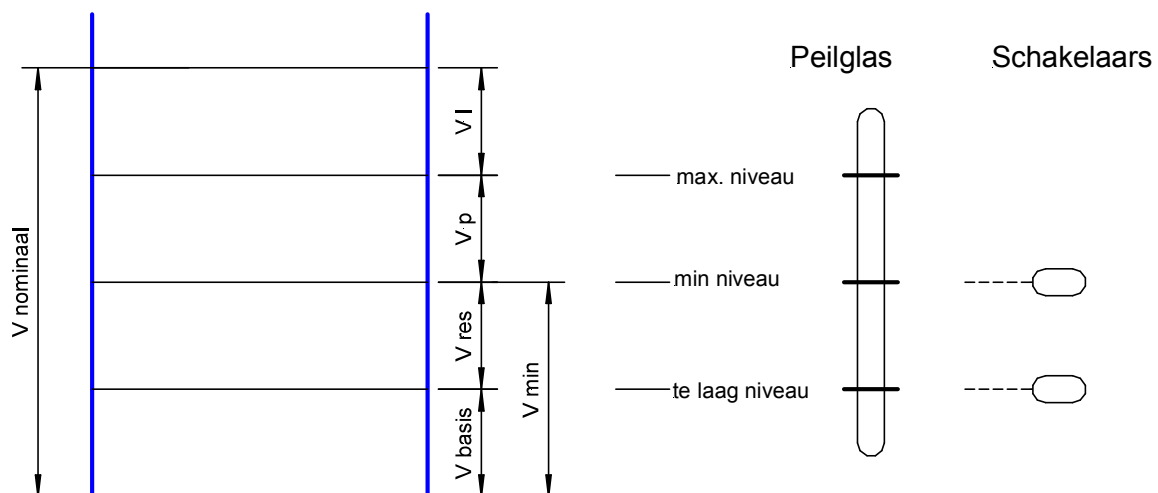

Figuur 2

#### 4.1.2 Niveausignalering

Het minimum volume moet worden gesignaleerd door de niveausignalering "**min.niveau**".

Het basisvolume moet worden gesignaleerd door de niveausignalering "**te laag niveau**".

Bij het bereiken van het "**te laag niveau**" moet de hydraulische installatie uitgeschakeld worden.

#### 4.1.3 Afmetingen e.d.

De afmetingen van de tank moeten zo bepaald worden dat de inhoud minimaal gelijk is aan het nominale volume zoals gedefinieerd bij 4.2.1.

Voor half gesloten of gesloten systemen mag van bovenstaande eis worden afgeweken, mits door middel van een warmtebalans berekening wordt aangetoond dat voldaan wordt aan de gestelde eisen in de paragrafen 2.4.1, 2.4.17 en 8.2.4.

Bij het bepalen van de afmetingen van de tank moet tevens rekening gehouden worden met

- bij "**te laag**" niveau moet de bovenzijde van de zuigleiding of aanzuigopening van de pomp ca.  $2.5 \cdot$  zuigleiding diameter onder het olieniveau blijven, de onderzijde van de zuigleiding moet minimaal 50 mm boven de bodem van het reservoir worden opgesteld;
- Een kalmeringsschot moet worden aangebracht in reservoirs groter dan  $60 \cdot 10^{-3} \text{ m}^3$  ( $60 \text{ dm}^3$ ) die het reservoir verdeelt in een retour- en zuigcompartiment.  
De afmetingen van de doorstroomopening(en) moet(en) zodanig zijn dat de doorstroom-snelheid bij maximaal verbruik niet hoger wordt dan 0,1 m/s.  
Het kalmeringsschot moet aan de bovenzijde zodanig van afmeting zijn dat de luchthoudende delen met elkaar zijn verbonden.
- Op het zuigcompartiment moet worden aangesloten:
  - de niveauschakelaar;
  - het peilglastoestel of kijkglas;
  - thermostaat;
  - temperatuurmeter.
- Op het retourcompartiment moet worden aangesloten:
  - lekolieleiding;
  - aftap met afsluiter;
  - vul- en beluchttingsfilters
- De bodem van het reservoir moet aflopend naar het aftappunt worden aangebracht;
- Retour- en zuigleidingen moeten zover mogelijk van elkaar worden opgesteld

#### 4.1.5 Materialen

Toegestane materiaalsoorten zijn:

- aluminium, toegepast voor in de handel te verkrijgen reservoirs tot  $60 \cdot 10^{-3} \text{ m}^3$  ( $60 \text{ dm}^3$ ).
- voor alle reservoirs is tevens toegestaan: corrosievast-staal X2CrNiMo 17-12-2 volgens NEN-EN 10088-1 t/m 3 of gelijkwaardig.

Alle aan het reservoir te lassen onderdelen moeten van hetzelfde materiaal zijn.

Bij het aansluiten van niet corrosievast stalen onderdelen op het reservoir moet corrosie door potentiaal verschil worden voorkomen.

#### 4.1.6 Appendages

##### 4.1.6.1 Algemeen

Elk reservoir moet worden voorzien van:

- een inwendige of uitwendige balg;
- een kijkglas of peilglastoestel; inclusief merktekens maximaal niveau, minimaal niveau en te laag niveau;
- niveauschakelaars voor signalering olieniveaus;
- een aftap met kogelafsluiter;
- afhankelijk van de tankgrootte een afneembaar bovendecksel, inspectieluik of mangat;
- een identificatieplaat met de volgende gegevens;
  - naam fabrikant;
  - bouwjaar;

- nominaal volume;
- materiaal;
- typenummer;
- olieviscositeit;
- thermometer;
- hijspunten.

## 4.1.6.1 Niveauschakelaars

- moeten verwijderd kunnen worden zonder dat het reservoir behoeft te worden afgetapt;
- de signalering moet plaats vinden met een extern houdcontact;
- de niveauschakelaars moeten worden voorzien van een testknop of op zodanige wijze zijn geconstrueerd dat het mogelijk is om de schakelniveaus te testen.

4.1.6.2 Balgcompensatoren moeten worden toegepast bij reservoirs met een nominaal volume groter dan  $60 \cdot 10^{-3} \text{ m}^3$  ( $60 \text{ dm}^3$ ).

- Een compensator mag zowel in het reservoir geplaatst worden als buiten het reservoir.  
De balgcompensator en het reservoir moet worden voorzien van de benodigde veiligheden  
De balgcompensator moet in verbinding staan met de tank en minimaal de luchtverplaatsing door het pendelvolume kunnen opnemen.

## 4.1.6.3 Aansluitingen t.b.v. leidingen, afsluiters e.d. boven een pijpmaat van uitwendig 38 mm moeten van SAE flenzen worden voorzien.

## 4.1.6.4 Afsluiters voor het aftappen moeten stofdicht worden afgesloten.

## 4.1.6.5 Uitstroomsnelheid in het reservoir mag maximaal zijn:

- retoursysteem 1 m/s; (hierbij wordt er van uit gegaan dat de oliestroom middels een pijp in het reservoir stroomt )

## 4.1.6.6 Zuigaansluitingen moeten zodanig worden gedimensioneerd dat een snelheid van 0,5 m/s niet wordt overschreden;

## 4.1.6.7 Bij een hydraulische eenheid waarbij de pomp in het reservoir, of het pompaggregaat op het reservoirdeksel wordt gemonteerd, moet(en) de bovenzijde van het reservoir voorzien worden van een opstaande rand met een aftappunt;

## 4.1.6.8 Alle aansluitingen op het reservoir, onder het max. niveau, moeten worden voorzien van afsluiters of terugslagkleppen;

## 4.1.6.9 Het reservoir moet zodanig stijf worden geconstrueerd dat door de oliedruk bij een volledige vulling de verplaatsing van de tankwand in dwarsrichting maximaal 1/400 bedraagt van de lengte van de betreffende wand;

## 4.1.6.10 De toe te passen thermometer moet:

- een meetgebied hebben van  $-25^{\circ}\text{C}$  tot  $+100^{\circ}\text{C}$ ;
- een nauwkeurigheid hebben van 1,5% van de maximum aanwijzing;
- een huis hebben van corrosievast staal.

De temperatuur moet visueel afleesbaar t.p.v. zijn op het oliereservoir.

Bij te hoge temperatuur: signalering naar de besturingsinstallatie

## 4.1.6.11 Peilglastoestel/kijkglas

- De afmeting moet zodanig gekozen zijn, dat niveaus (volgens figuur 2), afleesbaar zijn.  
Het materiaal van onderflens/-raam moet corrosievast staal zijn.

## 4.2 Pompen en hydromotoren

afd./opsteller	* toetser	* autorisator	* uitgave	* status
Werkgroep NBD 6000	* Begeleidingsgroep NBD 6000	* NIQ/H. van der Weijde	* 01-11-05	* definitief

- 4.2.1 Tenzij in het contract anders is aangegeven, moeten de gekozen pompen en hydromotoren een verwachte levensduur hebben van minimaal 15.000 uur bij volle capaciteit met een werkdruk die hoort bij normale bedrijfsomstandigheden.
- 4.2.2 De pompen moeten onbelast kunnen aanlopen.  
Bij toepassing van een spoel-/suppletiepomp moet(en) de pomp(en) kunnen aanlopen bij de benodigde spoeldruk.
- 4.2.3 Elke pompeenheid en/of hydraulische eenheid moet op trillingsdempers gemonteerd worden en met flexibele slangen of compensatoren worden aangesloten op het oliereservoir, kleppenblok en/of leidingwerk. De dempingsgraad van de trillingsdempers moet minimaal 70% bedragen.
- 4.2.4 Tot een vermogen van maximaal 75 kW mag de pomp aan de electromotor worden bevestigd met behulp van een lantaarnstuk. Het lantaarnstuk voorzien van een olie lekaansluiting en opening om koppeling visueel te kunnen inspecteren. Bij een vermogen groter dan 75 kW moet de pomp op een pompstoel worden bevestigd. Tenzij door een berekening aangetoond kan worden dat bevestiging aan het lantaarnstuk van de elektromotor acceptabel is.
- 4.2.5 In de zuigleiding van de pomp moet een kogelkraan of vlinderklep worden aangebracht, behalve bij een pompopstelling in het oliereservoir.
- 4.2.6 De persleiding van elke pomp moet beveiligd worden tegen overdruk en stroming in ongewenste richting.  
Drukken moeten ter plaatse meetbaar zijn.
- 4.2.7 De pomp en de elektromotor moeten worden gekoppeld door middel van een elastische doorslagvaste koppeling.

### 4.3 Stuurkleppen, drukregelkleppen, balanceerkleppen e.d.

- 4.3.1 De afmetingen van het montagevlak van de toegepaste kleppen moeten overeenkomstig de volgende normen zijn :
- NEN-ISO 4401 voor vierpoort stuurkleppen
  - NEN-ISO 5781 voor drukregelkleppen (uitgezonderd veiligheidskleppen),  
volgordekleppen, drukontlastkleppen, smoorkleppen en terugslagkleppen.
  - NEN-ISO 6263 voor gecompenseerde stroomregelkleppen
  - NEN-ISO 6264 voor veiligheidskleppen
  - NEN-ISO 7790 voor modulaire stapelbare vierpoortskleppen en vierpoortsstuurkleppen  
grootte 02, 03 en 05.

Bij toepassing van cartridge kleppen moeten de volgende normen worden gehanteerd:

- NEN-ISO 7368 voor tweepoorts patroonkleppen.

Inschroefbare drie- en vierpoortspatroonkleppen mogen niet worden toegepast.

- 4.3.2 Alle kleppen die dienen voor besturing en regeling moeten op een kleppenblok worden samengebouwd. De onderlinge afstand van de kleppen moet voldoende zijn ten behoeve van gebruik van gereedschappen, bouten en elektrische aansluitingen.
- 4.3.3 Elke elektrisch-bediende stuurklep moet worden voorzien van een noodhandbediening.
- 4.3.4 Bij kans op drukstoten als gevolg van compressie of decompressie moet een vertraagd schakelende klep of een voor-ontlasting worden toegepast.

- 4.3.5 Kleppen waarbij een of meerdere hydraulische parameters kunnen worden ingesteld, moeten voorzieningen hebben om de afstelling te blokkeren of een van een slot voorziene afsluiting, waarbij de sleutel gecodeerd moet zijn.
- 4.3.6 De lasthoudkleppen of een overeenkomstig werkende klep moet op de cilinder worden bevestigd.  
Indien mogelijke moeten deze kleppen direct aan de cilinderpoort worden bevestigd als flens-aansluiting of door middel van blokmontage.  
Als alternatief mag de klep elders op de cilinder worden bevestigd. Het verbindend leidingwerk van de cilinderpoort naar de klep moet dan worden uitgevoerd in gelast rvs leidingwerk voorzien van flenzen.
- 4.3.7 Magneetspoelen moeten continu bekrachtigd kunnen worden (100% inschakelduur.)  
Magneetspoelen voorzien van LED-signalering en RC-netwerk.  
Tenzij anders in het contract is aangegeven bedraagt de magneetspanning 24 Vdc.  
De kleppen moeten kunnen functioneren bij een spanningsvariatie van  $\pm 10\%$  van de nominale spanning.

#### 4.4 Accumulatoren

- 4.4.1 De accumulatoren moeten:
- zijn van het type balgaccumulator of zuigeraccumulator;
  - bij een balgaccumulator voorzien zijn van een balg (gaszak) van Perbunan (de balg moet stikstof gevuld zijn);
  - voorzien zijn van een smeedstalen fles;
  - voorzien zijn van een vloeistofklep van gefosfateerd staal;
  - geschikt zijn voor de maximaal optredende werkdruk van het desbetreffende circuit;
  - voorzien zijn van een navulmogelijkheid;
  - voorzien zijn van een veiligheidsblok;
  - voorzien zijn van demonteerbare bevestiging beugels.
  - voorzien zijn van een corrosiebeschermde vloeistofklep
- 4.4.2 **Accu veiligheidsblok**  
Het veiligheidsblok, moet worden voorzien van een handafsluiter, een handaftap en een instelbare veiligheid.  
Tevens moet een regelbaar smoorventiel met terugslagklep worden opgenomen.

#### 4.5 Drukmeting

- 4.5.1 **Meet-en ontluchtingspunten**  
Meet-en ontluchtingspunten en hun aansluitingen moeten zijn van het type Minimesz, Voss of gelijkwaardig. Het materiaal van de slangpilaar en de meetkoppeling moet van corrosievast staal zijn.  
Meet-en ontluchtingskoppelingen/-aansluitingen moeten stofdicht afgesloten worden met een niet corroderende kap.  
Meet-en ontluchtingspunten moeten gemakkelijk bereikbaar zijn.
- 4.5.2 **Manometers**  
De toe te passen manometers moeten:
- glycerine gevuld zijn;
  - een huis hebben van corrosievast staal;

- een huisdiameter hebben van minimaal 100 mm;
- aangesloten worden met meetkoppeling en meetslang;
- een meetnauwkeurigheid hebben volgens NEN-EN 837-1 klasse 1;
- een minimaal meetbereik hebben van 1,3 x max. werkdruk van het desbetreffende circuit.

#### 4.5.3 Drukschakelaars en -sensoren

Drukschakelaars en -sensoren moeten een meetbereik hebben van 1,3x maximale werkdruk van het desbetreffende circuit.

Drukschakelaars en -sensoren moeten worden aangesloten met een meetslang met meetkoppeling.

## 4.6 Afsluiters

Afsluiters moeten zijn van het type kogelkraan of vlinderklep . De kogelkranen moeten een hardverchroomde kogel hebben. Afsluiters die buiten zijn opgesteld uitvoeren in corrosievast staal X2CrNiMo 17-12-2 volgens NEN-EN 10088-1 of gelijkwaardig

## 4.7 Filters

### 4.7.1 Algemeen

- De  $\Delta P$  over een persfilter mag maximaal, gemeten bij +10°C, 1 bar zijn, bij een retourfilter 0,5 bar.
- Indien een filter is voorzien van een "bypass" dan mag de bypass onder normale bedrijfsomstandigheden, ook bij lage temperatuur start-condities, niet openen.
- In aanvulling van de minimale filtratie fijnheden zoals hierna vermeld moet het filtratie systeem zodanig worden gekozen dat de reinheid van de installatie onder de beoogde bedrijfs omstandigheden minimaal ISO -17/14 overeenkomstig NEN-ISO 4406 zal zijn.
- De elektrische vervuilingindicator moet in het elektrische systeem voorzien zijn van een instelbare schakelvertraging.
- Persfilters moeten worden toegepast in servo-of proportioneel systemen als het falen van een servo-of proportioneelklep tot een gevaarlijke situatie kan leiden.
- Zuigfilters mogen niet worden toegepast.

### 4.7.2 Retourfilters moeten:

- een filterfijnheid hebben met  $\beta_{10} > 75$  ;
- een verwisselbaar filter-element hebben;
- voorzien zijn van een "by-pass";
- een optische vervuilingindicator hebben met een elektrische signalering.

Het retourfilter moet zo dicht mogelijk bij het oliereservoir worden opgesteld. Indien dit niet mogelijk is moet het filter van een drukverschilschakelaar worden voorzien.

### 4.7.3 Persfilters moeten:

- een filterfijnheid hebben met  $\beta_{10} > 75$ ;
- zonder "by-pass" worden uitgevoerd;
- drukvast zijn tot een druk hoger als de max. afsteldruk van de drukregelklep;
- voorzien zijn van een aftap en van een ontluchting;
- voorzien zijn van een optische en elektrische vervuiling indicator.

### 4.7.4 Vulfilters moeten een filterfijnheid met $\beta_{10} > 75$ .

4.7.5 Bij het verwisselen van een filterelement mag het systeem niet leeglopen en het verzamelde vuil niet in het systeem dringen;

4.7.6 Niet ingebouwde filters moeten worden voorzien van een aftap.

#### 4.8 Kleppenblokken

4.8.1 Kleppenblokken moeten minimaal worden uitgevoerd in constructie staal volgens NEN-EN 10025-2-S355J2+N of in veredelstaal C35+N volgens NEN-EN 10083-2 of Ck35 normaal gegloeid volgens SEW 550, of HYT 60

4.8.2 De poortnummers moeten in het blok worden ingeslagen en moeten na conservering zichtbaar blijven.

4.8.3 Alle aansluitvlakken moeten tenminste een gemiddelde ruwheid  $Ra \leq 0,8 \mu\text{m}$  en een maximale ruwheid  $Rz \leq 6,3 \mu\text{m}$  volgens NEN-ISO 4287 hebben en tenminste een vlakheid van 0,01 mm per 100 mm lengte.

Voor de toelaatbare oppervlakteruwheid van de aansluitvlakken van cartridges (of logielementen) moet worden voldaan aan de betreffende eisen van de leverancier.

4.8.4 De diameter van de boring(en) moet minimaal gelijk zijn aan de overeenkomstige grootte van de aangesloten kleppen en of aansluitpoorten.

#### 4.9 Frames

4.9.1 De frames moeten thermisch verzinkt worden volgens de NBD 10000.

- Alle naden in het frame moeten rondom worden afgelast;
- Draadgaten moeten worden vermeden. Indien toch draagaten worden aangebracht moeten deze worden nagesneden in verband met het thermisch verzinken.

4.9.2 De frames moeten op het beton worden bevestigd door middel van ankers .  
De ankers moeten thermisch verzinkt zijn of in corrosievast staal worden uitgevoerd.

4.9.3 De voorzieningen voor de bevestiging van de kabelgoten respectievelijk kabelbuizen ten behoeve van de elektrische installatie moeten vóór het verzinken worden aangebracht.

4.9.4 Ten behoeve van de elektrische aarding van de elektrische installatie moet op het frame een aardnok worden voorzien met een diameter van 30 mm waarop een schroefdraad uiteinde van M16 is aangebracht. De aardnok moet zijn voorzien van de letters PE.

#### 4.10 Pompfiltratie systeem

Het debiet van het pompfiltratie systeem moet zodanig gekozen worden dat de inhoud van het oliereservoir 2 keer in de 24 uur wordt gefilterd, tenzij anders in de contractdocumenten is vermeld.

Het aantal schakelingen per 24 uur en de loopduur per schakeling moeten apart en willekeurig ingesteld kunnen worden.

Het pompfiltratie systeem moet voorzien zijn van waterabsorberende diepte filtratie elementen.

#### 4.11 Spoel-/suppletiepomp

Het debiet van de spoel-/suppletiepomp moet minimaal 0,2 maal het debiet van de pomp van het gesloten gedeelte van de installatie bedragen.

#### 4.12 Lekbak

De olie die vrijkomt bij onderhoud aan of vervanging van componenten van de hydraulisch eenheid moet altijd kunnen worden opgevangen in een lekbak. Afhankelijk van het ontwerp van de hydraulische eenheid moet deze lekbak onder het pompaggregaat of onder de gehele eenheid, of op het oliereservoir worden aangebracht. In de lekbak moet een aftap worden komen waarbij de hoogte t.o.v. de werkvloer ten minste 150 mm bedraagt.

## 5. LEIDINGWERK

### 5.1 Vloeistofsnelheden

Bij het bepalen van de inwendige leidingdiameter moet van de volgende maximum snelheden worden uitgegaan:

Zuigleiding	0,5 m/s
Retourleiding	2 m/s
Persleiding tot $\varnothing$ 28 mm	5 m/s
Persleiding groter dan $\varnothing$ 28 mm	4 m/s

### 5.2 Materialen

Tenzij in het contract anders staat aangegeven moeten de leidingen vervaardigd worden uit naadloze pijp met afmetingen en toleranties die voldoen aan NEN-EN-ISO 1127.

Materiaalkwaliteit moet corrosievast staal X2CrNiMo 17-12-2 volgens NEN-EN 10088-1 t/m 3 zijn of gelijkwaardig.

### 5.3 Afmetingen leidingen

Met uitzondering van de lekolie leidingen bij de hydraulische eenheid moet de buitendiameter van leidingen minimaal 12 mm bedragen.

De afmetingen van de leidingen moeten minimaal voldoen aan de volgende tabel.

Materiaal leiding	Maximale druk 16 bar	Maximale druk 250 bar
X2CrNiMo 17-12-2	12 * 2	12 * 2
	16 * 2	16 * 2
	20 * 3	20 * 3
	25 * 3	25 * 2
	30 * 4	30 * 4
	38 * 5	38 * 5
	48.3 * 2.77	48.3 * 7.14
	60.3 * 2.77	60.3 * 8.74
	88.9 * 3.05	88.9 * 11.13
	114.3 * 3.05	
168.3 * 3.4		

Het is toegestaan afwijkende leidingdiameters en/of wanddikten te gebruiken. Aangetoond moet dan worden dat deze leidingen voldoen aan de eisen van NEN-EN 13480-3. Met als extra eis dat bij bepalingen van de rekenwaarde van de druk ( $p_c$ ) de optredende druk ( $p_o$ ) met een extra belastingsfactor van 1.4 vermenigvuldigd moet worden.

### 5.4 Leidingbochten

Bochten in de leidingen moeten een minimum buigstraal van 3D hebben.

### 5.5 Bewerken van de leidingen

Na het op lengte brengen van de leidingen bramen verwijderen.

## 5.6 Aftappen en ontluchten

Het leidingsysteem moet op het laagste punt d.m.v. een kogelkraan kunnen worden afgetapt.  
De bedieningshandel moet worden verwijderd

## 5.7 Slangen

5.7.1 De barstdruk van de slangen moet een viervoudige zekerheid hebben ten opzichte van de maximale werkdruk.

5.7.2 Slangen die in de buitenlucht en in een niet van de buitenlucht afgesloten ruimte worden toegepast moeten worden voorzien van corrosievast stalen koppelingen en slangpilaren.

5.7.3 Slangen die buiten worden toegepast moeten :

- bestendig zijn tegen:
  - U.V.straling
  - zout (zover van toepassing) en zoet water
- opgebouwd zijn met corrosievast stalen onderdelen;
- een buitenmantel hebben die geen vocht opneemt.

### 5.7.4 Slangaansluitingen

5.7.4.1 Voor slang aansluitingen tot en met 1" mogen slangkoppelingen, met 24° conus, zware uitvoering volgens NEN-EN-ISO 8434, worden toegepast.

5.7.4.2 Voor slang aansluitingen vanaf 1" mogen alleen SAE flenzen toegepast worden volgens NEN-ISO 6162.  
Ingeval meerdere slangen parallel worden gebruikt, moet iedere slang tevens aan beide zijden voorzien zijn van een afsluiter.

5.7.4.3 De overgang van leiding op slang moet ondersteund worden.

## 5.8 Pijpverbindingen

### 5.8.1 Materialen

Tenzij in het contract anders staat aangegeven moeten laskegels, flenzen, laskoppelingen en de genoemde onderdelen in paragraaf 5.7 vervaardigd worden uit corrosievast staal X2CrNiMo 17-12-2 volgens NEN-EN 10088 of gelijkwaardig.

### 5.8.2 Schroefkoppelingen

5.8.2.1 Voor leidingdiameters t/m 25 mm uitwendig moeten schroefkoppelingen toegepast worden: zware uitvoering met laskegel (24°) en O-ring afdichting (90° shore) volgens NEN-EN-ISO 8434-4, of een Walform verbinding met elastische afsluiting welke aansluit op een koppeling conform NEN-EN-ISO 8434.

5.8.2.2 Schroefkoppelingen voor zuig- en retourleidingen tot 10 bar mogen worden uitgevoerd als snijringkoppelingen met dubbele snijkant overeenkomstig NEN-EN-ISO 8434-1.

### 5.8.3 Flenzen

5.8.3.1 Voor leidingdiameters groter dan 25 mm uitwendig moeten SAE flenzen worden toegepast met O-ring afdichting (90° shore).

5.8.3.2 Voor lage druk leiding tot 16 bar mogen flenzen volgens NEN-EN 1092-1 worden toegepast.

#### 5.8.4 Verdeelblok

De overgangen van een leiding op meerdere leidingen of slangen moeten uitgevoerd worden als een kleppenblok en moet voldoen aan de eisen die gesteld zijn in 4.12.1 en 4.12.4. Het verdeelblok moet met bouten op de ondersteuning aangebracht worden.

### 5.9 Bevestigingen

#### 5.9.1 Leidingbeugels

5.9.1.1 Voor het bevestigen van leidingen moeten beugels van de zware serie worden toegepast voorzien van kunststof schalen, thermisch verzinkte dekplaten en thermisch verzinkte boutverbindingen. Als alternatief mogen dekplaten van X2CrNiMo 17-12-2, of gelijkwaardig en bevestigingsmiddelen van A4 kwaliteit worden gebruikt

5.9.1.2 Vóór de definitieve bevestiging moeten de groeven in de kunststof schalen worden voorzien van vet of siliconenkit.

5.9.1.3 Indien de leidingen worden geconserveerd dan moet bij de keuze van de schaaldiameter met de eventueel grotere diameter rekening worden gehouden.

5.9.1.4 Direct voor en na een bocht en t.p.v. koppelingen van flexibele slangen, moeten pijpbeugels geplaatst worden.

5.9.1.5 Maximale beugelafstand:

- t/m  $\varnothing$  20 mm uitwendig h.o.h. 1000 mm;
- t/m  $\varnothing$  48,3 mm uitwendig h.o.h. 1500 mm;
- vanaf  $\varnothing$  48,3 mm uitwendig h.o.h. 2000 mm.

Indien tussen twee bochten de leidinglengte kleiner is dan 50% van bovengenoemde beugelafstand, dan kan men volstaan met één beugel.

5.9.1.6 Lasplaatjes van de beugels moeten rondom worden afgelast. De hierin aanwezige taggaten moeten na het verzinken worden opgetapt.

5.9.1.7 Bij het beugelen van de leidingen moet rekening gehouden worden met:

- uitzetting van de leidingen;
- drukstoten in de leidingen.

5.9.1.8 Leidingen moeten zodanig gelegd worden, dat vervanging van componenten en/of leidingen zonder verwijdering van andere componenten en/of leidingen kan plaatsvinden.

#### 5.9.2 Ondersteuningsconstructie voor leidingbeugels

5.9.2.1 Voor leidingstraten met één of meer leidingen van  $\varnothing$  48,3 mm uitwendig moet een ondersteuningsconstructie toegepast worden van minimaal UNP 100.

5.9.2.2 De ondersteuningsconstructies moeten aan het beton bevestigd worden d.m.v. ankers in thermisch verzinkte of corrosievaste uitvoering.

5.9.2.3 De bevestigingsmiddelen in de ondersteuningsconstructie moeten minimaal M12 zijn.

5.9.2.4 In de ondersteuningsconstructie moeten vóór het conserveren/verzinken, afwateringsgaten  $\varnothing$  10 mm aangebracht worden.



## 6. HYDRAULISCHE CILINDER

### 6.1 Algemeen

- 6.1.1 Bij cilinders die een drukkracht moeten leveren, moet de afstand tussen de zuiger en cilinderkop in nominaal uitgeschoven toestand minimaal 1,5 x de zuigerdiameter bedragen.
- 6.1.2 Voor enkelwerkende en dubbelwerkende cilinders, welke worden toegepast als een enkelwerkende, moet de ongebruikte aansluiting aan de cilinder worden voorzien van een op het oliereservoir aangesloten nazuigleiding.

### 6.2 Zuiger

#### 6.2.1 **Materiaal**

De zuiger moet worden vervaardigd uit smeedstaal conform de eisen uit de NBD 9200 of uit stafmateriaal uit ongelegeerd constructiestaal of veredelstaal.

- Een zuiger van ongelegeerd constructiestaal moet worden uitgevoerd volgens NEN-EN 10025-2 S355J2+N of van gelijkwaardige kwaliteit.
- Een zuiger van veredelstaal moet worden uitgevoerd in C45E+QT volgens NEN-EN 10083-1 of van Ck45 veredeld volgens SEW 550 of van gelijkwaardige kwaliteit.

#### 6.2.2 **Lagering/geleiding zuiger**

De lagering/geleiding van de zuiger moet vervaardigd worden uit een met vezels versterkte kunststof.

#### 6.2.3 **Verdraaien**

De zuiger moet ten opzichte van de zuigerstang tegen los draaien worden geborgd.

### 6.3 Zuigerstang

#### 6.3.1 **Materiaal**

De zuigerstang moet in één stuk worden vervaardigd uit ongelegeerd constructiestaal, veredelstaal of corrosievast staal.

- Een zuigerstang van ongelegeerd constructiestaal moet worden uitgevoerd volgens NEN-EN 10025-2 S355J2+N of van gelijkwaardige kwaliteit.
- Een zuigerstang van veredelstaal moet worden uitgevoerd in C45E+QT volgens NEN-EN 10083-1 of van Ck45 veredeld volgens SEW 550 of van gelijkwaardige kwaliteit.
- Een zuigerstang van corrosievast staal moet worden uitgevoerd in X17CrNi16-2 volgens NEN-EN 10088 of van gelijkwaardige kwaliteit.

#### 6.3.2 **Zuigerstangbedekking**

- 6.3.2.1 Tenzij in het contract anders staat aangegeven moet de zuigerstang altijd worden voorzien van een bedekking.

De materiaalcombinatie voor de zuigerstangbedekking en de zuigerstanggeleiding moet zodanig gekozen worden dat geen galvanische werking op kan treden.

De bedekking moet aan één van de volgende voorwaarden voldoen:

- Zuigerstangen van ongelegeerd constructiestaal of veredelstaal moeten worden voorzien van een nikkel en chroomlaag of van een keramische bedekking.

Is in het contract niets voorgeschreven dan moet voor stangen met een diameter groter dan 80 mm gekozen worden voor een keramische bedekking.

- Zuigerstangen van corrosievast staal moeten worden voorzien van een chroomlaag.

6.3.2.2 Voor de eisen ten aanzien van de laagdikte wordt voor stangen die voorzien zijn van een nikkel en/of chroomlaag verwezen naar de "Eisen Nikkel en Chroom bedekkingen op zuigerstangen" (zie bijlage B).

6.3.2.3 Voor de eisen ten aanzien van keramische bedekkingen wordt verwezen naar de eisen die gesteld zijn in de NBD 10300.

6.3.2.4 In aanvulling op het gestelde in bijlage B "Eisen Nikkel en Chroom bedekkingen op zuigerstangen" en in de afwijking van het gestelde in de NBD 10300 gelden voor de oppervlakteruwheden de volgende eisen:  
De oppervlakteruwheid Ra en/of de maximum ruwheidshoogte Rz volgens NEN-ISO 4287 mag niet meer dan 0,3 µm respectievelijk 3,2 µm bedragen.  
De profieldoorsnijdingslengte op een diepte c van 1,5 µm moet minimaal 80% van de meetlengte bedragen.

6.3.2.5 Voor de stangbedekking moet een garantieverklaring worden afgegeven overeenkomstig de eisen van de NBD 10300

6.3.3 Oog/gaffelconstructie moet worden geborgd tegen verdraaien ten opzichte van de zuigerstang

## 6.4 Cilinderkop

### 6.4.1 Materiaal

De cilinderkop moet worden vervaardigd uit ongelegeerd constructiestaal of veredelstaal.

- Een cilinderkop van ongelegeerd constructiestaal wordt uitgevoerd in NEN-EN 10025-2-S355J2+N of van gelijkwaardige kwaliteit.
- Een cilinderkop van veredelstaal wordt uitgevoerd in C45E+QT volgens NEN-EN 10083-1 of van Ck45 veredeld volgens SEW 550 of van gelijkwaardige kwaliteit.

### 6.4.2 Lagering/geleiding zuigerstang

Het materiaal voor de zuigerstang lagering/geleiding moet voldoen aan het gestelde in punt 6.2.2

### 6.4.3 Afdichting

#### 6.4.3.1 Dynamische afdichting

Afhankelijk van de wens van de opdrachtgever moeten dynamische afdichtingen dubbel dan wel viervoudig in de vorm van "dakvorm" manchetten worden uitgevoerd.

Dubbel uitgevoerde dynamische afdichtingen moeten bestaan uit:

- een wrijvingsarme afdichting voor het afbouwen van de oliedruk aan de drukzijde (stepseal);
- een robuuste afdichting van polyester, als reserve, aan de buitenzijde; deze stroeve afdichting mag niet door de olie worden aangedrukt.

Dynamische afdichtingen van horizontaal of schuin (tot een hellingshoek van 45°) opgestelde cilinders moeten zijn uitgevoerd met "dakvorm"manchetten.

Voor de dakvormmanchetten, de steun- en drukring moeten materialen gekozen worden die geen aanleiding kunnen geven tot stick slip verschijnselen.

#### 6.4.4 Afstrijker

In de cilinderkop moet een voorziening(-en) worden aangebracht voor het afstrijken van zowel vuil als ijs.

Deze voorziening(-en) moet eenvoudig verwisselbaar zijn zonder demontage van cilinder of zuigerstang. Dit betekent dat een gedeelde vuil- of ijsafstrijker dezelfde functionaliteit moet hebben als een niet gedeelde.

#### 6.4.5 Bevestiging

De cilinderkop moet door middel van bouten aan de cilindermantel worden bevestigd.

In afwijking van bovenstaande mag bij een cilinder waarbij de overstortdruk niet groter is dan 160 bar en de diameter van de cilindermantel (inwendig) de 160 mm niet overschrijdt, de cilinderkop met behulp van een schroefdraadverbinding aan de mantel worden bevestigd.

### 6.5 Cilindermantel

#### 6.5.1 Materiaal

De cilindermantel moet worden vervaardigd uit naadloze stalen pijp met als minimum kwaliteit S355J2H, volgens NEN-EN 10210-1.

#### 6.5.2 Oppervlakteruwheid

De oppervlakteruwheid Ra en/of de maximum ruwheidshoogte Rz volgens NEN-ISO 4287 ter plaatse van het loopvlak van de zuiger, moet na de eindbewerking niet meer dan 0,4 µm respectievelijk 4 µm bedragen.

De profieldoorsnijdingslengte op een diepte c van 1,5 µm moet minimaal 80% van de meetlengte bedragen;

### 6.6 Cilinderbodem

#### 6.6.1 Materiaal

De cilinderbodem moet worden vervaardigd uit smeedstaal conform de eisen uit de NBD 9200 of uit stafmateriaal met als minimum kwaliteit NEN-EN 10025-2 S355J2+N

#### 6.6.2 Bevestiging

De cilinderbodem moet door middel van een las- of een boutverbinding aan de cilindermantel worden bevestigd.

Bij een gelaste cilinderbodem moet de vormgeving zodanig zijn dat ter plaatse van de las:

- eventueel aanwezig buigende moment optimaal wordt doorgeleid;
- de kerffactor gunstig is.

D.m.v. een berekening, zowel voor de uiterste grenstoestand overbelasten als vermoeiing moet worden aangetoond dat deze verbinding voldoet.

In afwijking van bovenstaande mag bij een cilinder waarbij de overstortdruk niet groter is dan 160 bar en de diameter van de cilindermantel (inwendig) de 160 mm niet overschrijdt, de cilinderbodem met behulp van een schroefdraadverbinding aan de mantel worden bevestigd.

#### 6.6.3 Afdichting

Indien de cilinderbodem door middel van een schroefdraad- of boutverbinding aan de mantel wordt bevestigd dan moet tussen de bodem en de mantel een statische afdichting worden aangebracht.

## 6.7 Cilinder bevestiging

### 6.7.1 Lagering

Tenzij in het contract anders is voorgeschreven, moeten het aangrijppunt aan de zuigerstang en het bevestigingspunt van de cilinder met zelfinstellende onderhoudsarme lagers worden uitgevoerd.

### 6.7.2 Cilindermantel bevestiging door middel van een schommeljuk

Als de cilinder middels een schommeljuk is opgehangen, dan moet de gekozen constructie zodanig zijn dat vervorming van de cilindermantel ten gevolge van de belasting niet van invloed is op de goede werking van de zuigerpakking.

### 6.7.3 Afdichting

Het complete lager moet door middel van een afdichting worden beschermd tegen stof en dergelijke.

In situaties waarbij het draaipunt onder water komt moeten extra afdichtingen worden aangebracht.

### 6.7.4 Materialen

De draaipuntspen moet worden uitgevoerd in C45E+QT volgens NEN-EN 10083-1 of van Ck45 veredeld volgens SEW 550 of van gelijkwaardige kwaliteit.

Het schommeljuk moet vervaardigd worden uit constructiestaal met als minimum kwaliteit NEN-EN 10025-2 S355J2+N + Z kwaliteit, waarbij rekening dient te worden gehouden met de walsrichting van het materiaal.

Een gaffel of oog moet worden uitgevoerd in gietstaal of constructiestaal.

- uit gietstaal: volgens NEN-EN 10293
- uit constructiestaal: NEN-EN 10025-2 S355J2+N of gelijkwaardig.

## 7. HYDRAULISCHE OLIE

### 7.1 Oliesoort

Slechts de navolgende oliesoorten zijn toegestaan:

- een hydraulische vloeistof gebaseerd op minerale olie (type HV);
- een synthetische ester van het type HEES (Hydraulic Oil Environmental Ester Synthetic).  
Deze olie moet voldoen aan de eisen uit bijlage C.

Beide oliesoorten moeten een viscositeitsklasse hebben van ISO VG 15 tot ISO VG 22 overeenkomstig de ISO 3448

De keuze van de oliesoort wordt door de opdrachtgever voorgeschreven.

### 7.2 Water contaminatie

Het watergehalte van minerale olie (type HV) mag niet meer bedragen dan 500 ppm.  
Bij toepassing van een HEES olie is het maximaal toelaatbare watergehalte 1000 ppm

## 8. TEKENINGEN EN BEREKENINGEN

### 8.1 Tekeningen

In aanvulling op het gestelde in het contract moet ter toetsing van het ontwerp en de fabricage het tekeningenpakket minimaal bestaan uit:

- een hydraulisch schema conform de eisen in hoofdstuk 3;
- een opstellingstekening van de hydraulische eenheid, hydromotor of cilinder met de bijbehorende leidingloop;
- een samenstelling van het pompaggregaat inclusief kleppen met blokken;
- een samenstelling van het oliereservoir en frames;
- een samenstelling en detailtekeningen van de cilinders;
- een overzichtstekening van de leidingloop;

De tekeningen moeten zijn voorzien van een (separate) stuklijst waarop alle toegepaste componenten/onderdelen zijn vermeld.

### 8.2 Berekeningen

8.2.1 Tenzij de maatgevende belastingen door de opdrachtgever ter beschikking zijn gesteld, moet de aannemer berekeningen overleggen van:

- de maatgevende belasting op de cilinder voor de volgende uiterste grenstoestanden:
  - . overbelasten
  - . vermoeiing.
- De maatgevende druk in de hydraulische installatie voor de volgende bruikbaarheidsgrenstoestanden :
  - . overschrijden maximale druk,
  - . gemiddelde druk
  - . overstortdruk.

Een en ander conform het gestelde in paragraaf 2.4 en te verduidelijken overeenkomstig de in paragraaf 5.4.2.2 van de NEN 6786 gevraagde grafieken.

8.2.2 De hydraulische installatie of onderdelen daarvan moet in de verschillende bedrijfssituaties voldoen aan de eisen die voortvloeien bij het beschouwen van de uiterste grenstoestand en de bruikbaarheidsgrenstoestand. Een en ander overeenkomstig het gestelde in de NEN 6786.

- 8.2.3 De volgende berekeningen moeten ter toetsing worden overlegd:
- drukverlies berekening bij  $-10^{\circ}$
  - vermogensberekening bij  $-10^{\circ}\text{C}$ ;
  - berekening van de koppeling tussen motor en pomp;
  - berekening van de complete cilinder;
  - berekeningen oliereservoir;
  - warmtebalans hydraulische installatie;
  - Voor bascule- en ophaalbruggen, bij een val met een statisch moment groter als  $1000\text{ m}^3$ , moet een simulatieberekening gemaakt worden waarin wordt aangetoond dat aan de eisen v.w.b. dynamische stabiliteit conform artikel 2.5 wordt voldaan.

Voor overige eisen gesteld aan de berekeningen en de toetsingsprocedures zie het contract.

8.2.4 **Uitgangspunten voor de vermogensberekening/warmtebalans elektromotor**

Voor het bepalen van het benodigde vermogen (motorkoppel) moeten de volgende uitgangspunten worden gehanteerd:

- Toegekend motorkoppel/motorvermogen  
Aan de hand van de "gemiddelde druk", verhoogd met het drukverlies bij  $-10^{\circ}\text{C}$  en het rendement van de pompen en dergelijke, moet het maatgevende vermogen voor de warmtebalans van de elektromotor bepaald worden. Tenzij in het contract andere eisen zijn vermeld, moet zijn uitgegaan van 1 bewegingscyclus per 10 minuten, waarbij de duur tussen openen en sluiten gelijk is aan nul.
- Grens-motorkoppel/motorvermogen  
Aan de hand van de "maximale druk", verhoogd met het drukverlies bij  $-10^{\circ}\text{C}$  en het rendement van de pompen en dergelijke, moet het grens-motorkoppel bepaald worden. Deze koppels worden geacht maximaal 3 sec op te treden.

8.2.5 **Aanvullende eisen voor de berekening van de cilinder c.a.**

- 8.2.5.1 Cilinders die voorzien zijn van een buffer moeten zodanig gedimensioneerd zijn dat de met de cilinder verbonden massa tot stilstand kan komen zonder dat de sterkte van de constructie of de cilinder overschreden wordt.
- 8.2.5.2 De dikte van de cilindermantel moet zo gedimensioneerd worden dat bij de maximale beproevingsdruk de speling tussen de cilindermantel en de zuiger kleiner is dan de maximale speling die voor de toegepaste afdichting toelaatbaar is.
- 8.2.5.3 Voor het bepalen van de optredende vlaktedruk op de geleiding van zuiger en zuigerstang wordt verwezen naar de rekenmethodiek van de fabrikant.  
Er wordt een extra veiligheidsfactor verlangd van 2 op de door de fabrikant opgegeven toelaatbare spanning.
- 8.2.5.4 Gecontroleerd moet worden of door de indrukking van de geleidingen metallisch contact kan ontstaan tussen zuigerstang en cilinderkop respectievelijk zuiger en cilindermantel.

## 9. EINDDOCUMENTATIE

### 9.1 Algemeen

Tenzij anders vermeld in de contract documenten moet de aannemer in 4-voud de volgende documenten betreffende de hydraulische installatie leveren:

- Tekeningen pakket conform de eisen uit paragraaf 8.1;
- Berekeningen pakket conform paragraaf 8.2;
- De geplastificeerde en gekleurde hydraulische schema's conform de eisen uit paragraaf 3.1 bij elk hydraulisch systeem;
- Een handboek, bevattende de bedienings- en onderhoudsvoorschriften voor de hydraulische installatie;
- Instructie-/draaiboek t.b.v. de montage en demontage van de hydraulische installatie;
- Keurings- en beproevingsprotocollen;
- Instandhoudingsplan voor de hydraulische installatie.

Voor keramische dekplaten wordt verwezen naar de NBD 10300

Voor de overige eisen gesteld aan de documenten en voor de eisen gesteld aan de toetsingsprocedures zie het contract.

### 9.2 De bedienings- en onderhoudsvoorschriften

De bedienings- en onderhoudsvoorschriften moeten zijn opgesteld in de Nederlandse taal.

Het geheel moet worden ingedeeld in hoofdstukken conform de navolgende opzet:

- Een algemeen gedeelte, bestaande uit:
  - \* Een tekeningenlijst en berekeningen overzicht;
  - \* Verklaring van overeenstemming conform paragraaf 2.3.1;
- Een beschrijving van de installatie die minimaal moet bevatten:
  - \* Een overzichtstekening van de complete hydraulische installatie;
  - \* Samenstellingstekeningen van de hoofdcomponenten met vermelding van hoofdmaten en gegevens;
  - \* Een beschrijving van de werking van de installatie met werkingsdiagrammen conform paragraaf 3.4;
  - \* De hydraulische en elektrische schema's van de hydraulisch installatie;
  - \* Specificatie en documentatie van alle toegepaste onderdelen met vermelding van fabrikaat, typenummer, vermogen, capaciteiten enz., inclusief de elektrotechnische randapparatuur;
- Een bedieningshandleiding, bestaande uit:
  - \* Bedieningsinstructies voor het bedienings- en onderhoudspersoneel;
  - \* Instructievoorschriften ingeval van noodbedrijf, alsmede een opgave van de handelingen die moeten worden verricht bij mogelijk optredende storingen;
- Een onderhoudsgedeelte, bestaande uit:
  - \* Bestelcodelijst van alle onderdelen met adreslijst van leveranciers;
  - \* Afstelinstructies, -gegevens en regelkarakteristieken van meet- en regelapparatuur;
  - \* Testvoorschriften en onderhoudsinstructies;
  - \* Smeerschema's (maximaal op A3-formaat) met vermelding van het smeermiddel, de smeerpunten en het smeerinterval;
  - \* Specificatie van de toegepaste olie; de benodigde hoeveelheid olie om het systeem te vullen;
  - \* Het spoelplan conform paragraaf 11.1;

- \* Een overzichtslijst van geconserveerde onderdelen met vermelding van de leverancier, het fabrikaat van de conserveringsmiddelen en de kleurcode;

Het geheel moet worden voorzien van een inhoudsopgave.

Alle bladen moeten per hoofdstuk worden genummerd en worden voorzien van index en tabbladen.

In de alfabetisch opgestelde lijst van toegepaste onderdelen moet ook worden verwezen naar de desbetreffende bladen.

Het geheel moet worden aangeleverd op A4-formaat, in 4-rings-ordners.

### 9.3 Instructie-/draaiboeken

Ten behoeve van de montage, demontage en/of de daarop volgende wisselingen van de cilinder en de hydraulische eenheid moeten instructie-/draaiboeken worden geleverd.

De boeken moeten zijn opgesteld in de Nederlandse taal.

De boeken moeten worden aangeleverd op A4-formaat, in 4-rings ordners. Het geheel moet worden ingedeeld in hoofdstukken voorzien van index en tabbladen.

Om tot een overzichtelijke indeling te komen moet elk instructie-/draaiboek minimaal de volgende hoofdstukken bevatten:

- Algemene informatie;
- Een stappenplan, waarin alle handelingen, werkzaamheden in chronologische volgorde worden aangegeven;
- Bijbehorende tekeningen, voorzien van relevante aanwijzingen;
- Checklisten.

### 9.4 Keuringsdocumenten en beproevingsprotocollen

In deze documentatie dienen de navolgende documenten te worden opgenomen:

- Garantiecertificaten;
- Certificaten betreffende het niet-destructief onderzoek;
- Kwaliteitsregistraties en materiaalcertificaten;
- Meetprotocollen van de verrichte metingen en de resultaten van de afnamebeproevingen en eindkeuringen overeenkomstig het gestelde in hoofdstuk 14;

Het geheel moet worden voorzien van een index en tabbladen en moet worden aangeleverd op A4-formaat, in 4-rings-ordners.

### 9.5 Instandhoudingsplan voor de hydraulische installatie

Ten behoeve van het instandhoudingsplan voor de hydraulische installatie dient een inspectie- en een onderhoudsplanning te worden opgesteld.

In deze plannings moeten de volgende aspecten worden opgenomen:

- Een beschrijving van de geplande inspecties met de daarbij behorende inspectie-intervallen en -kosten;
- Het opstellen van een onderhoudsstrategie met een beschrijving van de geplande onderhoudsactiviteiten en de daarbij behorende onderhoudsintervallen voor periodiek

en groot onderhoud, wisselschema's en de jaarlijkse onderhoudskosten gedurende de levensduur van de hydraulische installatie;

- Een beschrijving van de benodigde inspectie- en onderhoudsvoorzieningen;
- Een lijst met aanbevolen reserve onderdelen inclusief de gebruikelijke vervangingsintervallen;
- De verwachte niet-beschikbaarheid inzake inspecties en onderhoud.

Het instandhoudingsplan moet zijn opgesteld in de Nederlandse taal.

Het geheel moet worden ingedeeld in hoofdstukken voorzien van index en tabbladen en moet worden aangeleverd op A4-formaat, in 4-rings-ordners.

## 10. CONSERVERING

### 10.1 Algemeen

- 10.1.1 Van toepassing is de NBD 10000 en de hierna volgende bepalingen.
- 10.1.2 Fabrieksmatig geconserveerde onderdelen moeten geschikt zijn voor een niet afgeschermd buitenopstelling. Na montage en samenbouw moeten de onderdelen worden gereinigd. Beschadigde en geroeste plaatsen moeten grondig worden uitgeschuurd c.q. ontroest (reinheidsklasse P St3 volgens ISO 8501-2) en worden bijgewerkt met twee lagen sneldrogende zf/mio primer.

Hierna moeten de onderdelen geheel licht en gelijkmatig worden opgeruwd en worden voorzien van een één laag mio grondverf, sneldrogend, in een laagdikte van 60 micrometer en vervolgens dekkend worden afgeschilderd met een oliebestendige dekverf in een laagdikte van 50 micrometer volgens het conserveringssysteemblad NBD 16107.

De totale laagdikte van het conserveringssysteem moet na het aanbrengen van de lagen tenminste 230 micrometer bedragen. Indien deze laagdikte niet is bereikt moet een extra laag dekverf worden aangebracht.

- 10.1.3 Na montage van de hydraulische installatie moeten beschadigingen worden bijgewerkt.
- 10.1.4 Eindschakelaars, manometers, drukschakelaars, resopalplaatjes en dergelijke moeten pas na het conserveren worden aangebracht.

### 10.2 Conversielagen

- 10.2.1 **Aluminium reservoirs**  
Voordat het conserveringssysteem wordt aangebracht moeten de uitwendige oppervlakken chemisch worden voorbehandeld door chromateren (6-waardig chroomzuur), zie bijlage A.
- 10.2.2 **Corrosievaste stalen leidingen en reservoirs**
- 10.2.2.1 Corrosievast stalen leidingen en reservoirs moeten t.p.v. de lassen worden gebeitst en gepassiveerd overeenkomstig de eisen uit de NBD 06100 of uitwendig behandelen met glasparelstralen
- 10.2.2.2 Corrosievast stalen reservoirs groter dan 0,2 m<sup>3</sup> (200 dm<sup>3</sup>) uitwendig glasparelstralen of compleet beitsen en passiveren
- 10.2.2.3 Na het passiveren mogen de leidingen niet meer worden bewerkt.  
Na het conserveren maatregelen nemen om vervuilen van de leidingen te voorkomen.
- 10.2.2.4 Corrosievaste stalen leidingen behoeven niet te worden geconserveerd, tenzij dit anders is vermeld in het contract.

### 10.3 Thermisch verzinken

- 10.3.1 Stalen frames, ondersteuningsconstructies, leidingbeugels, roosters, c.a. moeten thermisch worden verzinkt en behandeld volgens de NBD 10000.
- 10.3.2 In afwijking van het gestelde in de NEN-EN-ISO 4014/4017 en 4032 moeten boutverbindingen zoals genoemd in paragraaf 5.11.3, eveneens worden verzinkt en behandeld volgens de NBD 10000.
- 10.3.3 Thermisch verzinkte bevestigingsmiddelen moeten worden voorzien van hetzelfde conserveringssysteem als van de te verbinden delen. Dit geldt niet voor het leidingwerk.
- 10.3.4 De onderdelen van de hydraulische installatie die in een buitenopstelling staan en die thermisch verzinkt zijn moeten voorzien zijn van een aanvullend conserveringssysteem conform de NBD 10000. Een uitzondering hierop zijn roosters.

### 10.4 Conserveringssystemen

- 10.4.1 **Cilinders**  
Conserveringssysteemblad NBD 16312 voor cilinders die een permanente of semi-permanente belasting hebben in zoet- of zoutwater  
Conserveringssysteemblad NBD 16365 voor de overige gevallen
- 10.4.2 **Aluminium reservoirs**  
Systeem nr. 455.004, volgens NBD 16347
- 10.4.3 **Kleppenblokken**  
Systeem nr. 455.004, volgens NBD 16347
- 10.4.4 **Thermisch verzinkte onderdelen**  
Systeem nr. 455.004, volgens NBD 16347
- 10.4.5 **Vlakken die met gietmortel in aanraking komen**  
Voorzien van een laag epoxy-primer in een laagdikte van 80-100 µm.
- 10.4.6 **Kracht overdragende vlakken van voorspanverbindingen**  
Systeem nr. 100.001, volgens NBD 16000
- 10.4.7 **Zuigerstangen**  
Het uitstekende deel van de zuigerstang moet beschermd worden met een conserveringsvet. Hiertoe dient de leverancier van de hydraulische installatie een smeervet te leveren. Aspecten die daarbij aan de orde moeten komen, zijn:
- Hechting
  - Standtijd
  - Milieubelasting
  - Aantasting van de onderliggende deklaag
  - De standtijd van het conserveringsvet moet minimaal 6 maanden zijn

## 11. SPOELEN

### 11.1 Spoelvoorwaarden

Voor de aanvang van het spoelen moet een spoelplan opgesteld worden  
De aannemer moet spoelen met een speciale spoleenheid.

- De vloeistofsnelheid en de temperatuur van de spoelvloeistof moeten zodanig zijn dat, rekening houdend met de viscositeit van de vloeistof, steeds een turbulente stroming ontstaat. De vloeistof snelheid moet bij het spoelen steeds minimaal 2 x zo groot zijn dan de berekende nominale vloeistofsnelheid in het betreffende tracé;
- De hydraulische olie wordt gebruikt als spoel medium, en niet wordt vervangen na het spoelen, dan mag de temperatuur van de vloeistof tijdens de werkelijke spoelperiode niet meer zijn dan maximaal 60 °C;
- De spoelfilters moeten zijn voorzien van vervuiling indicators. De filterfijnheid moet afgestemd zijn op de te behalen reinheid. Er mogen geen bypass-functies op de filters aanwezig zijn;
- Tijdens het spoelen moet het leidingwerk ten minste drie maal met een hamer worden beklopt, in het bijzonder ter plaatse van appendages en bochten. Steeds met een tussentijd van minimaal 15 minuten;
- Als de spoelvloeistof niet de hydraulische olie is dan mag de spoelvloeistof maximaal 0,5% opgelost water bevatten.

### 11.2 Spoelen hydraulische installatie

Na het spoelen van het leidingwerk kan de gehele hydraulische installatie worden aangekoppeld en met hydraulische olie worden gevuld.

Vervolgens moeten de drukken van het systeem zodanig laag worden afgesteld dat de installatie net kan "bewegen".

Na 1 uur draaien op deze lage druk, waarbij alle aandrijf bewegingen plaatsvinden, moet de reinheid van het systeem opnieuw worden gemeten.

De reinheid moet weer minimaal ISO -/17/14 zijn volgens NEN-ISO 4406.

### 11.3 Bemonstering bij spoelprocedures

#### 11.3.1 Monsternamepunt

- De plaats van het monsternamepunt is altijd **na** de te spoelen kring, doch **voor** het spoelfilter.
- Het monsternamepunt moet overeenkomstig NEN-ISO 4021 zijn.

#### 11.3.2 Monstername

Het monster moet worden genomen overeenkomstig de NEN-ISO 4021 of de NEN-ISO 11500.

#### 11.3.3 Monsteranalyse

afd./opsteller	* toetser	* autorisator	* uitgave	* status
Werkgroep NBD 6000	* Begeleidingsgroep NBD 6000	* NIQ/H. van der Weijde	*01-11-05	* definitief

Hierbij zijn 2 werkmethoden toegestaan, namelijk:

- analyse door de aannemer zelf, volgens punt 12.4.4.1.
- analyse door een extern laboratorium, volgens punt 12.4.4.2;

11.3.3.1 Analyse door de aannemer zelf.

De door de aannemer gebruikte apparatuur moet regelmatig gecalibreerd worden overeenkomstig de ISO 11171.

## 12. KEURINGS-EN AFNAME EISEN

### 12.1 Algemeen

- 12.2.1 Keuringsdocumenten, waarop de beproevingsresultaten vastgelegd worden, moeten voldoen aan de eisen uit de NEN-EN 10168.
- 12.2.2 Materialen moeten, waar van toepassing, bij levering via merken traceerbaar / identificeerbaar zijn naar het bijbehorende certificaat.
- 12.2.3 Gedurende het gehele productieproces dient de identificatie gewaarborgd te worden door omstempelen of d.m.v. een bedrijfseigen kwaliteitssysteem.  
Dit geldt niet voor het leidingwerk.

### 12.2 Hydraulische eenheid

- 12.2.1 **Olierservoirs in corrosievast stalen uitvoering**  
De materialen moeten worden geleverd met een keuringsrapport 3.1 volgens NEN-EN 10204.
- 12.2.2 **Kleppenblokken**
  - 12.2.2.1 De materialen moeten geleverd worden met een keuringsrapport 3.1 volgens NEN-EN 10204.
  - 12.2.2.2 Na het rondom bewerken van het materiaal doch voor het aanbrengen van de boorpatronen moet het materiaal rondom 100% US-onderzocht worden volgens SEL 072 klasse 2. Alle fouten groter dan 0,5 cm<sup>2</sup> moeten met vermelding van hun ligging in een keuringsrapport 3.1 volgens NEN-EN 10204 worden vermeld.
  - 12.2.2.3 Na vaststellen van eventuele fouten, moet worden nagegaan of de locatie van de fouten van invloed is op de goede werking van de blokken.
- 12.2.3 **Accumulatoren**  
Accumulatoren moeten geleverd worden met een keuringscertificaat van het Stoomwezen of T.U.V.  
Bij grote aantallen moet overeengekomen worden of er een type keuring of een stukskeuring plaatsvindt. Keuringscertificaat conform PED
- 12.2.4 **Schuiven, kleppen, schakelaars, pompen, hydromotoren enz.**  
Aangetoond moet worden dat de gemonteerde onderdelen conform de stuklijst zijn.
- 12.3.6 **Conservering**  
De keuring van de conservering vindt plaats conform NBD 10000.

### 12.3 Hydraulisch leidingwerk

Het materiaal voor de leidingen, flenzen en laskegels moet geleverd worden met een keuringsrapport 3.1 volgens NEN-EN 10204.

## 12.4 Hydraulische cilinders

12.4.1 Het materiaal voor de zuiger, zuigerstang, cilinderkop, cilindermantel inclusief flenzen, cilinderbodem en de in paragraaf 6.7.4 genoemde onderdelen van de cilinderbevestiging moeten geleverd worden met een keuringsrapport 3.1 volgens NEN-EN 10204.

### 12.4.2 Cilindermantel

De oppervlakte ruwheid van de cilindermantel moet elke 500 mm worden gemeten en vastgelegd.

### 12.4.3 Nikkel en / of Chroom **Zuigerstangbedekking**

12.4.3.1 Het aantal uit te voeren metingen van de laagdikte en oppervlakteruwheid is voor elke zuigerstangbedekking overeenkomstig het gestelde in de “Aanvullende eisen Nikkel en Chroom bedekkingen op zuigerstangen”.

12.4.3.3 Voor de goed en afkeurcriteria van de laagdikte en uiterlijk van een nikkel en/of chroomlaag wordt verwezen naar de “Aanvullende eisen Nikkel en Chroom bedekkingen op zuigerstangen”.

### 12.4.4 **Keramische bedekkingen**

Voor de vereiste keuringen aan keramische stangbedekkingen wordt verwezen naar de NBD 10300.

## 12.5 Spanningsarm gloeien van gelaste constructies

Indien de aannemer besluit om gelaste constructies spanningsarm te gloeien, gelden hiervoor de eisen uit de NBD 12000.

## 12.6 Niet-destructief onderzoek aan gelaste verbindingen

12.6.1 Voor de gestelde eisen aan het NDO onderzoek wordt verwezen naar NBD 11001: “Eisen niet-destructief onderzoek voor staal- en werktuigkundige constructies”.

12.6.2 Ingeval van afkeur van één van de lassen kan de opdrachtgever eisen dat alle lassen worden onderzocht.

De kosten van dit onderzoek komen voor rekening van de aannemer.

## 12.6.3 Omvang vereist NDO onderzoek:

Alle onderdelen Kwaliteitsniveau I, zie tabel 1 van de NBD 11001 uitgezonderd oliereservoirs, frames en ondersteuningconstructies voor leidingen. Deze zijn kwaliteitsniveau IV .

Omschrijving	Röntgen	Magnetisch <sup>1)</sup>	Ultrasoon <sup>2)</sup>	Visueel
<b>Kwaliteitsniveau I</b> Alle componenten uit deze kwaliteitsklasse (uitgezonderd leidingen, met: <ul style="list-style-type: none"> <li>• stompe las zonder spleet</li> <li>• stompe las met spleet</li> <li>• hoeklassen</li> </ul>		100%	100%	100%
Leidingen		100%	5%	100%
	10%	100 %		100%
<b>Kwaliteitsniveau IV</b> Oliereservoirs, frames en ondersteuningsconstructies voor leidingen				100%

<sup>1)</sup> Is Magnetisch onderzoek niet mogelijk, dan moet er een Penetrant onderzoek plaats vinden.

<sup>2)</sup> Voor US-onderzoek aan kleppenblokken zie paragraaf 13.3.2.

## 13. AFNAMEBEPROEVING

### 13.1 Algemeen

- 13.1.1 Voordat de aannemer aanvangt met de beproeving moet deze een beproevingsprotocol ter acceptatie indienen.  
In het beproevingsprotocol moeten puntsgewijs alle te verrichten handelingen worden aangegeven.
- 13.1.2 De resultaten van deze beproeving moeten door de aannemer op het F.A.T. en S.A.T. protocol worden vastgelegd.

### 13.2 Beproeving in de fabriek (F.A.T.)

#### 13.2.1 Reinheid installatie

Vóórdat de installatie wordt beproefd moet de reinheid van het systeem gerealiseerd zijn overeenkomstig hoofdstuk 11.

#### 13.2.2 Cilinder

- De cilinder en olie temperatuur tijdens deze test moet tussen 15 en 40 °C zijn.
- De cilinder moet bij maximale werkdruk 2 x geheel IN en UIT worden bewogen.
- De buffering in de cilinder moet worden ingesteld.
- De cilinder moet per zijde op 1,3 x de waarde van de overstortdruk worden geperst. Vervolgens mag bij een constante omgevingstemperatuur de druk in 30 minuten tijd niet meer zakken dan 2% van oorspronkelijke druk.
- Daarnaast moet door middel van een visuele inspectie nagaan worden of er tijdens het afpersen (inwendige) lekkages aan stangzijde, bodemzijde of bij de zuiger zijn opgetreden.
- Lekkages moeten worden verholpen, waarna opnieuw beproefd moet worden.

#### 13.2.3 Hydraulische eenheid beproeving

Tijdens de beproeving in de fabriek moeten de volgende zaken worden beproefd:

- afpersen van de hydraulische eenheid gedurende 30 min. op 1,3 x de waarde van de overstortdruk, zowel aan de hoge- als lagedrukzijde. Er mag daarbij geen lekkage optreden;
- controle op de werking van het systeem, e.e.a. conform het hydraulisch schema;

#### 13.2.4 Hydraulische eenheid afname

De volgens zaken moeten in de fabriek worden afgenomen :

- functionele controle van de aangebrachte bekabeling;
- functionele controle van de werking van alle componenten;
- functionele controle van de instellingen;

### 13.3 Beproeving op de bouwplaats (S.A.T.)

#### 13.3.1 Reinheid installatie

Vóórdat de installatie wordt beproefd moet deze ontluicht zijn en de reinheid van het systeem gerealiseerd zijn overeenkomstig hoofdstuk 11.

#### 13.3.2 Afpersen leidingwerk

- Na het spoelen moet het leidingwerk op 1,3 x de waarde van de overstortdruk worden afgeperst en vervolgens gedurende 30 minuten op die afpersdruk worden afgesloten.
- Het drukverlies mag na 30 minuten niet meer zijn dan 2%.
- Daarnaast door middel van een visuele inspectie nagaan of lekkage is opgetreden.
- Lekkages moeten worden verholpen, waarna opnieuw beproefd moet worden.

#### 13.3.3 Afnamebeproeving hydraulische installatie

- De afnamebeproeving van de hydraulische installatie moet in combinatie met de elektrische installatie worden uitgevoerd.
- De hydraulische installatie moet de volledige cyclus in beide richtingen doorlopen, zowel voor het hoofd- als noodbedrijf.
- Het aantal cycli moet zodanig zijn dat alle componenten op hun werking kunnen worden beproefd;
- Tijdens de beproeving moet aangetoond worden of voldaan wordt aan de eis ten aanzien van de dynamische stabiliteit zoals die is vastgelegd in paragraaf 2.6.
- Bij beweegbare bruggen moet de kruipsnelheid van de cilinders zodanig zijn dat de snelheid van de brug t.p.v. de vooroplegging, nabij eindstand gesloten, maximaal 0,02 m/s is.

13.3.4 Bij de S.A.T. moet de druk van de hoofdpomp, van de stangzijde en bodemzijde cilinders en van de stuuroliepomp in relatie tot de tijd bij het openen en sluiten door middel van een schrijvende meting worden vastgelegd.

13.3.5 De resultaten van de eindkeuring moeten in het S.A.T. protocol worden vastgelegd.

#### 13.3.6 Controle op reinheid

Na de beproeving moet:

- de olie opnieuw worden bemonsterd en geanalyseerd conform paragraaf 11.3 t.b.v. de vaststelling van de ISO reinheidsklasse; Wordt niet voldaan aan de eisen die gesteld zijn in paragraaf 11.2 dan moet opnieuw gespoeld worden;
- voor alle filters moet een nieuw filterelement geleverd worden.

### 13.4 F.A.T. en S.A.T. protocol

#### 13.4.1 Inhoud F.A.T. en S.A.T. protocol

Het beproevingsprotocol voor de FAT en SAT moet minimaal de volgende inhoud hebben:

- Testomgeving
  - \* configuratie;
- Procedure F.A.T. of S.A.T.
- Controle instellingen
  - Controle op dichtheid
- Reinheid olie
- Testomschrijvingen
  - \* testcycli volgens 13.3
- Acceptatie
- Hydraulisch schema

**14. VERWIJZINGEN**

## 14.1 Lijst van normen

<b>Normnummer: jaar van uitgifte</b>	<b>Titel van de norm.</b>	<b>Internationaal equivalent</b>
<b>NIE 001:2001</b>	Opbouw, tekenen en coderen elektrische installaties	
<b>NIE 005:2000</b>	Eisen met betrekking tot de uitvoering van elektrotechnische installaties	
<b>NBD 00100:2004</b>	Eisen handelsproducten	
<b>NBD 06100:1994</b>	Eisen voor het beitsen en passiveren van corrosievast stalen onderdelen	
<b>NBD 07005:2004</b>	Eisen booglassen voor staal- en werktuigbouwkundige constructies	
<b>NBD 09200:1996</b>	Eisen smeedstaal en gewalst staal voor machineonderdelen	
<b>NBD 09399:1994</b>	Eisen gietstaal	
<b>NBD 09799:2001</b>	Eisen kunststoffen	
<b>NBD 10000:2004</b>	Eisen staalconservering nieuwbouw	
<b>NBD 10300:2005</b>	Eisen keramische bedekkingen	
<b>NBD 11001:2005</b>	Eisen niet-destructief onderzoek voor staal- en werktuigbouwkundige constructies	
<b>NBD 12000:2004</b>	Eisen spanningsarm gloeien van ongelegeerd en/of laaggelegeerd constructiestaal	
<b>NBD 16000:2001</b>	Conserveringsproductblad Systeemcode: 100.001	
<b>NBD 16107:2003</b>	Conserveringssysteemblad	
<b>NBD 16312:2005</b>	Conserveringssysteemblad	
<b>NBD 16347:2005</b>	Conserveringsproductblad Systeemcode: 455.004	
<b>NBD 16365:2004</b>	Conserveringssysteemblad	
<b>NEN 2170:1970</b>	Bepaling van de poreusheid van galvanische bedekkingen met nikkel, of met nikkel en chroom, met de ferroxyloproef	
<b>NEN 3348:1992</b>	Hydraulische en pneumatische systemen en componenten grafische symbolen	
<b>NEN 6786:2001</b>	Voorschriften voor het ontwerpen van beweegbare bruggen (VOBB)	
<b>NEN 6786:2001/A1:2002</b>	Voorschriften voor het ontwerpen van beweegbare bruggen (VOBB)	
<b>NEN-EN 837-1:1997</b>	Manometers. Deel 1: Manometers met Bourdon-buizen. Afmetingen, metrologie, eisen en beproeving	<b>EN 837-1:1996</b>
<b>NEN- EN 837-1:1997 /C1:1998</b>	Manometers. Deel 1: Manometers met Bourdon-buizen. Afmetingen, metrologie, eisen en beproeving	<b>EN 837-1:1996/C1:1998</b>
<b>NEN-EN 982:1996</b>	Veiligheid van machines. Veiligheidseisen voor hydraulische en pneumatische systemen en hun componenten. Hydrauliek	<b>EN 982:1996</b>
<b>NEN-EN 1092-1:2002</b>	Flenzen en hun verbindingen - Ronde flenzen voor buizen, afsluiters, hulpstukken en accessoires, PN-aansluitingen – Deel 1: Stalen flenzen	<b>EN 1092-1:2001</b>

<b>*NEN-EN 10025-1:2004</b>	Warmgewalste producten van constructiestaal - Deel 1: Algemene technische leveringsvoorwaarden	<b>EN 10025-1:2004</b>
<b>*NEN-EN 10025-2:2004</b>	Warmgewalste producten van constructiestaal - Deel 2: Technische leveringsvoorwaarden voor ongelegeerd constructiestaal	<b>EN 10025-2:2004</b>
<b>NEN-EN 10083-1:1997</b>	Veredelstaal. Deel 1: Technische leveringsvoorwaarden voor speciaalstaal (bevat wijzigingsblad A1:1996)	<b>EN 10083-1:1991</b> <b>EN 10083-1:1991/A1:1996</b>
<b>NEN-EN 10083-2:1997</b>	Veredelstaal. Deel 2: Technische leveringsvoorwaarden voor ongelegeerd kwaliteitsstaal (bevat wijzigingsblad A1:1996)	<b>EN 10083-2:1991</b> <b>EN 10083-2:1991/A1:1996</b>
<b>NEN-EN 10088-1:2005</b>	Corrosievaste staalsoorten. Deel 1: Lijst van corrosievaste staalsoorten	<b>EN 10088-1:1995</b>
<b>NEN-EN 10088-2:2005</b>	Corrosievaste staalsoorten - Deel 2: Technische leveringsvoorwaarden voor plaat en band van corrosievast staal voor algemeen gebruik	<b>EN 10088-2:2005</b>
<b>NEN-EN 10088-3:2005</b>	Corrosievaste staalsoorten - Deel 3: Technische leveringsvoorwaarden voor halfproducten, staven, draad en profielen van corrosievast staal voor algemene doeleinden	<b>EN 10088-3:2005</b>
<b>NEN-EN 10204:2004</b>	Producten van metaal - Soorten keuringsdocumenten	<b>EN 10204:2004</b>
<b>NEN-EN 10210-1:1994</b>	Warmvervaardigde buisprofielen voor constructiedoeleinden van ongelegeerd en fijnkorrelig constructiestaal. Deel1: Technische leveringsvoorwaarden	<b>EN 10210-1:1994</b>
<b>NEN-EN 10210-1:1994/ C1:1997</b>	Warmvervaardigde buisprofielen voor constructiedoeleinden van ongelegeerd en fijnkorrelig constructiestaal. Deel1: Technische leveringsvoorwaarden	<b>EN 10210-1:1994</b>
<b>NEN-EN 10293:2005</b>	Steel castings for general engineering uses	<b>EN 10293:2005</b>
<b>NEN-EN 13480-3:2002</b>	Metalen industriële leidingsystemen - Deel 3 Ontwerp en berekening	<b>EN 13480-3:2002</b>
<b>NEN-EN-IEC 60204-1:2001</b>	Elektrische uitrusting van machines - Deel 1: Algemene eisen	<b>EN 60204-1:1997</b>
<b>NEN-EN-IEC 60204-1:2001/C1:2002</b>	Elektrische uitrusting van machines - Deel 1: Algemene eisen	
<b>NEN-EN-ISO-1127:1996</b>	Buizen van corrosievast staal - Afmetingen, toleranties en massa's per eenheid van lengte	<b>EN ISO 1127:1996</b>
<b>NEN-ISO 1219-2:1996</b>	Hydraulische en pneumatische systemen en componenten. Grafische symbolen en stroomschema's. Deel 2: Stroomschema's	<b>ISO 1219-2:1995</b>
<b>NEN-ISO 4021:1995</b>	Hydrauliek - Analyse van de deeltjesverontreiniging - Monsternamen uit een werkend systeem	<b>ISO 4021:1992</b>
<b>NEN-ISO 4287:1998</b>	Geometrische productspecificaties (GPS) - Oppervlaktegesteldheid: Profielmethode - Termen, definities en parameters voor de oppervlaktegesteldheid	<b>EN-ISO 4287:1997</b>
<b>NEN-ISO 4287:1998/ C1:1998</b>	Geometrische productspecificaties (GPS) - Oppervlaktegesteldheid: Profielmethode - Termen, definities en parameters voor de oppervlaktegesteldheid	<b>EN-ISO 4287:1998</b>
<b>NEN-ISO 4287:1997/ C2:2005</b>	Geometrische productspecificaties (GPS) - Oppervlaktegesteldheid: Profielmethode - Termen, definities en parameters voor de oppervlaktegesteldheid	<b>EN-ISO 4287:1997/C2 2005</b>

<b>NEN-ISO 4401:1995</b>	Hydrauliek - Vier-poort stuurkleppen - Montagevlakken	<b>ISO 4401:1994</b>
<b>NEN-ISO 4406:1999</b>	Hydrauliek - Vloeistoffen - Methode voor codering van het verontreinigingsniveau door vaste deeltjes	<b>ISO 4406:1999</b>
<b>NEN-ISO 5781:2000</b>	Hydrauliek - Reduceerklappen (uitgezonderd veiligheidskleppen), volgordeklappen, drukontlastklappen, smoorventielen en terugslagklappen - Montagevlakken	<b>ISO 5781:2000</b>
<b>NEN-ISO 6162-1:2003</b>	Hydrauliek - Flensverbindingen met gedeelde of eendelige flensklampen en metrische of inchschroefdraad - Deel 1: Flensverbindingen voor gebruik bij drukken van 3, 5 MPa (35 bar) tot 35 MPa (350 bar), DN 13 tot en met DN 127	<b>ISO 6162-1:2002</b>
<b>NEN-ISO 6162-1:2003/A1:2004</b>	Hydrauliek - Flensverbindingen met gedeelde of eendelige flensklampen en metrische of inchschroefdraad - Deel 1: Flensverbindingen voor gebruik bij drukken van 3, 5 MPa (35 bar) tot 35 MPa (350 bar), DN 13 tot en met DN 127	<b>ISO 6162-1:2002/C1:2004</b>
<b>NEN-ISO 6162-2:2003</b>	Hydrauliek - Flensverbindingen met gedeelde of eendelige flensklampen en metrische of inchschroefbouten - Deel 2: Flensverbindingen voor gebruik bij drukken van 35 MPa (350 bar) tot 40 MPa (400 bar), DN 13 tot en met DN 51	<b>ISO 6162-2:2002</b>
<b>NEN-ISO 6263:1997</b>	Hydrauliek - Gecompenseerde stroomregelklappen - Montagevlakken	<b>ISO 6263:1997</b>
<b>NEN-ISO 6264:1998</b>	Hydrauliek - Veiligheidsklappen - Montagevlakken	<b>ISO 6264:1998</b>
<b>NEN-ISO 7368:1995</b>	Hydrauliek - Tweepoortspatroomventielen - Inbouwafmetingen van patroonkamers	<b>ISO 7368:1989</b>
<b>NEN-ISO 7790:1998</b>	Hydrauliek - Modulair stapelbare vierpoortskleppen en vierpoortsstuurklappen, grootte 02, 03 en 05 - Inbouwafmetingen	<b>ISO 7790:1997</b>
<b>NEN-ISO 10763:1995</b>	Hydrauliek - Gladde, naadloze en gelaste stalen precisiebuizen - Afmetingen en werkdrukken	<b>ISO 10763:1994</b>
<b>NEN-ISO 11500:1997</b>	Hydrauliek - Bepaling van de deeltjesverontreiniging door automatische telling met het principe van lichtabsorptie	<b>ISO 11500:1997</b>
<b>NEN-ISO 11500:1997/C1:1998</b>	Hydrauliek - Bepaling van de deeltjesverontreiniging door automatische telling met het principe van lichtabsorptie	<b>ISO 11500:1997/C1:1998</b>
<b>NEN-EN-ISO 1127:1996</b>	Buizen van corrosievast staal - Afmetingen, toleranties en massa's per eenheid van lengte	<b>EN-ISO 1127:1996</b>
<b>NEN-EN-ISO 1302:2002</b>	Geometrische productspecificatie (GPS) - Aanduiding van oppervlaktegesteldheid in technische productdocumentatie	<b>EN-ISO 1302:2002</b>
<b>NEN-EN-ISO 4014:2000</b>	Zeskantbouten - Productklassen A en B	<b>EN-ISO 4014:2000</b>
<b>NEN-EN-ISO 4017:2000</b>	Tapbouten - Productklassen A en B	<b>EN-ISO 4017:2000</b>
<b>NEN-EN-ISO 4032:2000</b>	Zeskantmoeren, type 1 - Productklassen A en B	<b>EN-ISO 4032:2000</b>
<b>NEN-EN-ISO 4762:2004</b>	Cilinderschroeven met binnenzeskant	<b>EN-ISO 4762:2004</b>
<b>NEN-EN-ISO 7089:2000</b>	Vlakke sluitringen - Normale reeks - Productklasse A	<b>EN-ISO 7089:2000</b>
<b>NEN-EN-ISO 7090:2000</b>	Vlakke sluitringen, afgeschuind - Normale reeks - Productklasse A	<b>EN-ISO 7090:2000</b>
<b>NEN-EN-ISO 8434-1:1997</b>	Metalen buisverbindingen voor hydraulische, pneumatische en algemene toepassingen - Deel 1: Klemkoppeling met 24° inwendige conus	<b>EN-ISO 8434-1:1997</b>
<b>NEN-EN-ISO 8434-4:2000</b>	Metalen buisverbindingen voor hydraulische, pneumatische en algemene toepassingen - Deel 4: Aangelaste koppelstukken met 24°-conus voor afdichting met O-ring	<b>EN-ISO 8434-4:2000</b>

<b>NEN-EU 168:1988</b>	Producten van de ijzer- en staalindustrie - Inhoud van keuringsdocumenten	
<b>NEN-EN 10168:2004</b>	Producten van staal - Keuringsdocumenten - Lijst van informatie en omschrijving	<b>EN 10168:2004</b>
<b>ISO 1219-1:1991</b>	Fluid power systems and components; graphic symbols and circuit diagrams; part 1: graphic symbols / Note: To be replaced by ISO/DIS 1219-1 (2004-02)	
<b>ISO 3448:1992</b>	Industrial liquid lubricants; ISO viscosity classification	
<b>ISO 8501-2:1994</b>	Preparation of steel substrates before application of paints and related products - Visual assessment of surface cleanliness - Part 2: Preparation grades of previously coated steel substrates after localized removal of previous coatings	
<b>ISO 11171:1999</b>	Hydraulic fluid power - Calibration of automatic particle counters for liquids	
<b>ISO 11171:1999/C1:2001</b>	Hydraulic fluid power - Calibration of automatic particle counters for liquids; Technical Corrigendum 1	
<b>SEL 072:1977</b>	Ultrasonically tested heavy plate; technical delivery specifications	
<b>INGETROKKEN</b>		
<b>SEW 550:1976</b>	Steels for larger forgings; quality regulations	

---

**Bijlage A****Chromateren Aluminium reservoirs****1. Chromaathoudende voorbehandeling**

Deze chromaathoudende, of chroomfosfaathoudende voorbehandeling dient te worden uitgevoerd volgens DIN 50939:1988. Volledig gedemineraliseerd water moet gebruikt worden als laatste spoeling voor het lakken. De geleidbaarheid van het afdruipe water mag een maximum van

30  $\mu\text{S}/\text{cm}$  bij 20 °C niet overschrijden. De geleidbaarheid dient slechts gemeten te worden bij open onderdelen en niet bij holle onderdelen. Het gewicht van de chromaatconversie laag dient tussen 0,4 en 0,8  $\text{g}/\text{m}^2$  te zijn voor de chromaatbehandeling (geel) en tussen 0,4 en 1,5  $\text{g}/\text{m}^2$  voor de chroom-fosfaatbehandeling (groen).

Voorbehandelde delen mogen niet langer dan 16 uur worden opgeslagen. Als regel dienen zij onmiddellijk na het voorbehandelen te worden gelakt. Het risico van onvoldoende hechting wordt groter naarmate de delen langer worden opgeslagen.

De partijen mogen nooit opgeslagen worden in een stoffige en schadelijke atmosfeer. Goede atmosferische omstandigheden moeten altijd gehandhaafd worden in de opslagruimte. Alle werknemers, die voorbehandelde delen hanteren, dienen schone katoenen handschoenen te dragen om verontreiniging van het oppervlak te voorkomen.

De delen moeten bij de volgende temperatuur te worden gedroogd:

chroomchromaat (geel)	:	maximaal 65 °C
chroomfosfaat (groen)	:	maximaal 85 °C

De toegestane maximale droogtemperatuur voor continue behandeling is 100 °C. De gespecificeerde temperaturen gelden als temperatuur van de metalen delen en niet voor de luchttemperatuur. De producten moeten grondig gedroogd worden, onafhankelijk van de productiemethode (continue / partijgewijs).

## **Bijlage B**

### **Eisen Nikkel en Chroom bedekkingen op zuigerstangen**

#### Algemeen

De resultaten van de beproevingen moeten in een protocol worden vastgelegd

#### Definities

In deze eisen wordt verstaan onder:

- Doorlopende poriën:  
Elke onderbreking in een bedekking die doorloopt tot op het basismateriaal met een diameter van de omschreven cirkel van minimaal 0,05 mm.
- Niet doorlopende poriën:  
Elke onderbreking in een bedekking die doorloopt tot op de bedekking direct daaronder.
- Imperfecties:  
Elke onderbreking in het verchromde oppervlak die niet doorloopt over de volledige laagdikte.

Uit te voeren metingen aan de te bedekken onderdelen

Zowel van de onbedekte stang als ná het aanbrengen en bewerken van elke laag moet op elke meetplaats twee, loodrecht op elkaar staande, middellijnen gemeten en één oppervlakteruwheidsmeting verricht worden.

Het aantal meetplaatsen op een onderdeel is afhankelijk van de te bedekken lengte.

De afstand tussen de meetplaatsen mag maximaal 500 mm te bedragen.

Het minimum aantal meetplaatsen (bij te bedekken lengten  $\leq$  1000 mm) is echter drie.

De omgevingstemperatuur en de objecttemperatuur dienen tijdens het meten worden vastgelegd

Eisen t.a.v. de laagdikte

De dikte van de nikkellaag dient  $\geq$  100  $\mu$ m te zijn.

De dikte van de chroomlaag na de eindbewerking dient  $\geq$  50  $\mu$ m te zijn, maar mag de waarde van 80  $\mu$ m niet overschrijden.

#### Visuele inspectie

Na de mechanische bewerking van de nikkel–en/of chroomlaag dient een visuele inspectie uitgevoerd te worden

Bij deze inspectie moet voor het h le oppervlak:

- de hechting van de nikkel–of chroomlaag gecontroleerd worden;
  - het aantal doorlopende en niet doorlopende pori n en het aantal imperfecties bepaald worden.
- Daarnaast moet, per 1000 mm bedekte lengte,  n oppervlak van ten hoogste 150x150 mm<sup>2</sup> met behulp van een tenminste 3 maal vergrotende loep, geinspecteerd worden.

Voor bepaalde stanggedeelten kunnen, indien dit in het contract van toepassing is verklaard, „verzwaarde keuringsmaatstaven” gelden.

Bedekkingen (of gedeelten van bedekkingen) waarvoor de “verzwaarde keuringsmaatstaven” gelden, moeten in z’n geheel met behulp van een tenminste 3 maal vergrotende loep geinspecteerd worden.

Eisen t.a.v. de hechting

Zowel de nikkel–als chroomlaag mag geen zichtbare losse gedeelten en/of blazen vertonen.

Repareren is niet toegestaan

Worden er bij genoemde inspectie zichtbare losse delen of blazen geconstateerd, dan wordt de

nikkel–of chroomlaag afgekeurd.

Toelaatbaar aantal poriën en imperfecties

De afmetingen van de poriën en imperfecties worden vastgelegd door de middellijn van de omschreven cirkel.

#### **Nikkellaag**

- Voor de nikkellaag is bij de visuele inspectie het toelaatbare aantal doorlopende poriën per 1000 mm inspectie–lengte  $\leq 5$ .
- Deze poriën d.m.v. dot–welden repareren. Na het dot–welden mag de omschreven cirkel van een gerepareerde plek niet groter zijn dan 3 mm.  
Andere reparatie–methoden behoeven de goedkeuring van de directie U.A.V.
- Middels een ferroxyloproef volgens NEN 2170 moet aangetoond worden dat die poriën daarna volkomen gesloten zijn.

#### **Chroomlaag**

- Voor de chroomlaag is het toelaatbare aantal doorlopende poriën per 1000 mm inspectie–lengte na de eindbewerking  $\leq 2$ .
- Deze poriën moeten d.m.v. dot–welden gerepareerd worden. Voor zuigerstangen van ongelegeerd of veredel staal moet –middels een ferroxyloproef volgens NEN 2170 –aangetoond worden dat zij daarna volkomen gesloten zijn.
- Voor de chroomlaag bedraagt het toelaatbaar aantal niet doorlopende poriën per 1000 mm inspectie–lengte na de eindbewerking maximaal 5.
- Niet doorlopende poriën met een diameter  $> 0,5$  mm d.m.v. dot–welden repareren.
- Niet doorlopende poriën met een diameter  $\leq 0,5$  mm behoeven niet gerepareerd te worden, maar tellen wel mee voor het bepalen van het aantal poriën per inspectie–lengte.

#### **Chroom–en nikkellaag**

- Het toelaatbaar aantal imperfecties per 1000 mm inspectie–lengte na de eindbewerking is maximaal 20.
- Imperfecties met een diameter  $> 0,5$  mm d.m.v. dot–welden repareren.
- Imperfecties met een diameter  $\leq 0,5$  mm behoeven niet gerepareerd te worden, maar tellen wel mee voor het bepalen van het aantal imperfecties per inspectie–lengte. Scherpe randen (te detecteren met een 10 maal vergrotende loep) d.m.v. hand–polijsten afronden.
- Indien bij één of meerdere gerepareerde poriën en/of imperfecties de omschreven cirkel van de gerepareerde plek ná het dot–welden groter is dan 3 mm, dan wordt de chroomlaag afgekeurd.
- Overschrijding van het toelaatbare aantal poriën en/of imperfecties leidt eveneens tot afkeur van de betreffende laag.
- Ingeval van twijfel over het geconstateerde aantal poriën is de uitslag van een aanvullende ferroxyloproef volgens NEN 2170 doorslaggevend.

Nadere omschrijvingen en voorwaarden bij de keuringsmaatstaven

1. Genoemd aantal poriën geldt zowel voor de visuele inspectie met het ongewapende oog als voor de inspectie met een loep, waarbij elke porie slechts éénmaal geteld dient te worden.
2. Het toelaatbaar aantal poriën van de genoemde soort voor, van 1000 mm afwijkende inspectie-lengten, wordt als volgt berekend:

$$n_a = \frac{l_a}{1000 \text{ mm}} \cdot n_{1000}$$

waarin:

$n_{1000}$  = het toelaatbaar aantal poriën per 1000 mm inspectie-lengte.

$n_a$  = het toelaatbaar aantal poriën voor de afwijkende lengte.

$l_a$  = de afwijkende lengte in mm.

Het met bovenstaande formule berekende aantal poriën afronden op het dichtstbijzijnde gehele getal.

3. Indien incidenteel het aantal poriën (van de genoemde soort) per inspectie-lengte groter is dan het toelaatbare aantal, maar het totale aantal van die poriën ( $n_t$ ) op de totale inspectie-lengte ( $l_t$ ) is kleiner of gelijk dan  $n_t = \frac{l_t}{1000 \text{ mm}} \cdot n_{1000}$ , dan beslist de opdrachtgever over de wel of niet accepteren.
4. Voor imperfecties gelden overeenkomende voorwaarden.

Bijlage C

## Minder milieubelastende hydraulische vloeistoffen

*Technische eisen* aan hydraulische vloeistoffen.

Het product dient aan de technische specificaties te voldoen volgens VDMA 24568

Het hoofdbestanddeel van hydraulische vloeistoffen dient een verzadigde synthetische ester te zijn op basis van minerale grondstoffen. Een mengsel van een verzadigde ester met een andere oliesoort is niet acceptabel.

Bovenstaande vloeistof moet geleverd worden in de ISO-VG klasse 22 of lager. De kinematische viscositeit in mm<sup>2</sup>/s mag bij -20° C niet hoger zijn dan 450. Aangevoerd moet worden dat bij zwelproeven volgens DIN 53521 dat de zwelling van NBR rubber in de desbetreffende vloeistof niet groter is dan 10%.

Het tijdens gebruik toevoegen van extra dope's aan de hydraulische vloeistoffen is niet acceptabel.

## Milieutechnische eisen

De minder milieubelastende hydraulische vloeistoffen moeten zijn voorzien van het milieukeurmerk "Blauwe Engel" volgens RAL-UZ 79, of moeten minimaal voldoen aan de onderstaande eisen. Als er geen keurmerk aanwezig is moeten de eigenschappen van de hydraulische vloeistoffen met betrekking tot biologische afbreekbaarheid en toxiciteit door een onafhankelijke deskundige worden bepaald.

## Biologische afbreekbaarheid

Biologische afbreekbaarheid van het product moet voldoen aan een of meerdere van de onderstaande standaardtests en aangegeven grenswaarden.

*Standaardtest biologische afbreekbaarheid*

Methode	Tijd (dagen)	Gemeten factor	Criterium
Eenvoudig biologisch afbreekbaar			
Aangepaste AFNOR-proef (OESO 301 A)	28	Verlies van opgeloste organische koolstof	>70%
Aangepaste Sturm-proef (OESO 301 B)	28	Ontstaan van kool-dioxide	>60%
Aangepaste MITI(I)-proef (OESO 301 C)	28	Zuurstofbehoefte	>60%
Gesloten-flesproef (OESO 301 D)	28	Zuurstofbehoefte	>70%
Aangepaste OESO-proef (OESO 301 E)	28	Verlies van opgeloste organische koolstof	>70%

Primair biologisch afbreekbaar (alleen slecht oplosbare bestanddelen)

CEC-L-33-A93	21	Verlies van koolwater-stoffen in infrarood-absorptie	>80%
--------------	----	--	------

## Toxiciteit

Met betrekking tot de toxiciteit dienen de volgende testen te worden gedaan.

Vis	OECD 203/204
Kreeftachtigen	OECD 202 ISO 6341
Algen	OECD 201 ISO 8692

Van deze testen dienen de EC<sub>50</sub> en de LC<sub>50</sub> NEC waarden >1000/l te zijn.

EC<sub>50</sub> concentratie waarbij in een vastgestelde tijd, bij 50% van de organismen een effect optreedt.

afd./opsteller	* toetser	* autorisator	* uitgave	* status
Werkgroep NBD 6000	* Begeleidingsgroep NBD 6000	* NIQ/H. van der Weijde	*01-11-05	* definitief

LC<sub>50</sub> concentratie waarbij in een vastgestelde tijd, 50% van de organismen sterft.

## **Bijlage E1**

### **Standaard tekeningen Elektrotechniek**

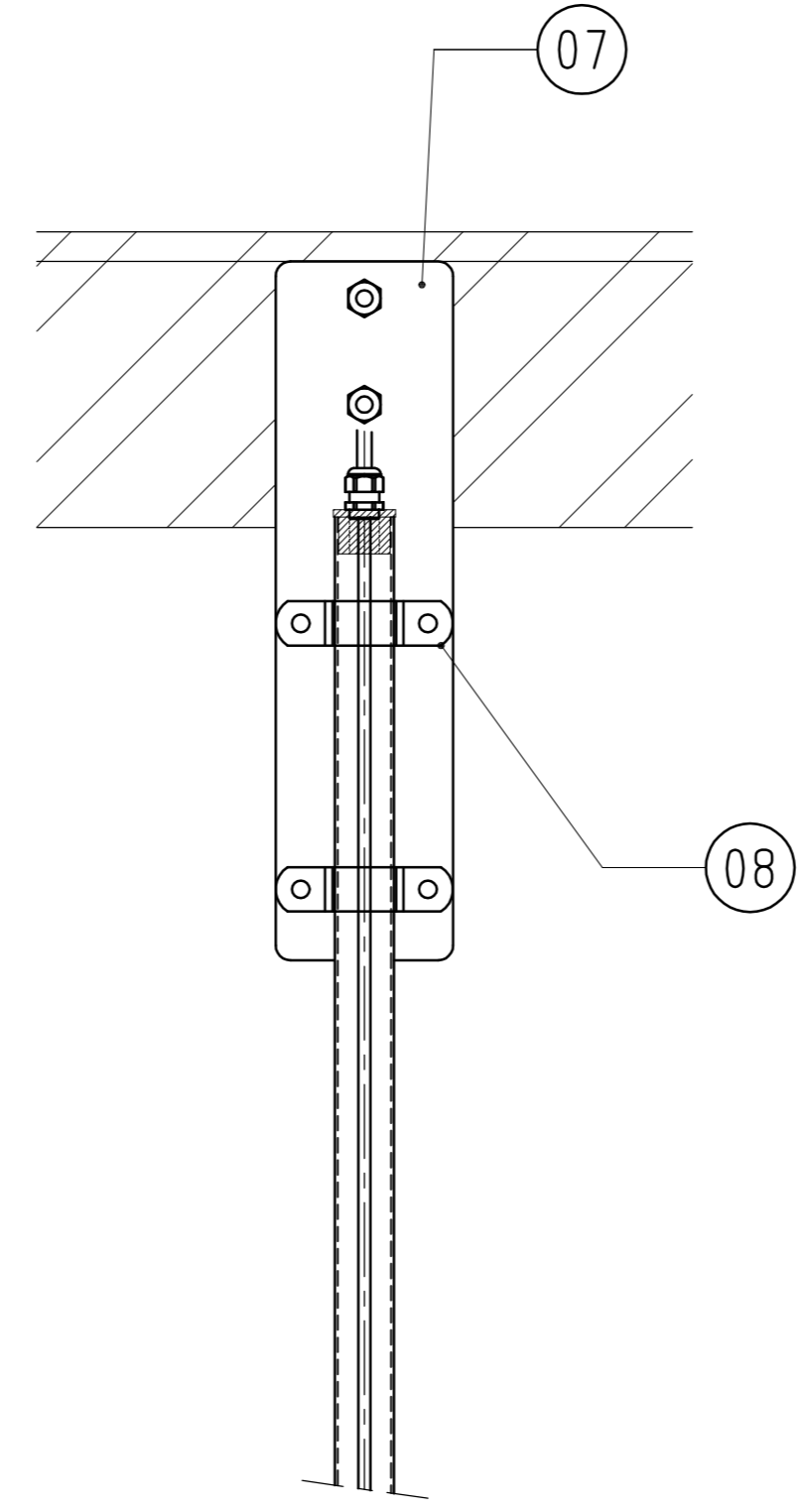
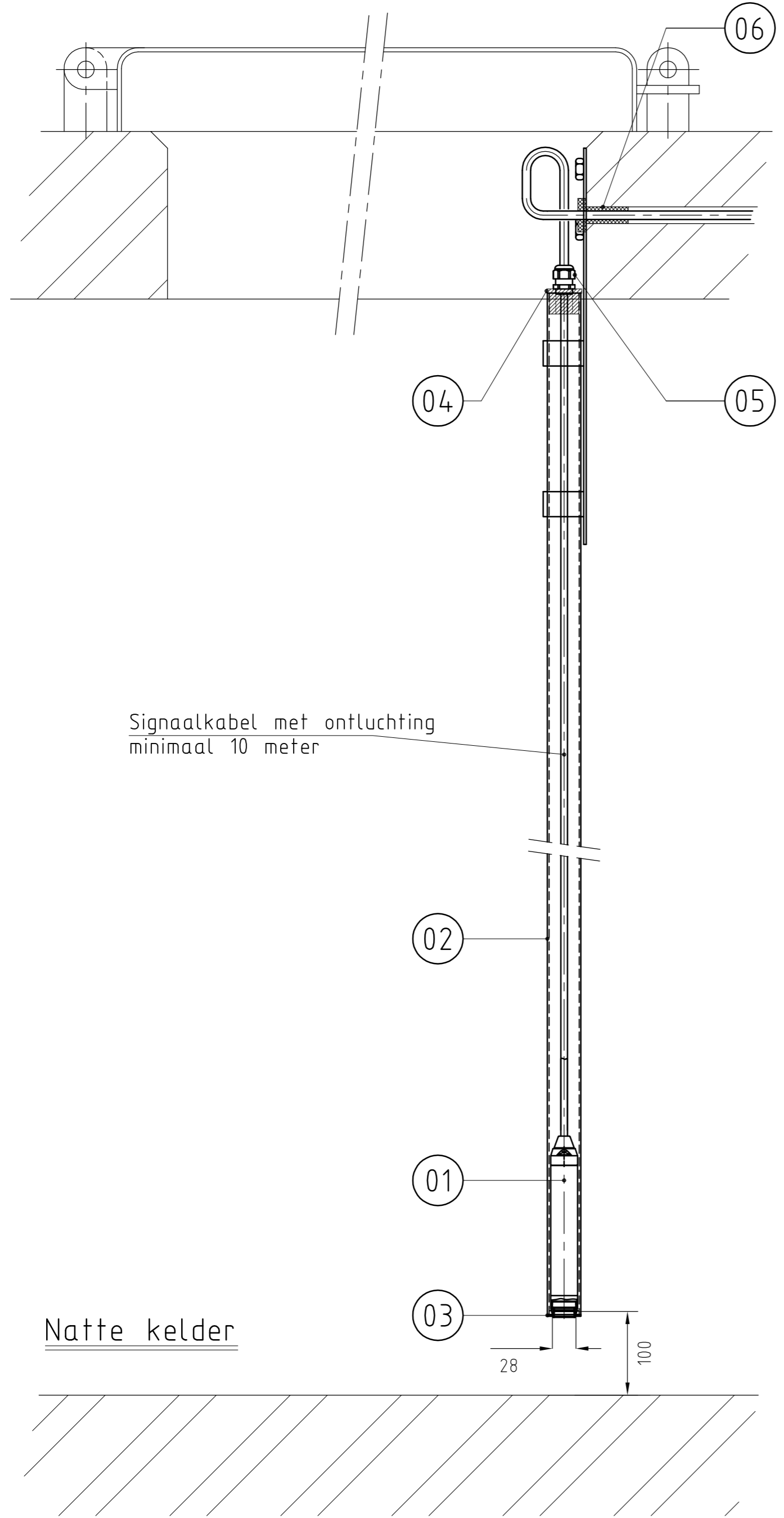

STUK NR.	AANT.	BENAMING	MATERIAAL EN/OF HALFFABRIKAAT	NORMAANDUIDING OF AFMETINGEN	OPMERKINGEN
01	1	DRUKDOOS	VEGEWELL 52	32mm	VEGA
02	1	BUIS	RVS 316	40 x 2mm	LENGTE AFH. VAN DIEPTE PUT
03	1	RING	RVS 316	40 x 2mm	GELAST OP BUIS MET GAT 28MM
04	1	VERLOOPPLUG T.B.V. WARTEL	KUNSTSTOF	-	DIRECTIE LEVERING
05	1	WARTEL	KUNSTSTOF	M20x1,5	DIRECTIE LEVERING
06	1	AFDICHTING MANTELBUIS	EDPM / STOPAQ	SERIE 43 43,6/9 / STOPAQ	DEELBARE CSD PLUG / STOPAQ
07	1	MONTAGEPLAAT	RVS 316		AFMET. IN HET WERK TE BEPALEN
08	2	HELE KAPBEUGEL	RVS 316		T.B.V. RVS BUIS

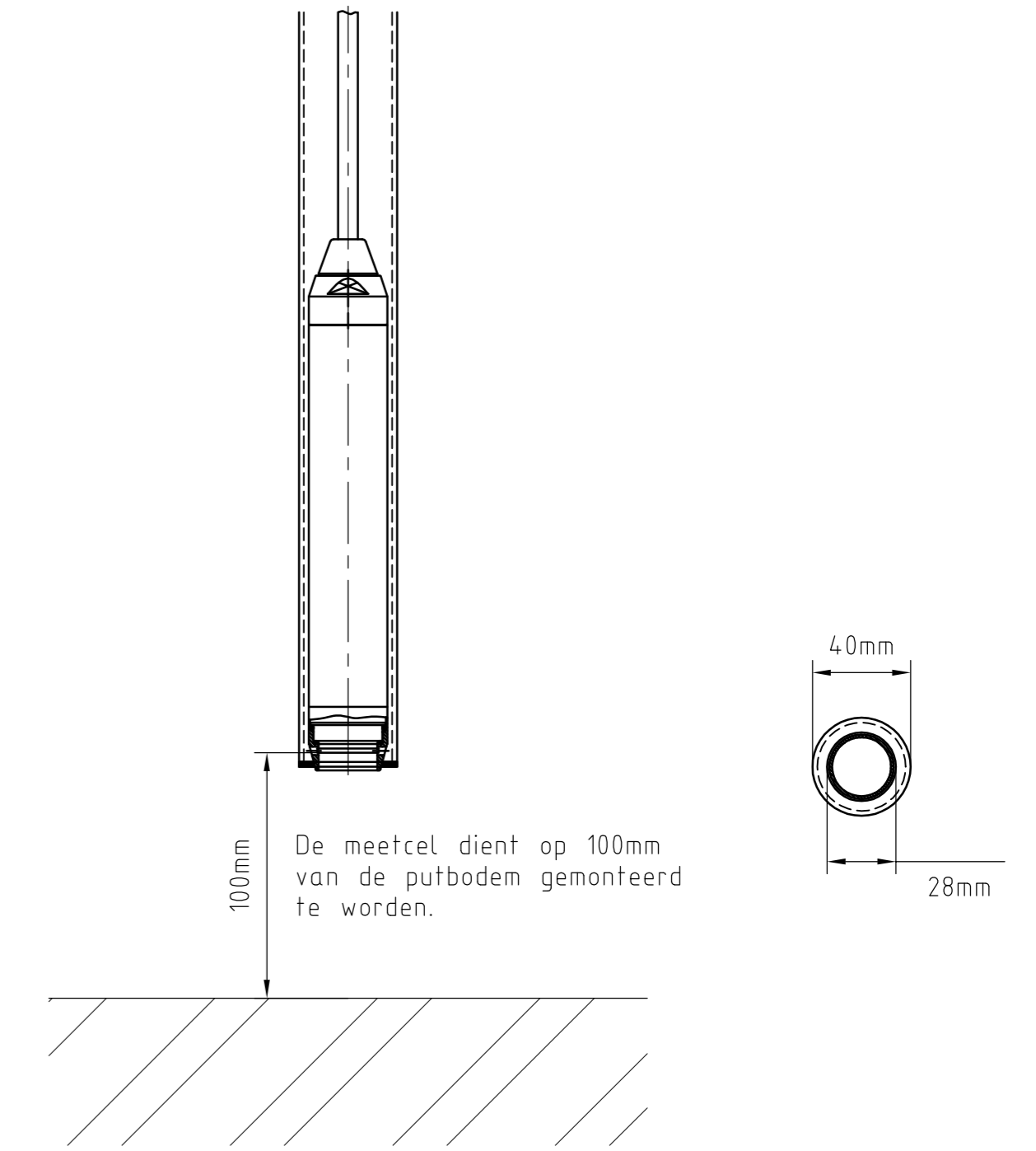

Deze tekening is eigendom van het Hoogheemraadschap Hollands Noorderkwartier en wordt uitgeleend onder de voorwaarde dat de leener ervoor zorgt dat het niet zal worden gereproduceerd, gekopieerd, uitgeleend of op enigerlei andere wijze verspreid, noch gebruikt voor enig ander doel dan voor welke het ter beschikking is gesteld.

OPHANGCONSTRUCTIE AANGEPAST	OPHANGCONSTRUCTIE AANGEPAST	Omschrijving	 <b>hoogheemraadschap Hollands Noorderkwartier</b>		
MKT	MKT	Get.	ELEK.	Schaal: 1:5	
JSP	JSP	Gez.	Getekend	M.Kerkvliet	04-10-2013
20-01-15	23-12-13	Dat.	Revisie	-	-
B	A	Wijz.	Gezien	J. Stoop	04-10-2013
			IKC	-	-
			Groepsnr.	Bladnr.	Form. Reg. nr.
			-	-	A2 112423

RWZI/RG ALGEMEEN  
Standaardtekening  
Plaatsing niveaumeting ontvangstkelder  
Natte pompstelling

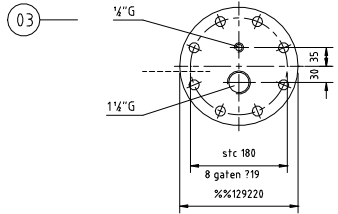

Voor aanzicht blindflens

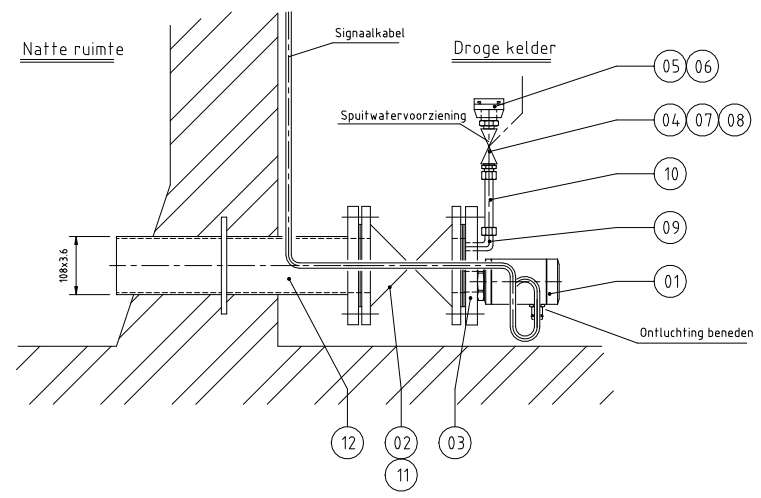

STUK NR.	AANT.	BENAMING	MATERIAAL EN/OF HALFFABRIKAAT	NORMAANDWIJING OF AFMETINGEN	OPMERKINGEN
01	1	DRUKOPNEMER	-	ZIE SPECIFICATIEBLAD	VEGAWELL S2
02	1	SCHUWAFSL.DN100	GIJ TY.LAW	DN 2532	RMI HOLLAND
03	1	BLINDFLENS DN100	GIJ TYPE X	NEN 3045	-
04	1	KOGELKRAAN	RVS 316L	FIG. 7422N	ECONOSTO
05	1	STORZ KOPP. 1"	BINNENDRAAD	FIG. 914	ECONOSTO
06	1	STORZ KOPP. 1"	AFSLUITDOOP	FIG. 920	ECONOSTO
07	1	VERLOOPNIPPEL	RVS 316L	G 1"-1/2"	-
08	1	INSCHROEFKOPP.	RVS 316L	G 1/2"	-
09	1	INSCHROEFKOPP.	RVS 316L	G 1/2"	HAAKS
10	1	PIJP 712,7x0,89	RVS 316L	1/2"	PASLENGTE
11	2	PAKKING 3mm	NEOPRENE	7162x115x3	-
12	1	MUURDOORVOER	RVS 316L	DN 100	-

- Opmerkingen:
- Oppervlaktebehandeling volgens HNK voorschriften.
  - Bevestigingsmaterialen uitvoeren in RVS A4 en maten in het werk te bepalen.
  - Zowel aan bout- als aan moerzijde een sluitring RVS A4 Din 125A aanbrengen.

Deze tekening is eigendom van het Hoogheemraadschap Hollands Noorderkwartier en wordt uitgeleend onder de voorwaarde dat de lezer erover zorgt dat het niet zal worden gereproduceerd, gepubliceerd, uitgelend of op andere wijze verspreid, noch gebruikt voor enig ander doel dan voor welke het ter beschikking is gesteld.

**Hoogheemraadschap  
Hollands  
Noorderkwartier**

RWZI/RG ALGEMEEN Standaardtekening Plaatsing niveaumeting ontvangskelder Droge pompstelling		ELEK	Schaal: 1:5
		Getekend	de Boer
MKT		JSP	Get.
JSP		JW	Gez.
11-11	95-11	11-11	Dat.
H	G	F	Wijz.
Groepsnr.		Bladnr.	Form. Reg. nr.
-		A2	14798

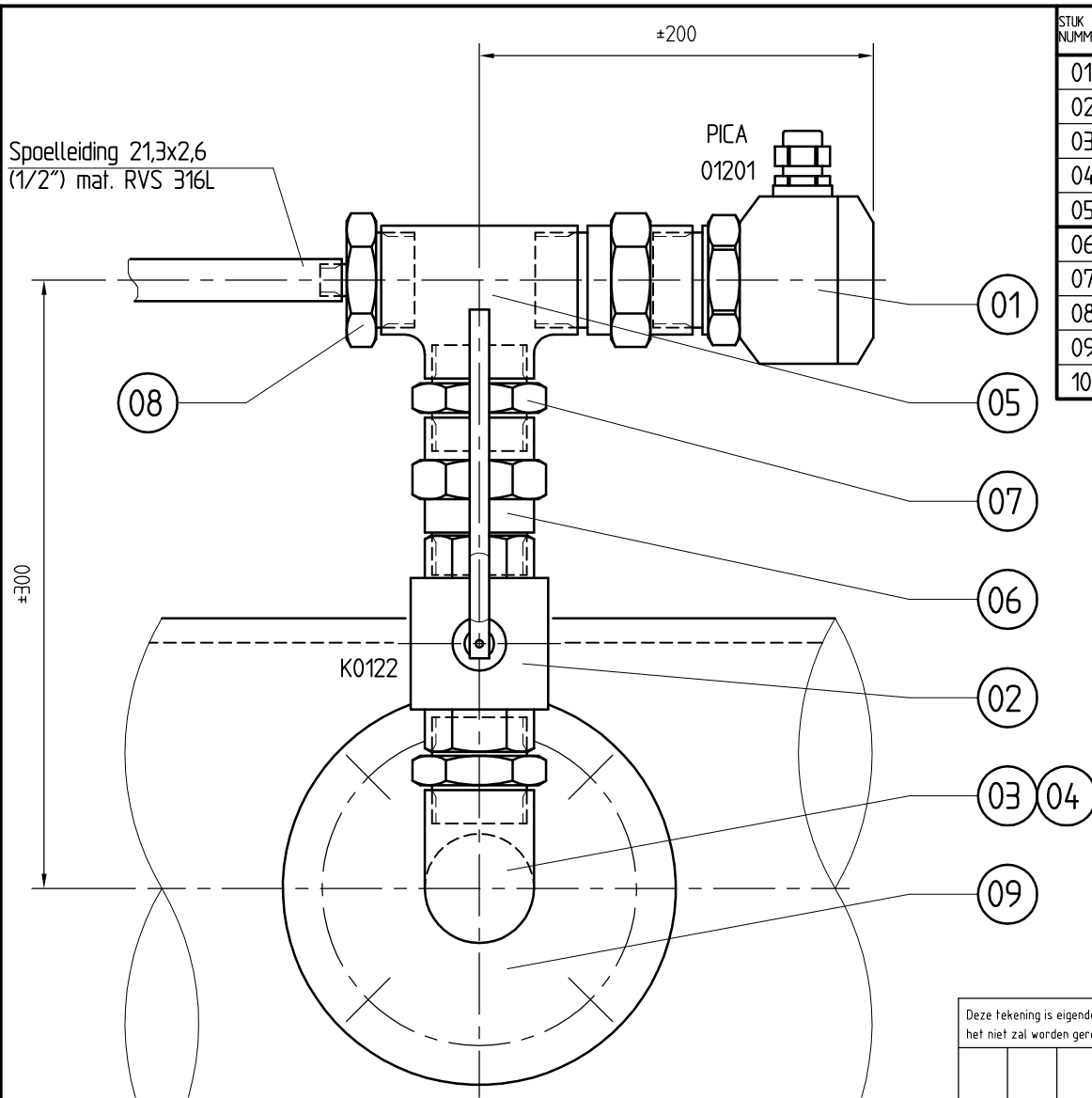

**Drukmeting**  
schaal 1:2,5

STUK NUMMER	AANTAL	BENAMING	MATERIAAL EN/OF HALFFABRIKAAT	NORMAANDUIDING OF AFMETINGEN	OPMERKINGEN
01	1	Drukopnemer	G 1.1/2"	Zie voorschriften	
02	1	Kogelkraan 1.1/2"	RVS	Zie voorschriften	
03	1	Aantasnippel 1.1/2"	RVS 316	DIN 2982	
04	1	Bocht 90° 1.1/2"	RVS 316	DIN 2987	bi
05	1	T-stuk 1.1/2"	RVS 316	DIN 2987	bi
06	2	3-del. koppeling	RVS 316	1.1/2"	bu-bi
07	2	Borstnippel 1.1/2"	RVS 316	DIN 2990	
08	1	Verl.nip. 1.1/2-1/2"	RVS 316	DIN 2990	
09	1	Flens DN80	RVS	DIN2566	1.1/2"G aansl.
10					

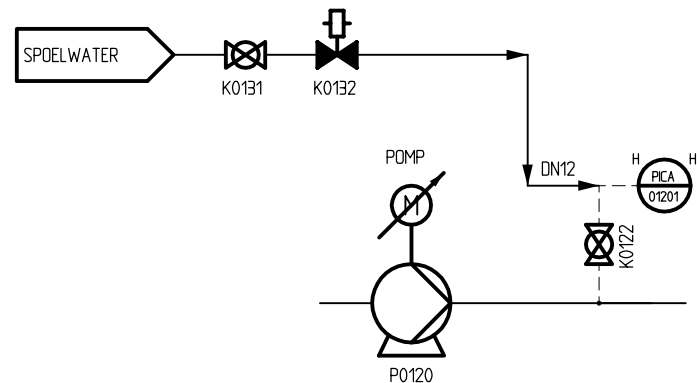

Processchema



Deze tekening is eigendom van het Hoogheemraadschap Hollands Noorderkwartier en wordt uitgeleend onder de voorwaarde dat de lener ervoor zorgt dat het niet zal worden gereproduceerd, gekopieerd, uitgeleend of op enigerlei andere wijze verspreid, noch gebruikt voor enig ander doel dan voor welke het ter beschikking is gesteld.

**Opmerkingen:**

- Uitvoeren volgens de "Algemene voorschriften voor de nieuwbouw, aanpassing en/of onderhoud van installaties".
- Leidingwerk/losnemmbare fittingen uitvoeren in RVS 316.
- Procescodes strikt als voorbeeld

Flensaansluiting	Diverse aanpassingen	Nieuwe HHNK onderhoek	Omschrijving
TdB	TdB	JWA	Get.
JJ	JJ	JW	Gez.
02.06	06.05	12-06	Dat.
D	C	E	Wijz.

**hoogheemraadschap  
Hollands  
Noorderkwartier**

Postbus 130  
1135 ZK Edam  
Tel: 0299-663000  
Fax: 0299-663333

RWZI/RG ALGEMEEN standaardtekening drukmeting met spoelvoorziening		Mech.	Schaal: 1:2,5
		Getekend	de Boer 03.09.98
		Revisie	
		Gezien	Jonker 11.09.98
		IKC	
		Form.	Reg. nr.
		A3	48986



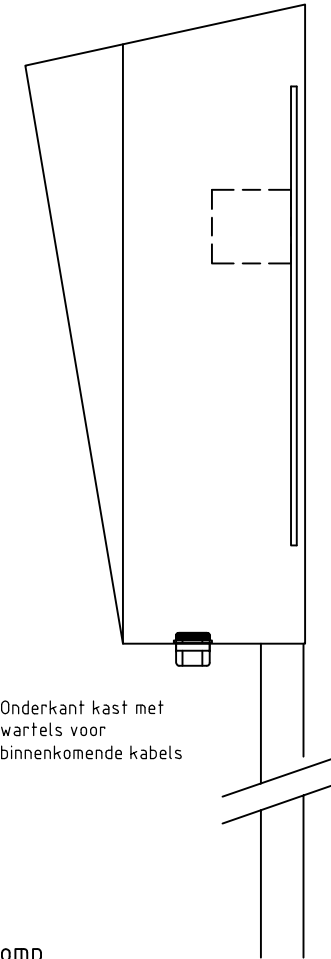
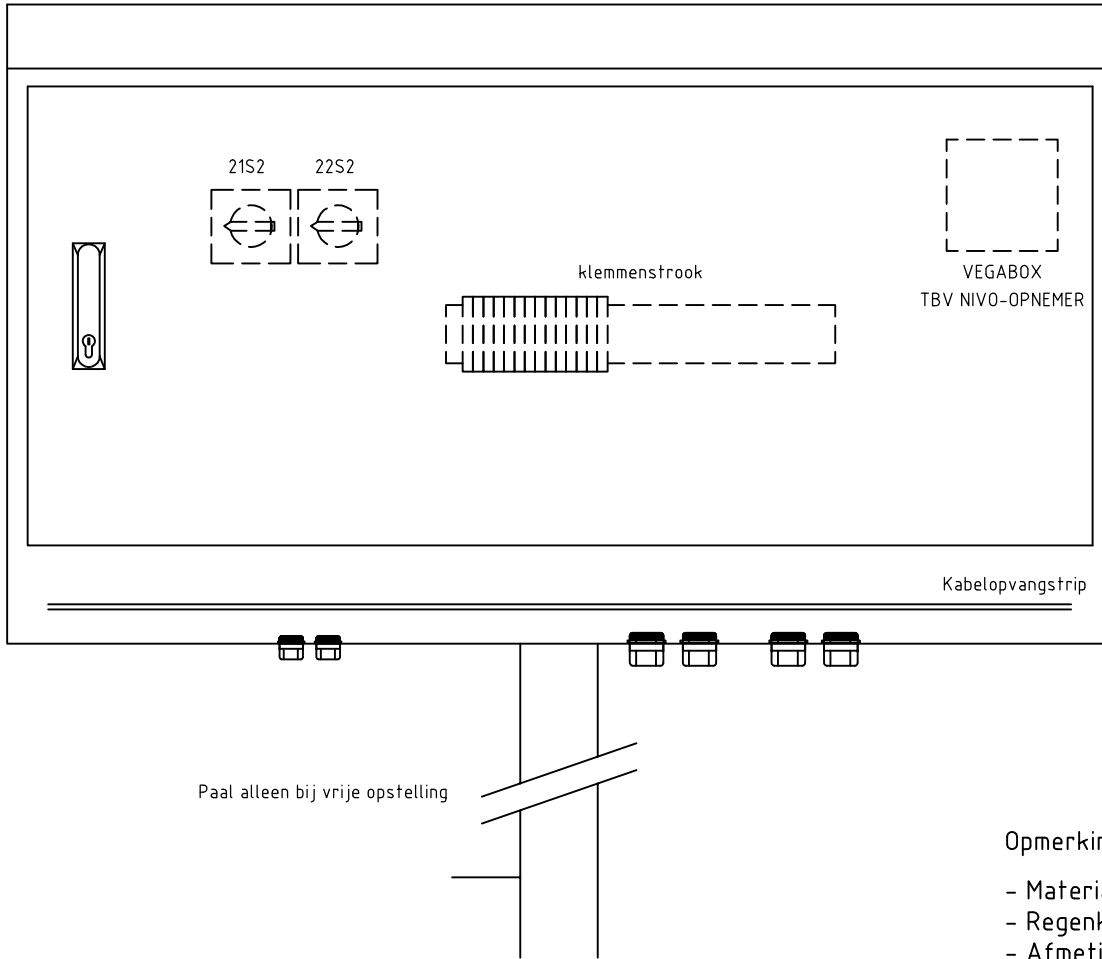

**Opmerkingen:**

- Materiaal RVS 304
- Regenkap zie standaardtek 20633
- Afmetingen kast afhankelijk van grootte pomp
- AFM. behoeven goedkeuring directie
- Beschermingsgraad IP66 Kast.
- Zwenkhandgreep EMK type 1107 espagnolet
- 1/2 profielcilinder 17mm HHNK

Wijz.	Dat.	Gez.	Get.	Omschrijving



**hoogheemraadschap  
Hollands  
Noorderkwartier**

Postbus 850  
1440 AW Purmerend  
Tel: 0299-663000  
Fax: 0299-663333

**RWZI/RG ALGEMEEN**  
STANDAARDTEKENING  
**AANZICHT/ KASTINDELING**  
**WERKSCHAKELAARKAST**

<b>ELEK.</b>	Getekend	JSP	16-04-2008
	Revisie	-	-
	Gecontr.	-	-
	IKC	JW	17-04-2008
	Groepsnr.	Bladnr.	Form.
-	-	A3	73133

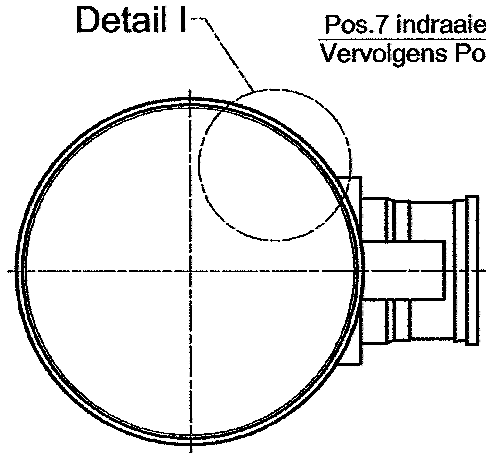

Pos.7 indraaien tot deze 10mm uitsteekt.  
Vervolgens Pos.9 aan Pos.7 vasthechten

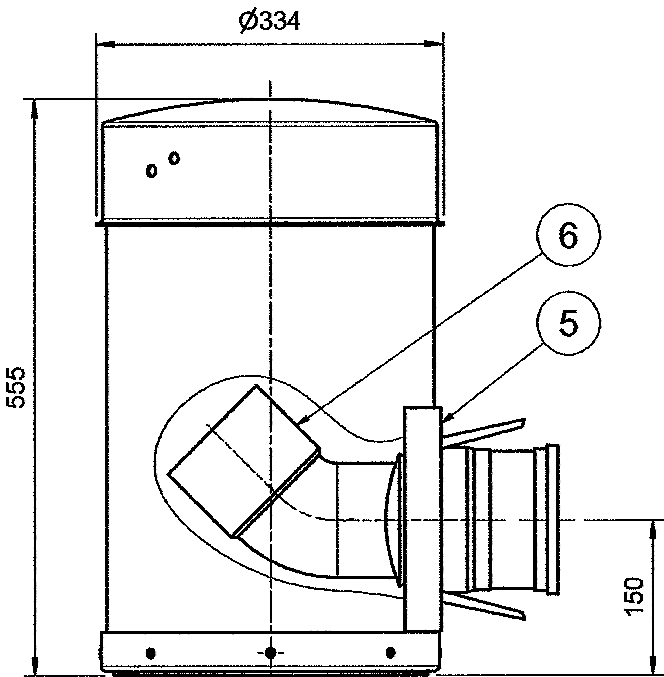
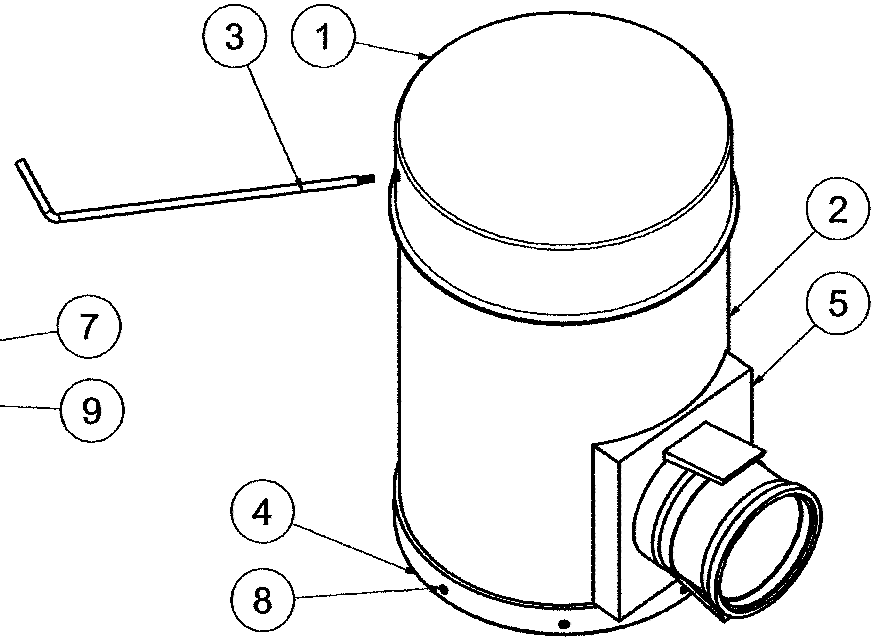
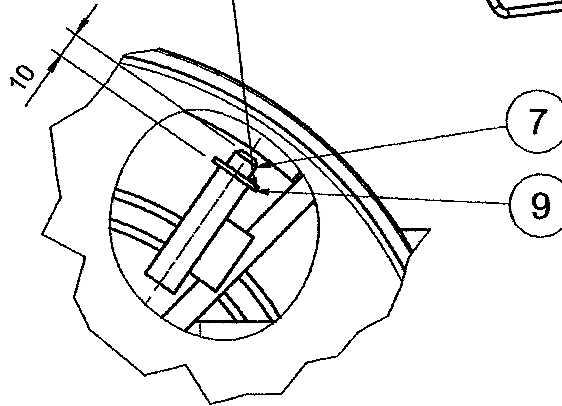

**Detail I**  
Schaal 1 : 2

POS	AANT	OMSCHRIJVING	MATERIAAL	OPMERKING
9	1	Sluitring M10	X5CrNi8-10	DIN 125
8	8	Schroef met kruiskop	X5CrNi8-10	DIN 7050 C-Z
7	1	Stelschroef M10x50	X5CrNi8-10	DIN 916
6	1	Bocht 110x45°	PVC-U	Dyka 2217201
5	1	Knevelinlaat 315/125	PVC-U	Dyka 3277704
4	1	Bodem		Tek. 1871 - 08
3	1	Sleutel		Tek. 1871 - 07
2	1	Vat met opening		Tek. 1871 - 04
1	1	Deksel		Tek. 1871 - 03



Westerstraat 39  
1655 LC Sijbekarspel  
tel.: 0229 59 1239  
fax.:0229 59 1200  
www.evertoudt.nl

Wijz.	Dat.	Gez.	Get.	Omschrijving



Postbus 130  
1135 ZK Edam  
Tel: 0299-663000  
Fax:0299-663333

Waterstaat - Waterhuishouding  
Waterbeheersing  
Standaard tekening  
Nivo-meetvat met knevelinlaat

ELEK.		Getekend	JSP	02-06-2008
Revisie	-	-	-	-
Gecontr.	-	-	-	-
IKC	IBG			02-06-2008
Groepsnr.	Bladnr.	Form.	Reg.nr.	74362

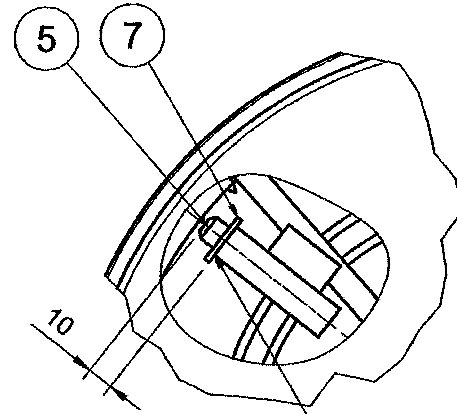
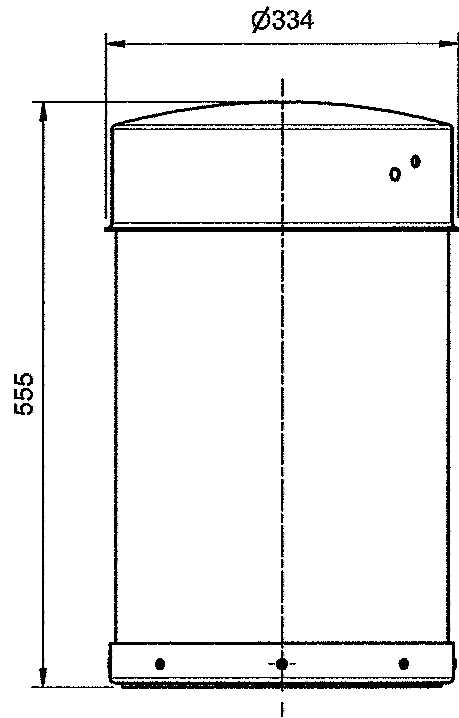
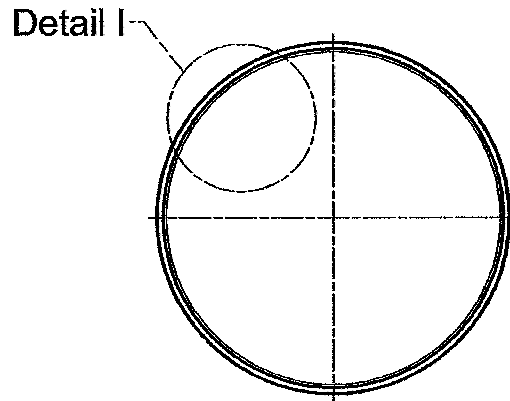

**Detail I**  
Schaal 1 : 2

Pos.5 indraaien tot deze 10mm uitsteekt.  
Vervolgens Pos.7 aan Pos.5 vasthechten

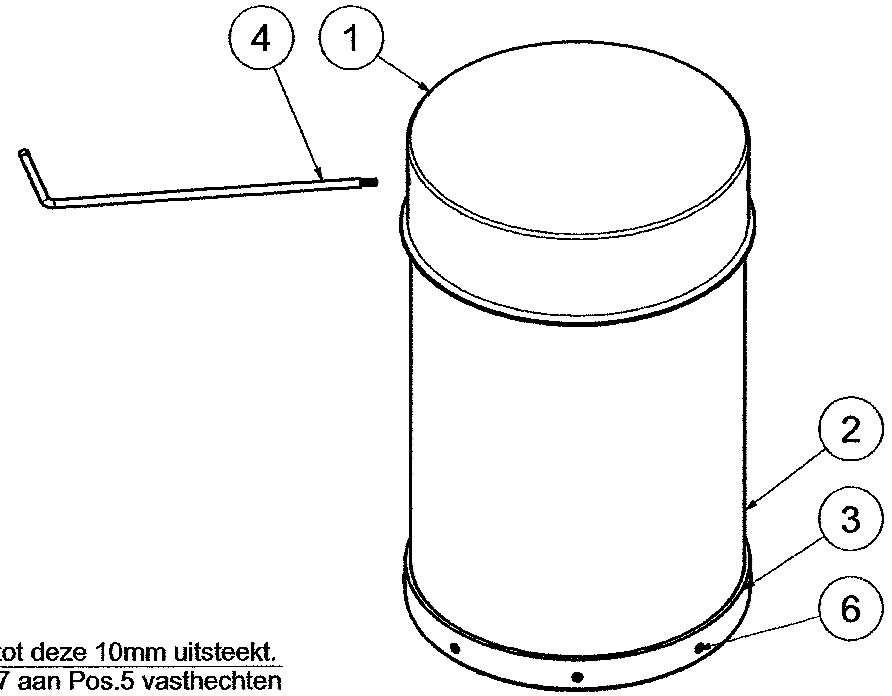

7	1	Sluitring M10	X5CrNi8-10	DIN 125
6	8	Schroef met kruiskop	X5CrNi8-10	DIN 7050 C-Z
5	1	Stelschroef M10x50	X5CrNi8-10	DIN 916
4	1	Sleutel		Tek. 1871 - 07
3	1	Bodem met gaten		Tek. 1871 - 06
2	1	Vat zonder opening		Tek. 1871 - 05
1	1	Deksel		Tek. 1871 - 03
POS	AANT	OMSCHRIJVING	MATERIAAL	OPMERKING



Westerstraat 39  
1655 LC Sijbekarspel  
tel.: 0229 59 1239  
fax.: 0229 59 1200  
www.evertoudt.nl



hoogheemraadschap  
**Hollands  
Noorderkwartier**

Postbus 130  
1135 ZK Edam  
Tel: 0299-663000  
Fax: 0299-663333

Waterstaat - Waterhuishouding  
Waterbeheersing  
Standaard tekening  
Nivo-meetvat zonder knevelinlaat

ELEK.	Getekend	JSP	02-06-2008
	Revisie	-	-
	Gecontr.	-	-
	IKC	IBG	02-06-2008
	Groepsnr.	Bladnr.	Form.
			Reg.nr. 74363



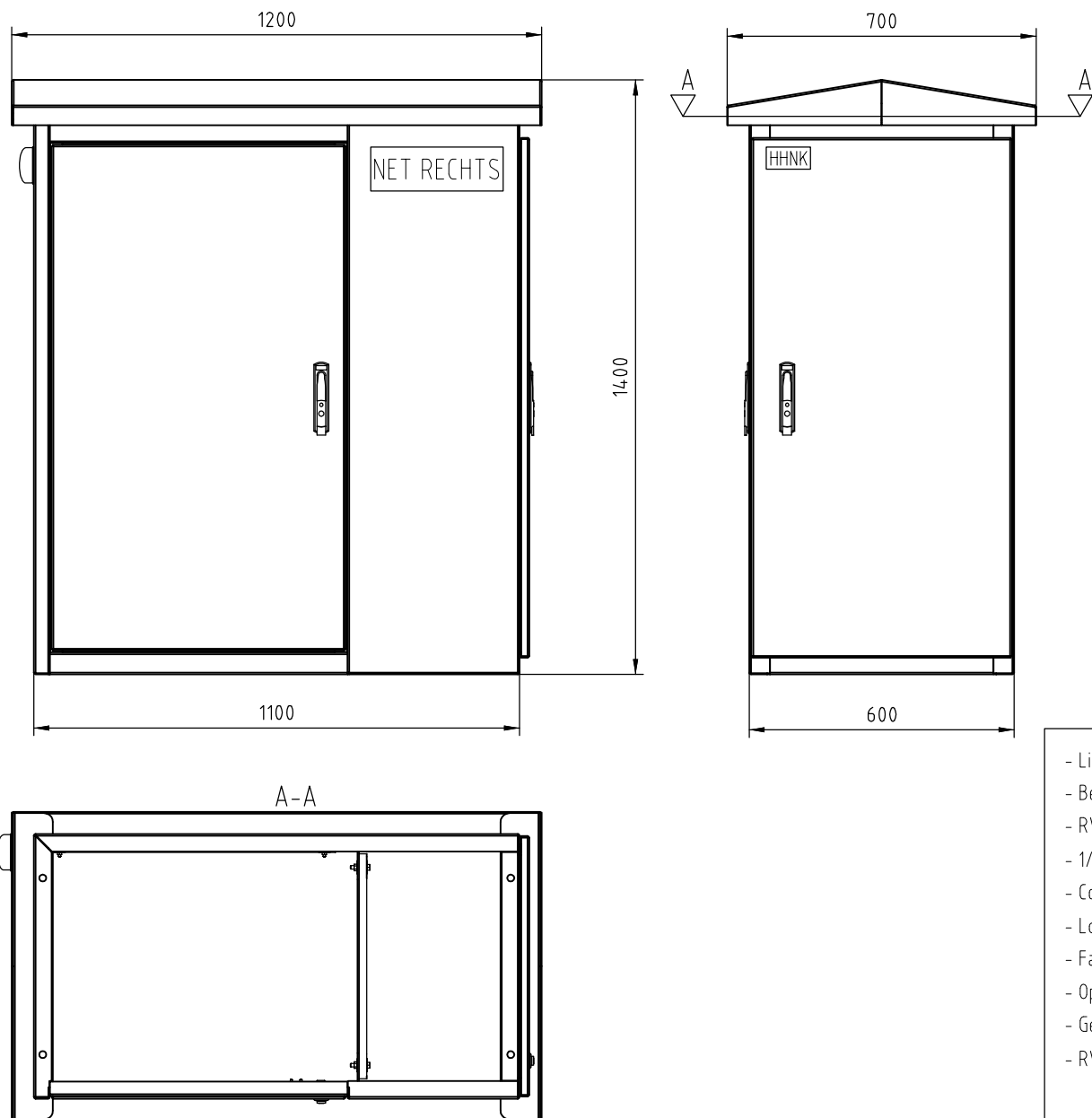

- Liander meterdeel uitvoeren met enkele multiplexplaat 18mm.
- Beschermingsklasse minimaal IP54.
- RVS Espagnoletsluiting met zwaaigreep.
- 1/2 profiel euro cilinders. Levering HHNK.
- Compriband gebruiken tussen kast en betonplaat/sokkel.
- Locatiennaamplaat op voorkant kast. 100x300mm. Levering HHNK.
- Fabrikantsticker op zijkant kast. 50x100mm.
- Opgelaste vereffeningpunten aanbrengen.
- Gehele kast uitvoeren in RAL 6005.
- RVS tekeninghouder plaatsen in deur besturingsdeel. Formaat A3.

Wijz.	Dat.	Gez.	Get.	Omschrijving
-				



hoogheemraadschap  
**Hollands  
Noorderkwartier**

### Kast Watersystemen

Facta type:30401001-02-2012-V1 Art.nr: 30401001

### Netvoedingskast Rechts

Ter informatie

ELEK.	Getekend	MBL	07-02-2012	
	Revisie			
	Gecontr.			
	IKC	-	-	
	Groepsnr.	Bladnr.	Form.	Reg.nr.
	0000	001	A3	108149

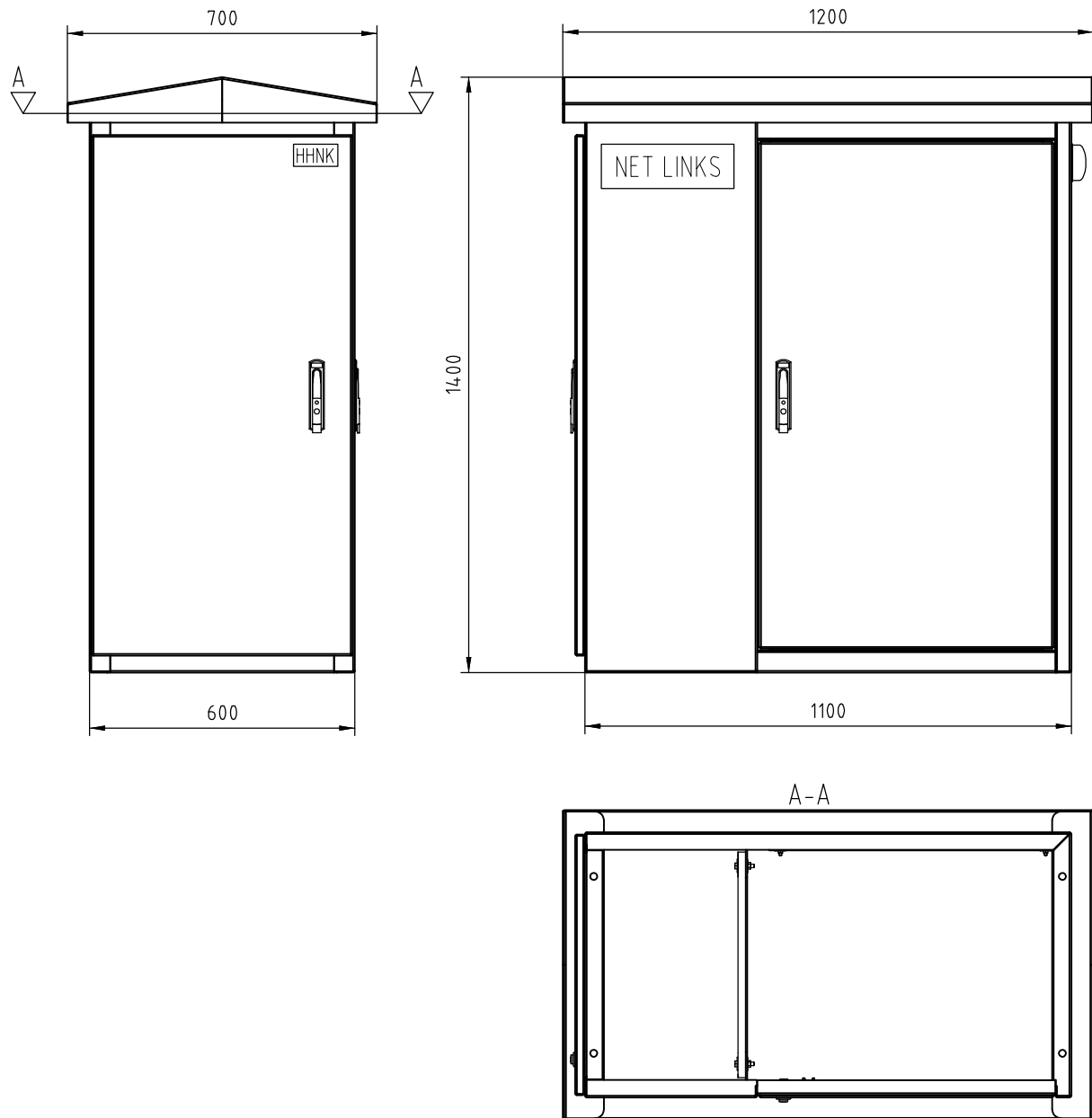

- Liander meterdeel uitvoeren met enkele multiplexplaat 18mm.
- Beschermingsklasse minimaal IP54.
- RVS Espagnoletsluiting met zwaaigreep.
- 1/2 profiel euro cilinders. Levering HHNK.
- Comtriband gebruiken tussen kast en betonplaat/sokkel.
- Locatiernaamplaat op voorkant kast. 100x300mm. Levering HHNK.
- Fabrikantsticker op zijkant kast. 50x100mm.
- Opgelaste vereffeningspunten aanbrengen.
- Gehele kast uitvoeren in RAL 6005.
- RVS tekeninghouder plaatsen in deur besturingsdeel. Formaat A3.

Wijz.	Dat.	Gez.	Get.	Omschrijving
-				



hoogheemraadschap  
**Hollands  
Noorderkwartier**

### Kast Watersystemen

Voorbeeld (Facta type:30401001-02-2012-V1 Art.nr: 30401001)

### Netvoedingskast Links

Ter informatie

ELEK.

Getekend	MBL	07-02-2012	
Revisie			
Gecontr.			
IKC	-	-	
Groepsnr.	Bladnr.	Form.	Reg.nr.
0000	002	A3	108149

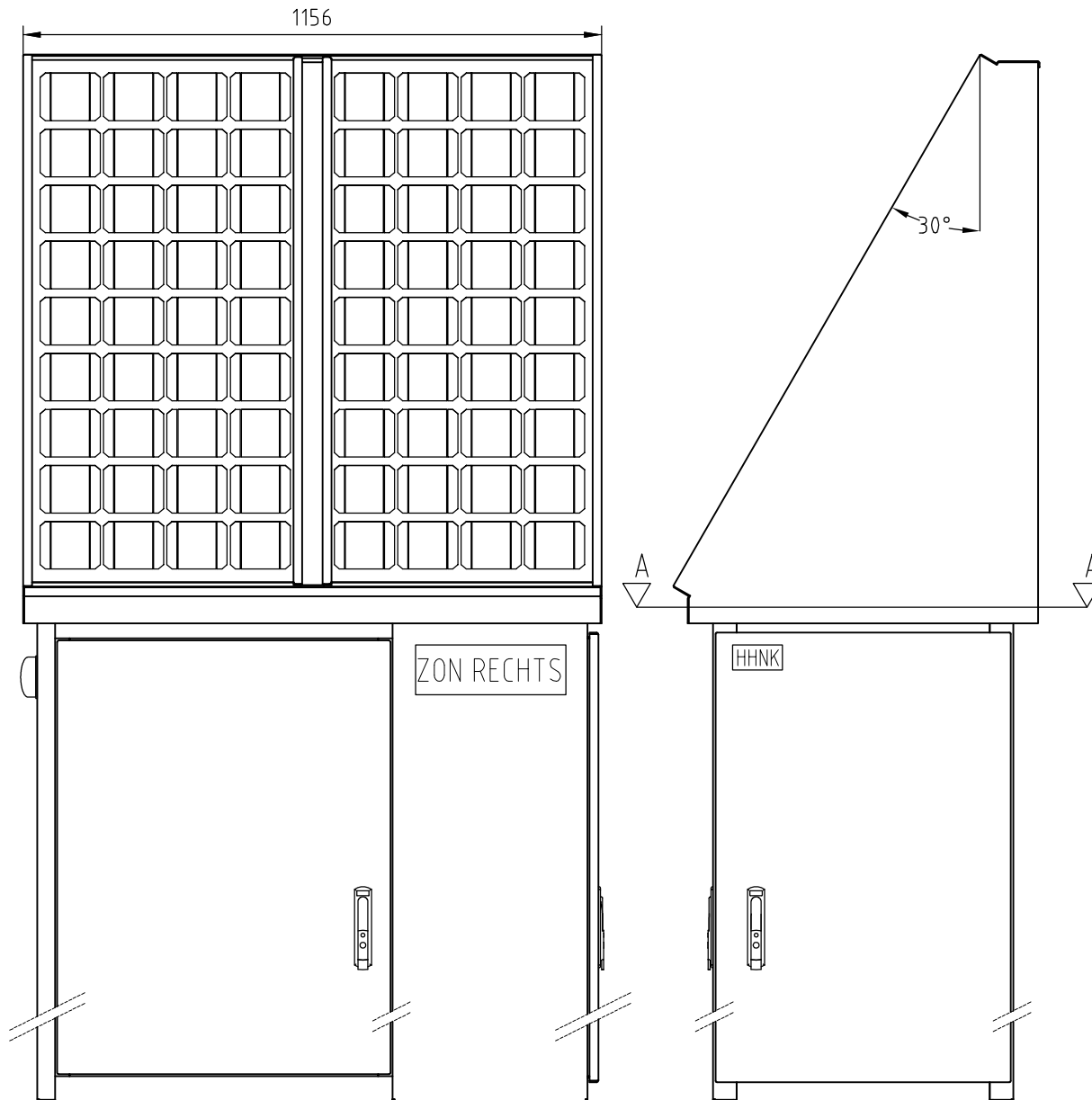

- Onderkast is hetzelfde als Netvoedingskast. (Zie 108149)
- Accu deel uitvoeren met dubbele multiplexplaat 18mm.
- Beschermingsklasse minimaal IP54.
- RVS Espagnoletsluiting met zwaaigreep.
- 1/2 profiel euro cilinders. Levering HHNK.
- Comtriband gebruiken tussen kast en betonplaat/sokkel.
- Anti vogelstrip op nok kast.
- Naamplaat locatie op voorkant kast. 100x300mm Levering HHNK.
- Fabrikantsticker 50x100mm.
- Opgelaste vereffeningspunten aanbrengen.
- Gehele kast uitvoeren in RAL 6005.
- RVS tekeninghouder plaatsen in deur besturingsdeel. Formaat A3.
- Bij gebruik kleinere zonnepanelen passtukken gebruiken.

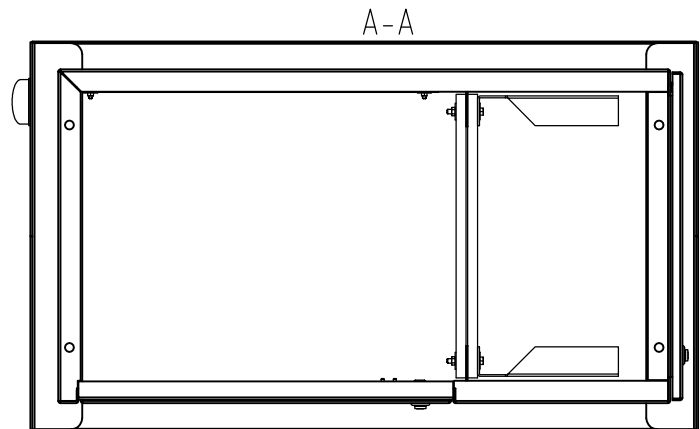

Wijz.	Dat.	Gez.	Get.	Omschrijving
-				



hoogheemraadschap  
**Hollands  
Noorderkwartier**

### Kast Watersystemen

Facta type: 304.01002-02-2012-V1 Art.nr:304.01002

Zongevoede kast Rechts

Ter informatie

ELEK.	Getekend	MBL	07-02-2012
	Revisie		
	Gecontr.		
	IKC	-	-
	Groepsnr.	Bladnr.	Form.
	0000	001	A3
			Reg.nr.
			108150

- Onderkast is hetzelfde als Netvoedingskast. (Zie 108149)
- Accu deel uitvoeren met dubbele multiplexplaat 18mm.
- Beschermingsklasse minimaal IP54.
- RVS Espagnoletsluiting met zwaaigreep.
- 1/2 profiel euro cilinders. Levering HHNK.
- Compriband gebruiken tussen kast en betonplaat/sokkel.
- Anti vogelstrip op nok kast.
- Naamplaat locatie op voorkant kast. 100x300mm Levering HHNK.
- Fabrikantsticker 50x100mm.
- Opgelaste vereffeningspunten aanbrengen.
- Gehele kast uitvoeren in RAL 6005.
- RVS tekeninghouder plaatsen in deur besturingsdeel. Formaat A3.
- Bij gebruik kleinere zonnepanelen passtukken gebruiken.

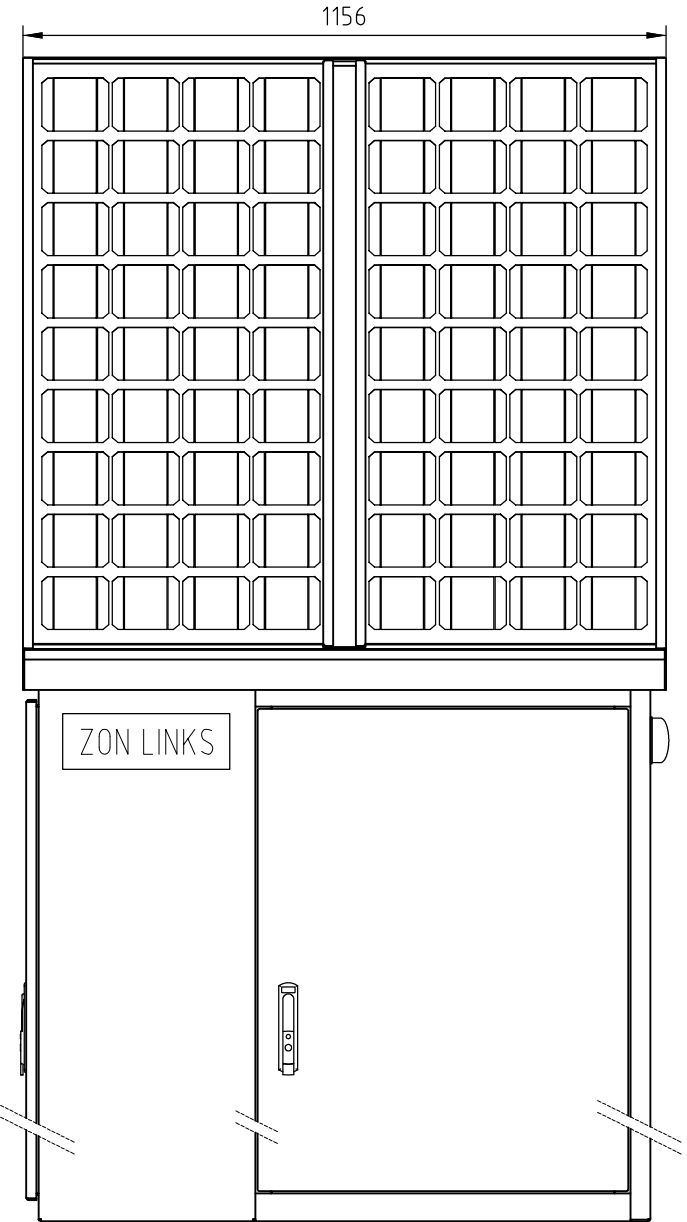
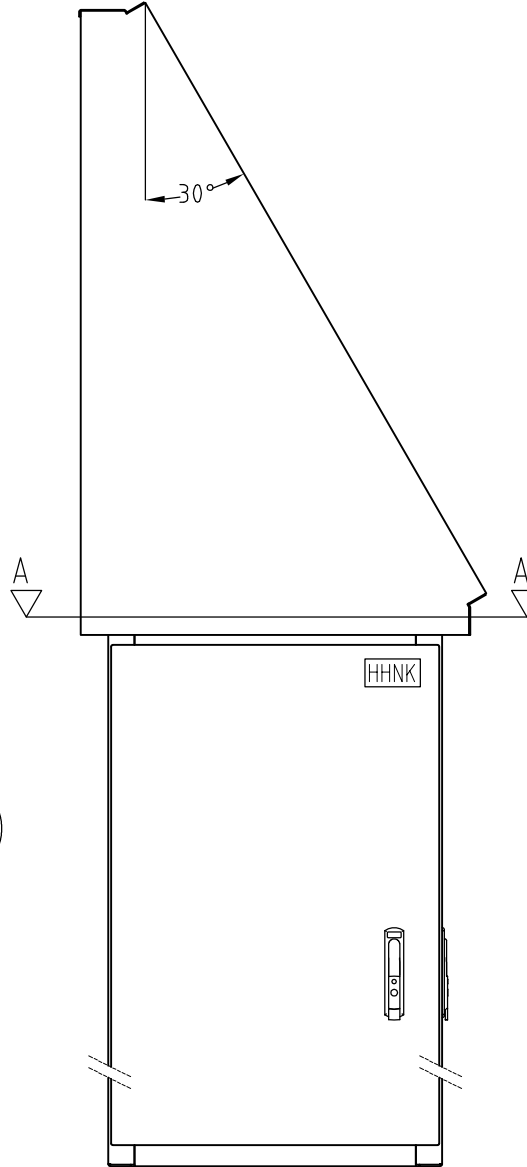
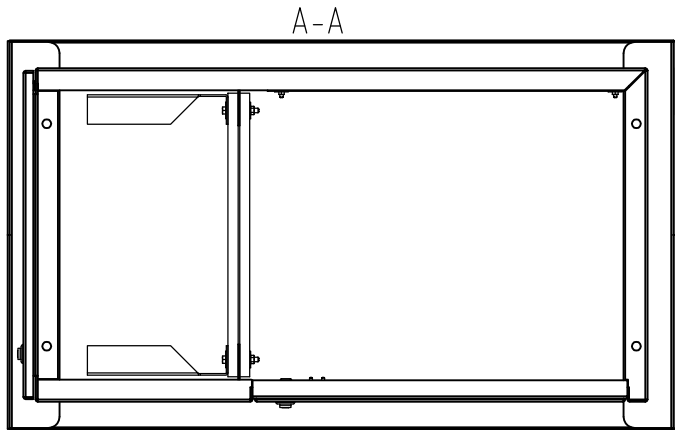

Deze tekening is eigendom van het Hoogheemraadschap Hollands Noorderkwartier en wordt uitgeleend onder de voorwaarde dat de lezer ervoor zorgt dat de voorwaarde dat het niet zal worden gereproduceerd, gekopieerd, uitgeleend, of op enig ander wijze verspreid, noch gebruikt voor enig ander doel dan voor welke het ter beschikking is gesteld.

Wijz.	Dat.	Gez.	Get.	Omschrijving
-				



**hoogheemraadschap  
Hollands  
Noorderkwartier**

**Kast Watersystemen**

Voorbeeld (Facta type: 304.01002-02-2012-V1 Art.nr:304.01002)

**Zongevoede kast Links**

Ter informatie

**ELEK.**

Getekend	MBL	07-02-2012
Revisie		
Gecontr.		
IKC	-	-
Groepsnr.	Bladnr.	Form.
0000	002	A3
		Reg.nr.
		108150

- 1 aluminium wartelplaat voorzien van 2 RVS bajonet knevels.
- 2 aluminium serviceplaten voorzien van 2 RVS bajonet knevels.
- Service en wartelplaat afdichten met compriband. 4x10mm.
- Gat tbv de Liander aansluiting voorzien van A profiel beschermband.
- Compriband gebruiken tussen kast en sokkel.
- RVS dekplaat traanplaat enkeltraans.
- Sokkel aan de stuw door en door monteren met RVS draadeinden.
- Vereffeningspunten aanbrengen.
- Sokkel in RAL 6005 uitvoeren, Dekplaat kaal laten.
- Sokkel uitvoeren in RVS 304 minimaal 3 mm.

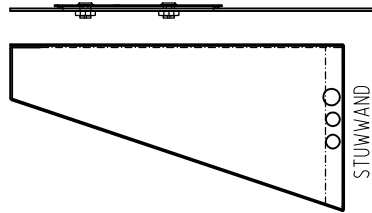
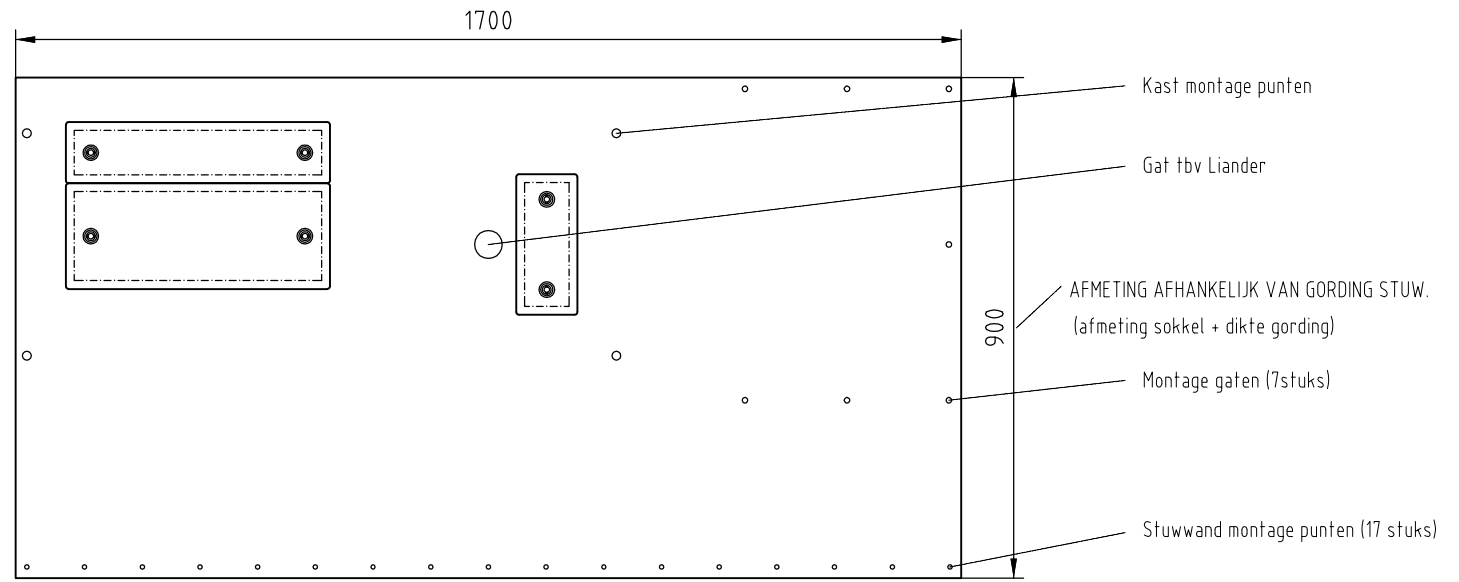

DETAIL KNEVELSLUITING

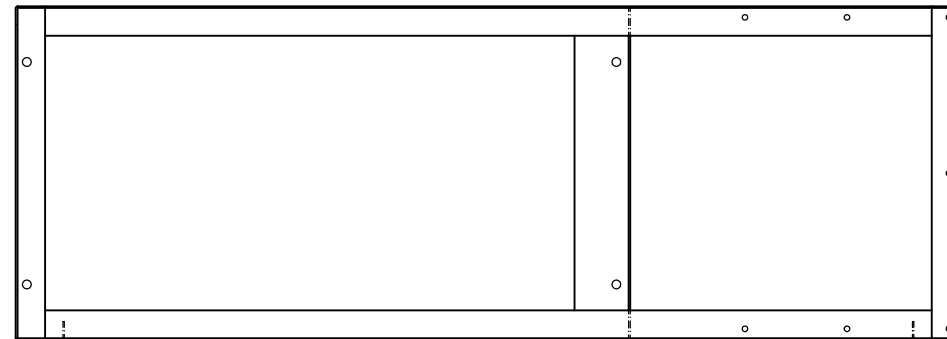
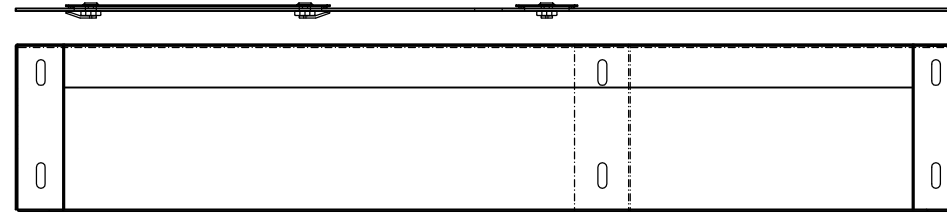
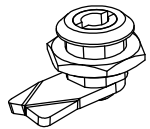
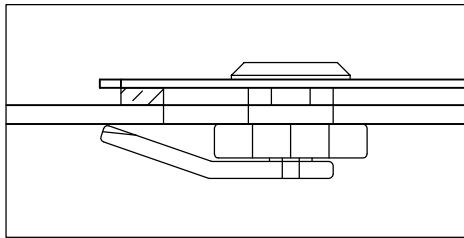

STUWwand

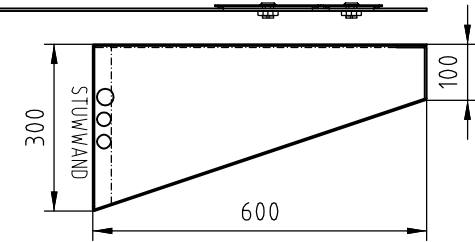

Wijz.	Dat.	Gez.	Get.	Omschrijving
-				



hoogheemraadschap  
**Hollands  
Noorderkwartier**

**Kast Watersystemen**

Facta type: 304.01005 art.nr:304.01005-02-2012-V1

**Kastsokkel en Dekplaat Rechts**

Ter informatie

ELEK.	Getekend	MBL	07-02-2012	
	Revisie			
	Gecontr.			
	IKC	-	-	
Groepsnr.	Bladnr.	Form.	Reg.nr.	
0000	001	A3	108151	

- 1 aluminium wartelplaat voorzien van 2 RVS bajonet knevels.
- 2 aluminium serviceplaten voorzien van 2 RVS bajonet knevels.
- Service en wartelplaat afdichten met compriband. 4x10mm.
- Gat tbv de Liander aansluiting voorzien van A profiel beschermband.
- Compriband gebruiken tussen kast en sokkel.
- RVS dekplaat traanplaat enkeltraans.
- Sokkel aan de stuw door en door monteren met RVS draadeinden.
- Vereffeningspunten aanbrengen.
- Sokkel in RAL 6005 uitvoeren, Dekplaat kaal laten.
- Sokkel uitvoeren in RVS 304 minimaal 3 mm.

MONTAGE GATEN(7 stuks)  
 KAST MONTAGE PUNTEN  
 STUWVAND MONTAGE PUNTEN(17 stuks)

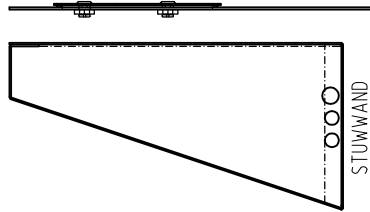
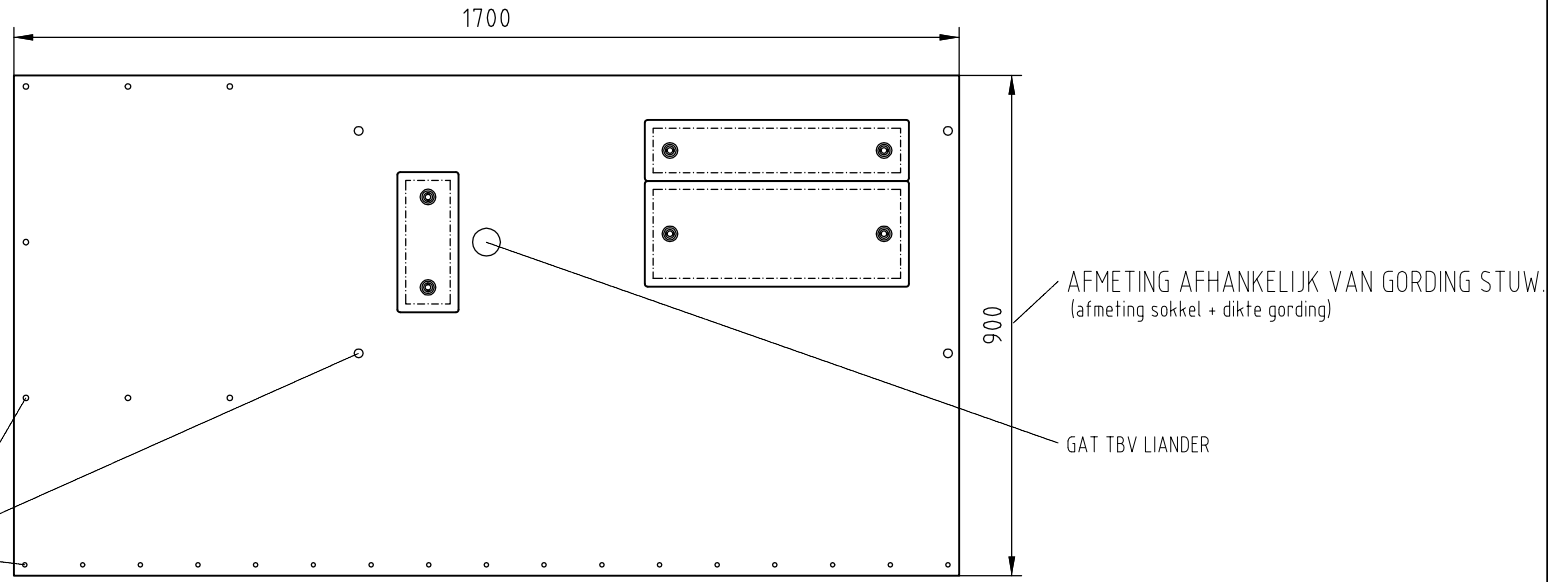

DETAIL KNEVELSLUITING

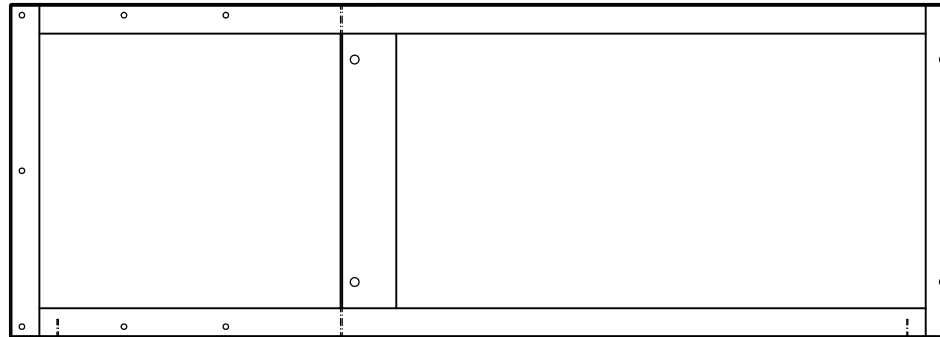
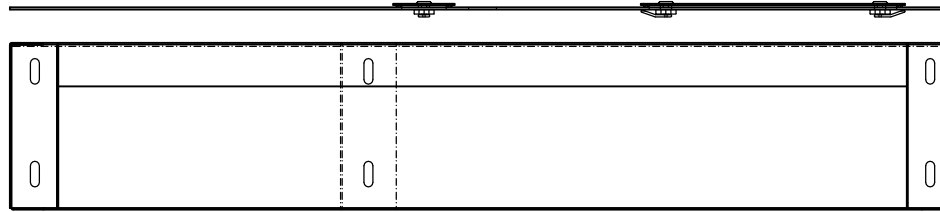
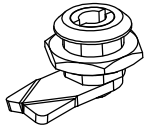
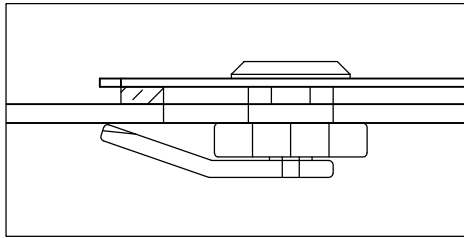

STUWVAND

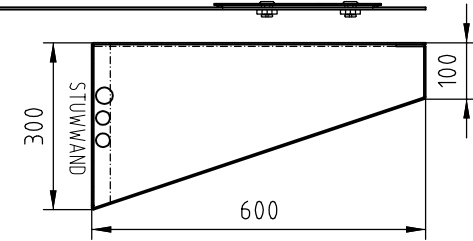

- Sokkel uitvoeren in RVS 304 minimaal 3 mm.



hoogheemraadschap  
**Hollands  
 Noorderkwartier**

**Kast Watersystemen**

Voorbeeld (Facta type: 304.01005 art.nr:304.01005-02-2012-V1)

**Kastsokkel en Dekplaat Links**

Ter informatie

ELEK.

Getekend	MBL	07-02-2012	
Revisie			
Gecontr.			
IKC	-	-	
Groepsnr.	Bladnr.	Form.	Reg.nr.
0000	002	A3	108151

Wijz.	Dat.	Gez.	Get.	Omschrijving
-				

- Gat tbv mantelbuis kabels.
- Gat tbv de mantelbuis Liander aansluiting.
- Compriband gebruiken tussen kast en sokkel.
- Betonplaat 3 cm boven maaiveld laten uitsteken.

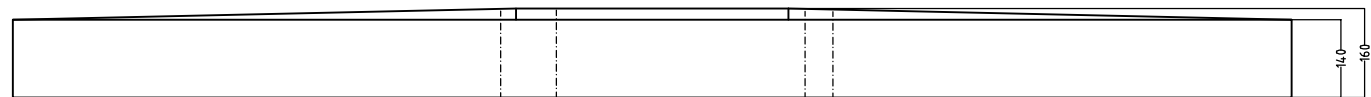
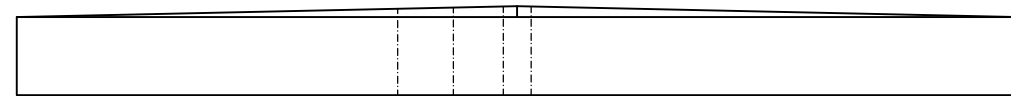
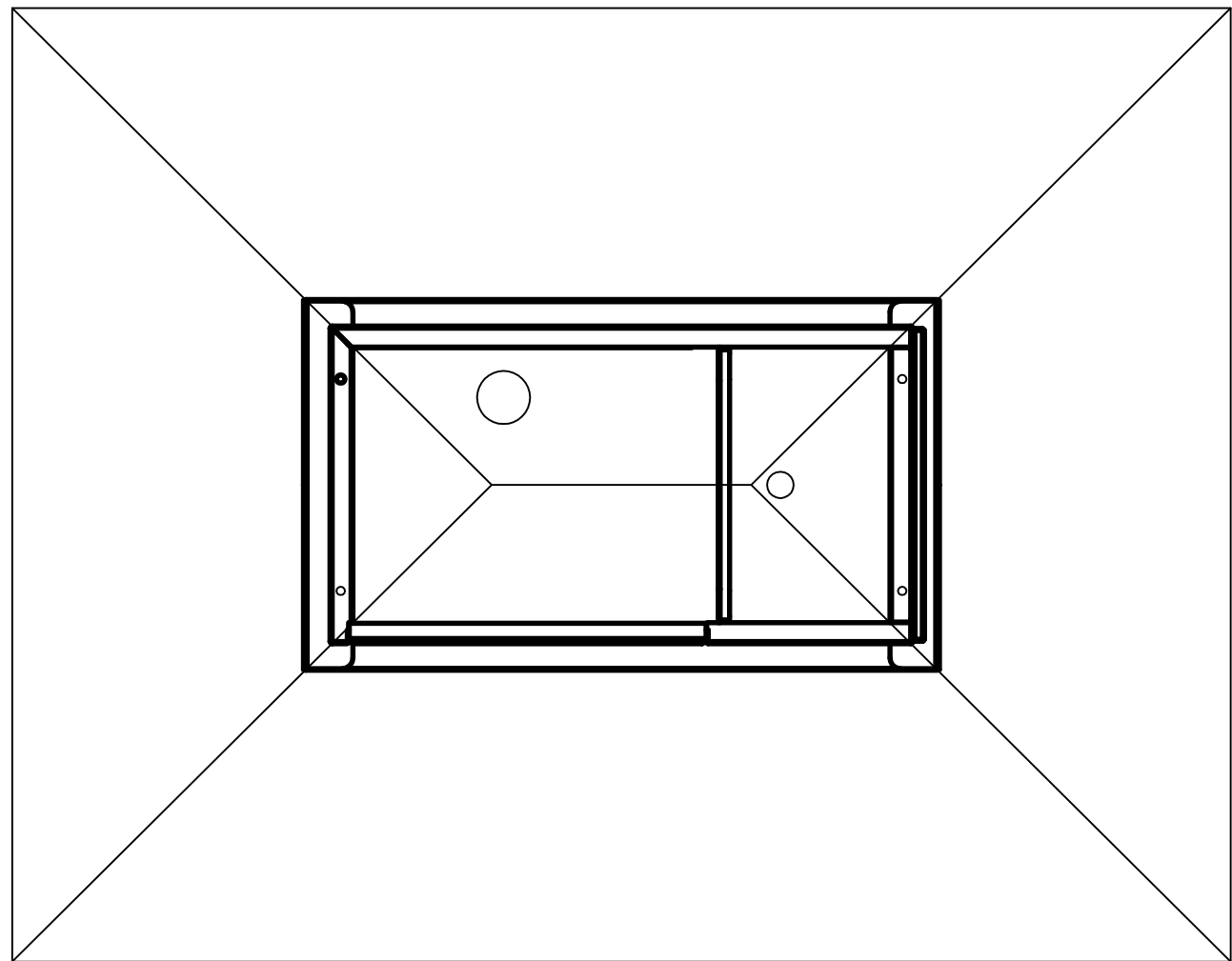

Deze tekening is eigendom van het Hoogheemraadschap Hollands Noorderkwartier en wordt uitgeleend onder de voorwaarde dat de lezer ervoor zorgt dat het niet zal worden gereproduceerd, gekopieerd, uitgeleend, of op enig(e) andere wijze verspreid, noch gebruikt voor enig ander doel dan voor welke het ter beschikking is gesteld.

Wijz.	Dat.	Gez.	Get.	Omschrijving
-				



hoogheemraadschap  
**Hollands  
Noorderkwartier**

Kast Watersystemen  
ELEK.  
Betonfunderingsplaat Rechts  
1800X2300X1400mm  
Ter informatie

Getekend	MBL	15-02-2012
Revisie		
Gecontr.		
IKC	-	-
Groepsnr.	Bladnr.	Form.
0000	001	A3
		Reg.nr.
		108505

- Gat tbv mantelbuis kabels.
- Gat tbv de mantelbuis Liander aansluiting.
- Compriband gebruiken tussen kast en sokkel.
- Betonplaat 3 cm boven maaiveld laten uitsteken.

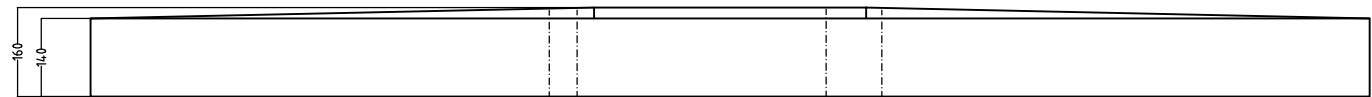
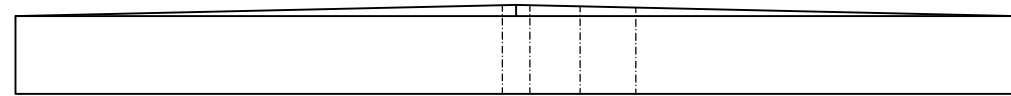
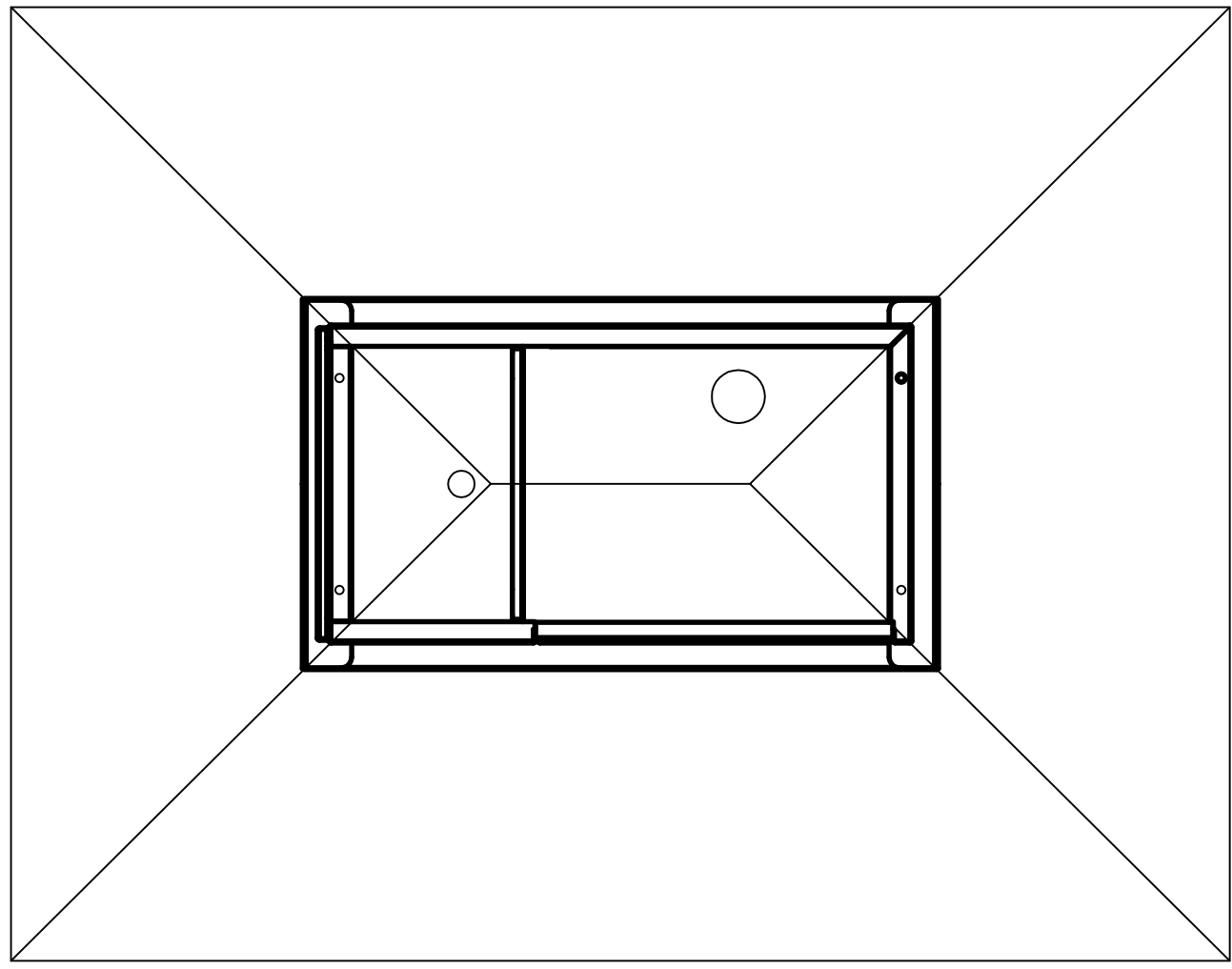

Deze tekening is eigendom van het Hooogheemraadschap Hollands Noorderkwartier en wordt uitgeleend onder de voorwaarde dat de lener ervoor zorgt dat het niet zal worden gereproduceerd, gekopieerd, uitgeleend, of op enig(e)n andere wijze verspreid, noch gebruikt voor enig ander doel dan voor welke het ter beschikking is gesteld.

Wijz.	Dat.	Gez.	Get.	Omschrijving
-				



Kast Watersystemen  
Betonfunderingsplaat Links  
1800X2300X1400mm

ELEK.	Getekend	MBL	15-02-2012	
	Revisie			
	Gecontr.			
IKC	-	-		
Groepsnr. 0000	Bladnr. 002	Form. A3	Reg.nr. 108505	

**Bijlage P1**

**Schema keuren en beproeven**

Datum: 08-09-2025  
 Versie 2.0

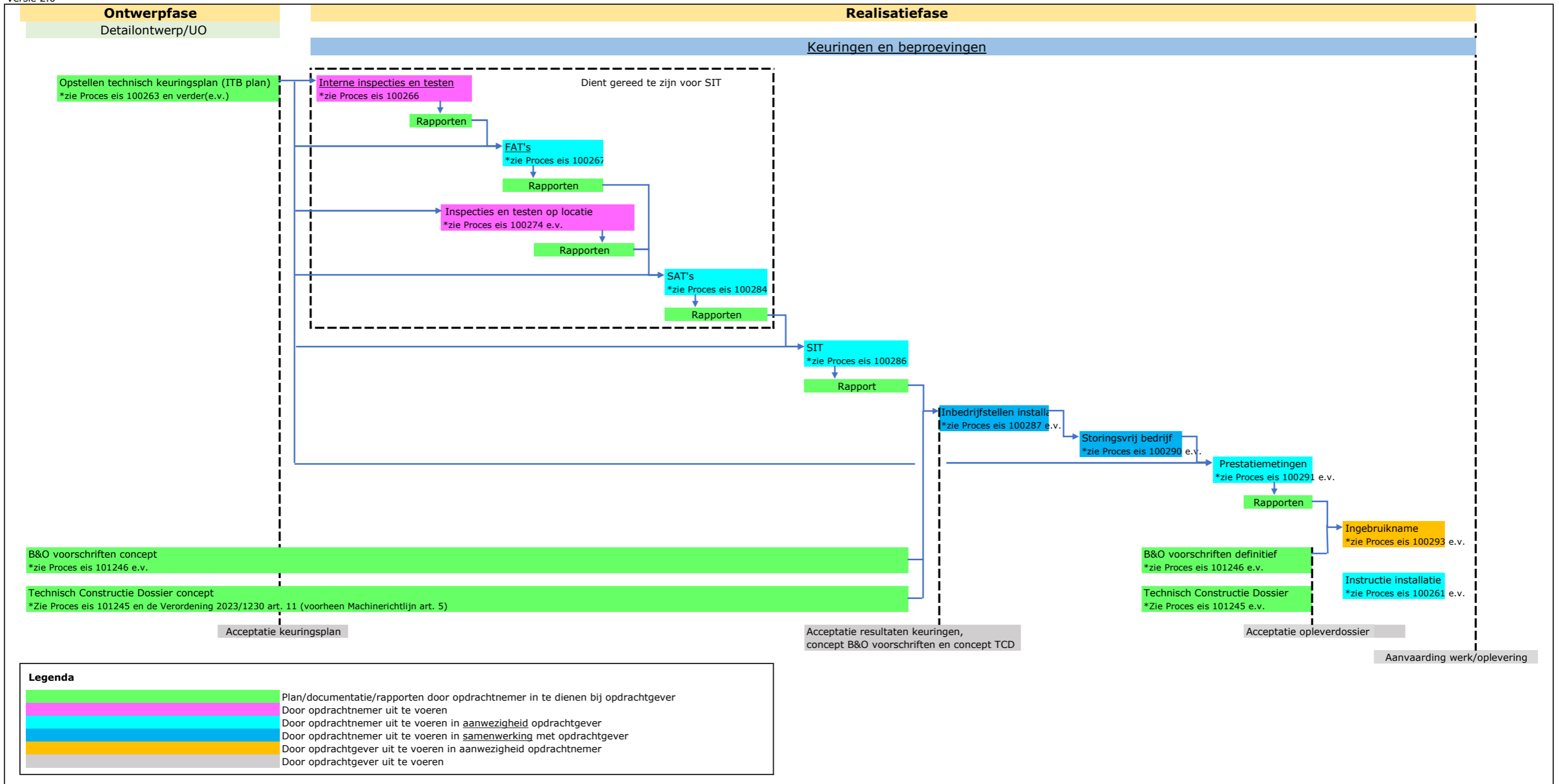

## Bijlage P2

### Inhoudopleverdossier

Versie 2, dd 10-01-2019

1	2	3	4	5	6	Te leveren format	Mapnaam	Padnaam
Opleverdossier							Opleverdossier	
Vergunningen							Vergunningen	Vergunningen/
VTW's							VTW	VTW/
<ul style="list-style-type: none"> <li>VTW's</li> </ul>								
Verificatie en validatie							VenV	VenV/
<ul style="list-style-type: none"> <li>Keur- en testplannen (Civiel), opgesplitst in objectenboom</li> <li>Keuringsresultaten (Civiel), opgesplitst in objectenboom</li> <li>Product- en materiaalcertificaten (Civiel), opgesplitst in objectenboom (garantiecificaten in TCD)</li> <li>Bijlagen W&amp;E worden in TCD opgeslagen</li> </ul>								
Technisch Constructie Dossier							TCD	TCD/
Bijlage 1 IIA-van overeenstemming						PDF	01 IIA	TCD/01 IIA/
Bijlage 2 EG-verklaringen type IIA en IIB van derden						PDF	02 EG verklaringen	TCD/02 EG verklaringen/
Bijlage 3 Risico-analyses en - evaluaties							03 RIE	TCD/03 RIE/
<ul style="list-style-type: none"> <li>01 RIE samenstel</li> <li>02 RIE noodstoppen</li> </ul>						PDF PDF	01 RIE samenstel 02 RIE noodstoppen	TCD/03 RIE/01 RIE samenstel/ TCD/03 RIE/02 RIE noodstoppen/
Bijlage 4 Technische documenten							04 Technische documenten	TCD/04 Technische documenten/
01 Ontwerp en berekeningen (as-built versies)							01 Ontwerp en berekeningen	TCD/04 Technische documenten/01 Ontwerp en berekeningen/
<ul style="list-style-type: none"> <li>Dient onder andere te bevatten:</li> </ul>								
Pompen							Pompen	TCD/04 Technische documenten/01 Ontwerp en berekeningen/Pompen/
<ul style="list-style-type: none"> <li>Pompberekeningen</li> <li>Pompgrafieken</li> <li>Coating plannen</li> </ul>						PDF PDF PDF		
Keermiddelen							Keermiddelen	TCD/04 Technische documenten/01 Ontwerp en berekeningen/Keermiddelen/
<ul style="list-style-type: none"> <li>Sterkte berekeningen keermiddelen</li> <li>Coating plannen</li> </ul>						PDF PDF		
Krooshekreiniger							Krooshekreiniger	TCD/04 Technische documenten/01 Ontwerp en berekeningen/Krooshekreiniger/
<ul style="list-style-type: none"> <li>Sterkte berekeningen krooshekreiniger</li> <li>Coating plannen</li> </ul>						PDF PDF		
Klimaat							Klimaat	TCD/04 Technische documenten/01 Ontwerp en berekeningen/Klimaat/
<ul style="list-style-type: none"> <li>Ventilatie berekeningen</li> <li>Verwarmings berekeningen</li> </ul>						PDF PDF		
E-installatie							E-installatie	TCD/04 Technische documenten/01 Ontwerp en berekeningen/E-installatie/
<ul style="list-style-type: none"> <li>Verbruikerslijst</li> <li>Motorenlijst</li> <li>Actuatorenlijst</li> <li>Instrumentatielijst</li> <li>Teksten en coderingen</li> <li>Instrumentatie specificaties</li> <li>Plan Overspanningsbeveiligingen</li> <li>PvE brandmelding</li> <li>Warmtelast berekeningen per ruimte per kast</li> <li>Kortsluitberekeningen</li> <li>Selectiviteitsberekeningen</li> <li>Kabelberekeningen</li> <li>Harmonische berekeningen</li> <li>Lichtberekeningen per ruimte</li> <li>Noodstop berekeningen</li> <li>Loopberekeningen Ex-i</li> </ul>						PDF + Excel PDF + Excel PDF + Excel PDF + Excel PDF + Excel + Word PDF + Word PDF + Word PDF PDF PDF PDF PDF PDF PDF PDF PDF PDF + Excel PDF + Excel		
Civiel/Bouwkundig							Civiel	TCD/04 Technische documenten/01 Ontwerp en berekeningen/Civiel/
<ul style="list-style-type: none"> <li>Onderbouw</li> <li>Bovenbouw</li> <li>Maalkom</li> <li>Dijkversterking</li> <li>Hekwerk, leuningen, afdekkingen, roosters</li> </ul>						PDF PDF PDF PDF PDF		
02 Tekeningen (as-built)							02 Tekeningen	TCD/04 Technische documenten/02 Tekeningen/
3D modellen							3D modellen	
<ul style="list-style-type: none"> <li>3D modellen</li> </ul>						Native bestanden + NAVISWorks bestanden		
WTB							WTB	
<ul style="list-style-type: none"> <li>Overzichtstekeningen</li> <li>Doorsnede tekeningen</li> </ul>						PDF + DWG PDF + DWG		

	Detailtekeningen	PDF + DWG		
	P&ID's	PDF + DWG		
	<b>E</b>			<b>E</b>
	Grond- en configuratieschema	PDF + DWG		
	Terrein, kabel en leidingtracé	PDF + DWG		
	Lichtverdeling per schakelkast nr. L100, L400, L600, etc.	PDF + DWG		
	Beveiligingsinstallaties	PDF + DWG		
	Toegangsinstallatie	PDF + DWG		
	Schakelkasten stroomkringschema	PDF + DWG		
	Installatietekeningen	PDF + DWG		
	Kracht	PDF + DWG		
	Besturing- en instrumentatie	PDF + DWG		
	Aarding, vereffening en bliksembeveiliging Tekening per ruimte	PDF + DWG		
	Constructietekeningen	PDF + DWG		
	Kleine constructies, frames FO, etc.	PDF + DWG		
	Regenkappen, etc.	PDF + DWG		
	Klemmenkasten	PDF + DWG		
	<b>C</b>			<b>C</b>
	Gemaal-tekeningen	PDF-bestanden uit 3D model		
	Terrein-tekeningen	PDF + DWG		
	Overige tekeningen	PDF + DWG		
	<b>03 Documentatie apparatuur</b>		<b>03 Documentatie</b>	<b>TCD/04 Technische documenten/03 Documentatie/</b>
	Onderdelenlijst met daarin minimaal opgenomen: Procesdeel, tagnummer, omschrijving, leverancier, fabricaat/type, P&ID nummer, mapnr en tabnr.	PDF + Excel		
	Handleidingen en databladen alfabetisch per leverancier en per type en dient onder andere te bevatten:			
	Pompen	PDF	Pompen	
	Keermiddelen	PDF	Keermiddelen	
	Hydrauliek aggregaten	PDF	Hydrauliek	
	Krooshekreiniger	PDF	Krooshekreiniger	
	Ventilatie	PDF	Ventilatie	
	Lenspomp	PDF	Lenspomp	
	Hydrofoor	PDF	Hydrofoor	
	E-installatie	PDF	E-installatie	
	Schakelapparatuur	PDF		
	no-break	PDF		
	metingen	PDF		
	switches	PDF		
	kasten	PDF		
	verlichting	PDF		
	nood-verlichting	PDF		
	<b>04 Test- en beproevingsdocumenten</b>		<b>04 Test documenten</b>	<b>TCD/04 Technische documenten/04 Test documenten/</b>
	Dient onder andere te bevatten:			
	<b>Pompen</b>		Pompen	
	Testplan afpersen motor	PDF		
	Resultaten afpersen motor	PDF		
	Meetplan capaciteitsmetingen	PDF		
	Resultaten capaciteitsmetingen	PDF		
	Coating pompen	PDF		
	<b>Keermiddelen</b>		Keermiddelen	
	Coating keermiddelen	PDF		
	Testplan lektesten	PDF		
	Resultaten lektesten	PDF		
	Hydraulische cilinders	PDF		
	Druktesten	PDF		
	Spoelplan hydraulische installatie	PDF		
	Spoelrapporten hydraulische installatie	PDF		
	<b>Krooshekreiniger</b>		Krooshekreiniger	
	FAT rapport	PDF		
	SAT rapport	PDF		
	<b>Klimaat</b>		Klimaat	
	Ventilatie metingen	PDF		
	<b>E-installatie</b>		E-installatie	
	Meetrapporten Aardverspreidingsweerstand Rapport per ruimte/object	PDF		
	Installatie inspecties	PDF		
	NEN-1010	PDF		

	NEN-3140	PDF	
	Netwerken	PDF	
	FAT rapportage per onderdeel	PDF	
	Montage gereed	PDF	
	Motorlijsten met instellingen /foto's	PDF	
	kabellijsten met richtingen en werkelijke lengtes	PDF	
	IO-testen	PDF	
	SAT rapportage per onderdeel	PDF	
	SIT rapportage +ingebruikname	PDF	
	prestatieverklaringen	PDF	
	kalibratie en ijkingscertificaten	PDF	
	stroomtrafo's per fabricaat	PDF	
	niveaumetingen	PDF	
	SIT rapportage		SIT
	05 Proces automatisering		05 Proces automatisering
	technisch ontwerp	PDF + Word	
	besturingsplan	PDF + Word	
	handleidingen hoe software te laden	PDF + Word	
	06 Software		06 Software
	software energiemeting	Applicatie software, configuratie, programma	
	software noodstoppen	Applicatie software, configuratie, programma	
	07 Parameter instellingen		07 Parameter instellingen
	Frequentie omvormers per FO (o.v.v. van P&ID tag)	PDF + Word of Excel + applicatie data	
	Niveaumetingen per meting (o.v.v. van P&ID tag)	PDF + Word of Excel + applicatie data	
	Drukmetingen per meting (o.v.v. van P&ID tag)	PDF + Word of Excel + applicatie data	
	Motorijst thermische instellingen	PDF + Word of Excel + applicatie data	
	08 Garantiedocumenten	PDF	08 Garantiedocumenten
	Garantiedocumenten W, E en C.		
	Bijlage 5 Bedieningshandleiding		05 Bedieningshandleiding
	Bedienings- en onderhoudsvoorschriften gemaal	PDF + Word	
	Bedienings- en onderhoudsvoorschriften onderdelen	PDF + Word	
	Bedieningsinstructies gemaal	PDF + Word	