

Referentiearmaturen, vormgeving

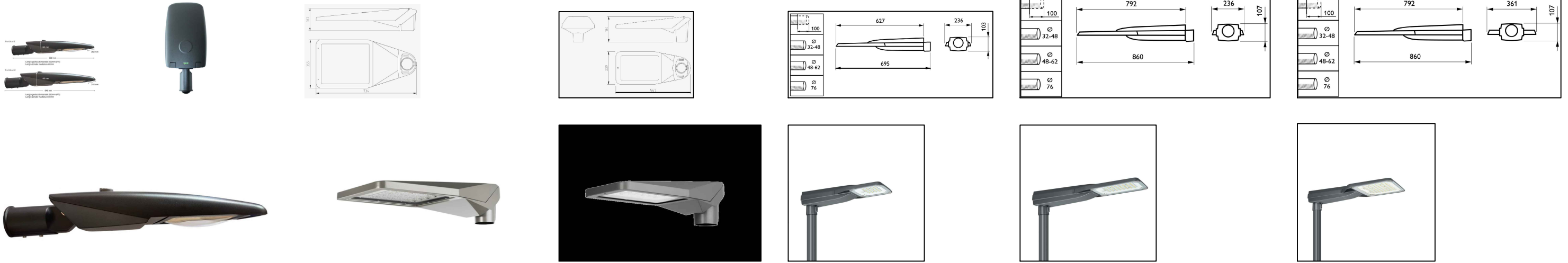

Verhouding masthoogte - Lengte armatuur
6m masten [lph 7m]

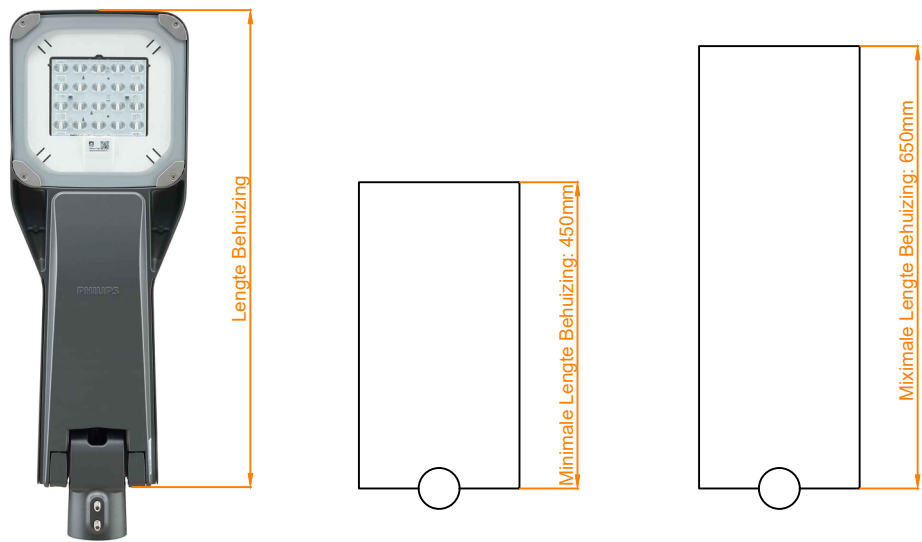

Verhouding masthoogte - Lengte armatuur
8m masten [lph 9m]

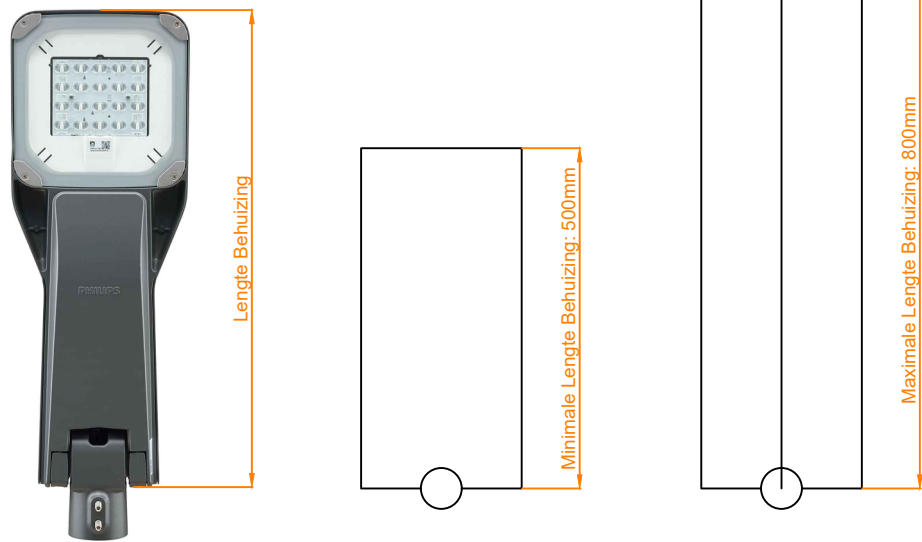

Onderaanzicht kofferarmatuur
Verhouding voorste deel en totale lengte behuizing

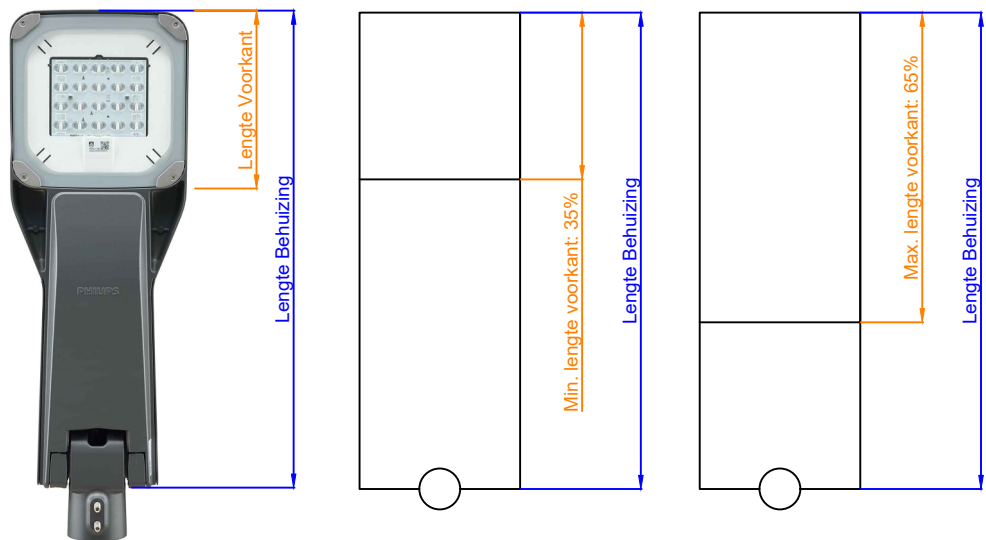

Voor/achteraanzicht kofferarmatuur
Verhouding hoogte/breedte

Afmetingen betreffen de maximale breedte en hoogte van het armatuur

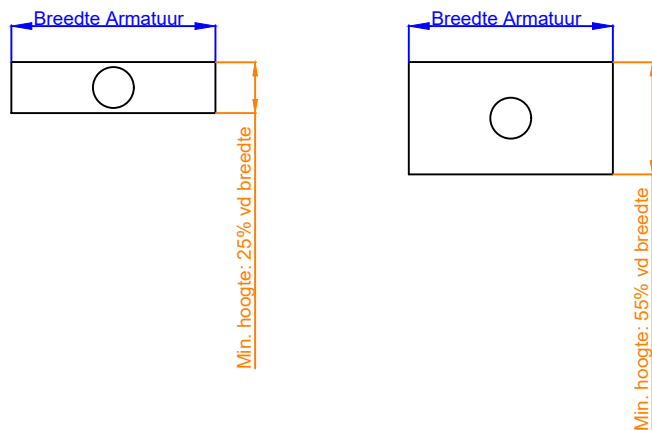

Bovenzijde armatuur

De bovenzijde van het armatuur dient een egaal oppervlak te hebben, m.u.v. een mogelijke Zhaga connectie. Koelribben aan de bovenzijde zijn dus niet toegestaan.