



Wolf GmbH
84048 Mainburg
Telefon 08751/74-0
Fax 08751/741574

Gerät in 2 Teilen liefern

Teil	Bestehend aus Pos.Nr.:	Gewicht
1	1, 2	ca. 130 kg
2	3, 4	ca. 130 kg

Überstand Jalousiekloppengestänge max. 120 mm ab Geräteaußenkante auf Bedienungsseite außenliegend.

Seitenansicht

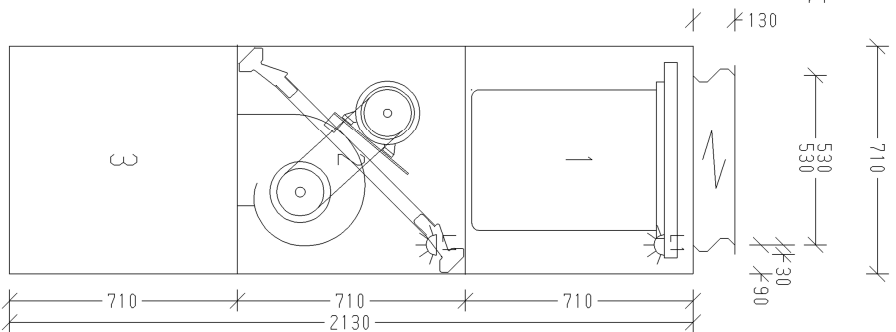

Ansicht

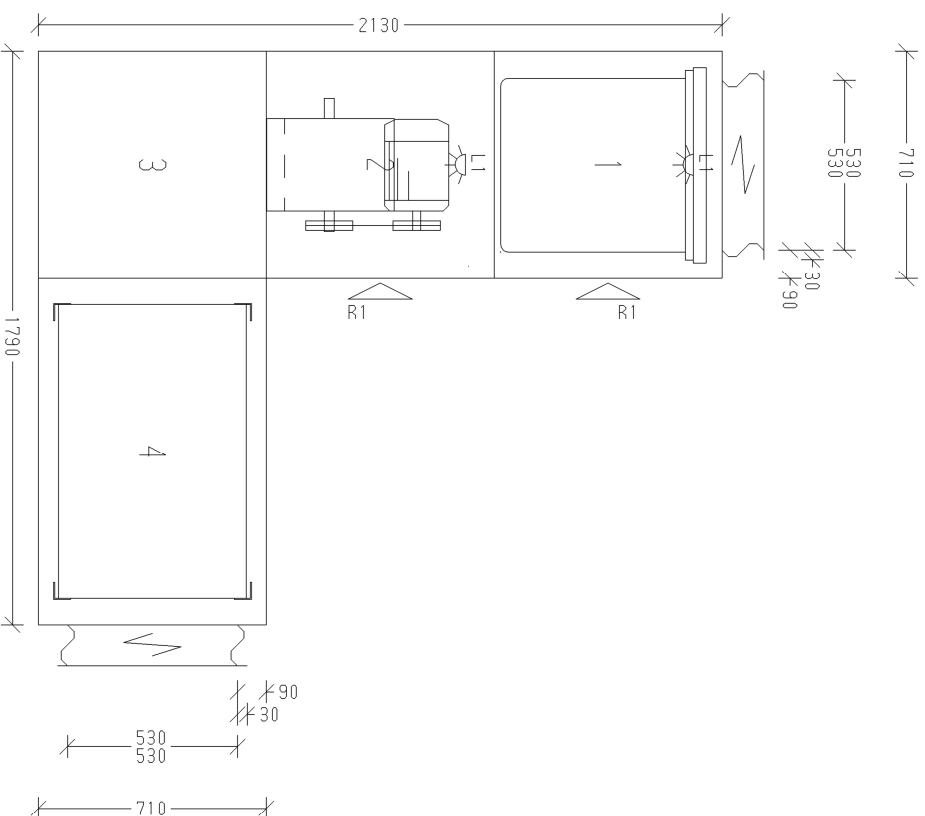

Draufsicht

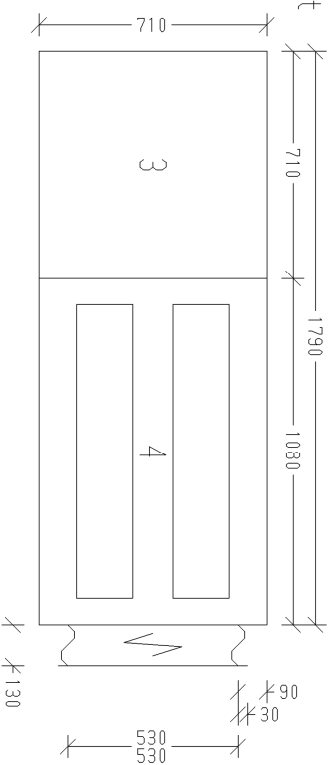

- 4 Schalldämpferenteil Typ 3 ca. 85kg
- 3 Leerteil ca. 42kg
- 2 Ventilatorenteil ca. 75kg
- 1 Taschenfilterteil F7 ca. 56kg
- Gesamtwegicht ca. 258kg

Kunde: Elco Wolf NL

Projektname: Stödsgevingenis Koddeweg te Hoog

Position: LBK 220.02

Bearbeitet:	Datum	ZM	Name
99			

Projekt-Nr.: 00622043/11

KG 40 Gigant