

ansicht

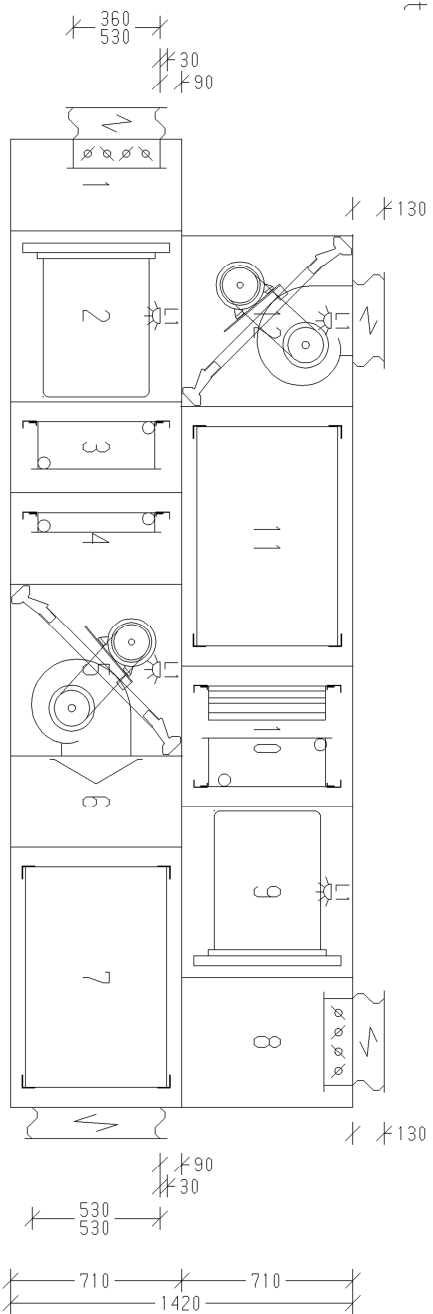

raufsicht

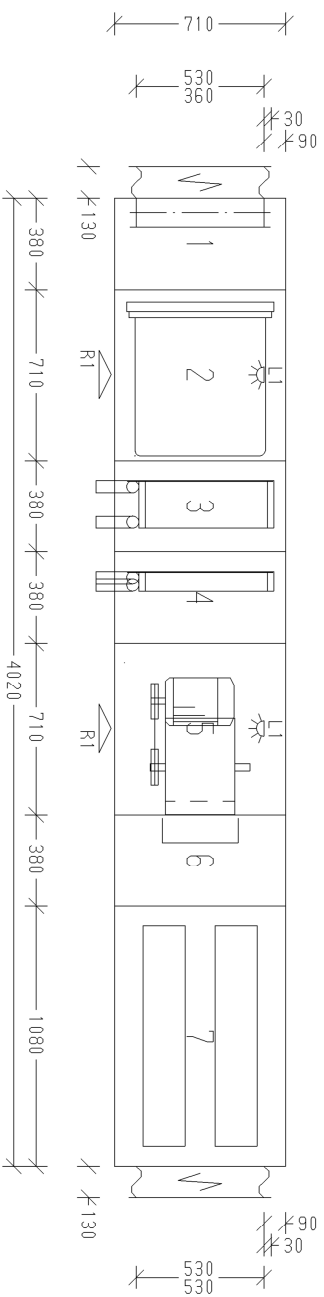

raufsicht

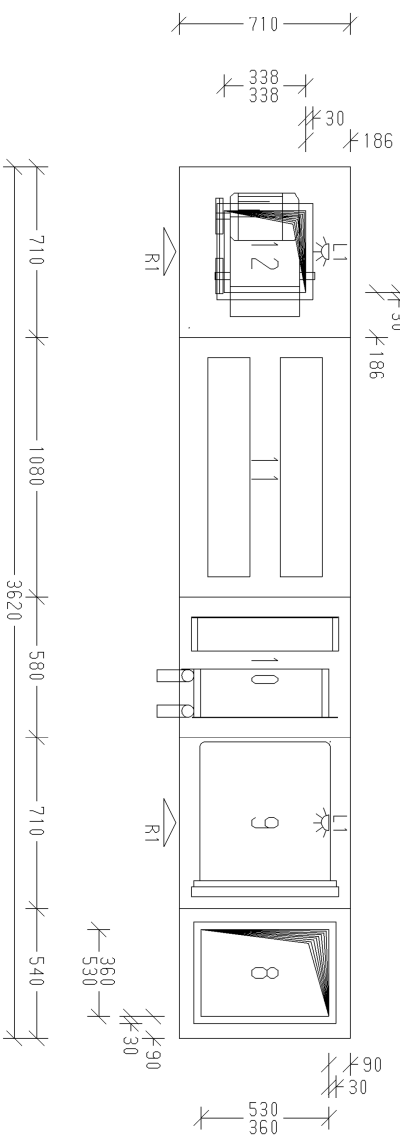

Wolff GmbH
84048 Mainburg
Telefon 08751/74-0
Fax 08751/741574

Gerät in 3 Teilen liefern

Teil	Bestehend aus Pos.Nr.:	Gewicht
1	1, 2, 3, 4	ca. 170 kg
2	5, 6, 7	ca. 180 kg
3	8, 9, 10, 11, 12	ca. 310 kg

- 12 Ventilatorteil ca. 80kg
- 11 Schalldampferteil Typ 3 ca. 79kg
- 10 Kühlerenteil ca. 49kg
- 9 Taschenfilterteil F5 ca. 51kg
- 8 Fortluftteil/Leerteil ca. 49kg
- 7 Schalldampferteil Typ 3 ca. 78kg
- 6 Leerteil ca. 27kg
- 5 Ventilatorteil ca. 72kg
- 4 Erhitzerenteil ca. 38kg
- 3 Erhitzerenteil ca. 42kg
- 2 Taschenfilterteil F7 ca. 51kg
- 1 Leerteil ca. 43kg
- Gesamtwicht ca. 659kg

Kunde: Elco Wolff NL

Projektname: Stadsgevangenis Koddeweg te Hoog

Position: ZLBK 217.01/19

Bearbeitet:	Datum	ZM	Name
13.12.1999			

Projekt-Nr.: 00622043/07

KG 40 Gigant

L1 = Beleuchtung 24 Volt
R1 = Revisionsstürze