

Beschrijvend Document

EuroFlash Cluster

Europese aanbesteding volgens de openbare procedure

Uitgevoerd door: ASTRON

Datum: 13-10-2025
Updated planning: 27-11-2025
Status: Final

Inhoudsopgave

Begripsbepaling	4
1 Inleiding	7
1.1 Algemeen	7
1.2 Algemene informatie Aanbestedende dienst.....	7
1.3 Aanleiding en doel van de aanbesteding.....	7
2 De Opdracht.....	9
2.1 Omschrijving	9
2.2 Clustering, samenvoeging en perceelverdeling	10
2.3 Omvang van de Opdracht	10
2.4 Varianten	10
2.5 Wijziging van de Opdracht	10
2.6 Contractvorm, contractuele voorwaarden en looptijd	11
2.7 AVG	11
3 Aanbestedingsprocedure	12
3.1 Inleiding; communicatie; planning	12
3.2 Informatieverstrekking.....	13
3.3 Indienen van de Inschrijvingen en opening.....	14
3.4 Beoordeling van de Inschrijvingen	14
3.5 Gunning.....	14
3.6 Acceptatieprocedure	15
3.7 Klachtenregeling aanbesteding	16
4 Inschrijfmogelijkheden.....	17
4.1 Zelfstandig inschrijven of in Combinatie.....	17
4.2 Inzet van Onderaannemers	17
4.3 Beroep op Derden met betrekking tot de Geschiktheidseisen.....	17
4.4 Beroep op financiële en economische draagkracht van het moederconcern	18
4.5 Inschrijvers van één concern.....	18
5 Voorschriften voor de Inschrijving en voorwaarden voor deelname aan de aanbesteding.....	19
5.1 Samenstelling van de Inschrijving.....	19
5.2 Indienen van de Inschrijving via TenderNed	19
5.3 Nederlandse taal	19
5.4 Instemming met de aanbestedingsprocedure	19
5.5 Ondertekening Inschrijving	20
5.6 Voorbehouden van de Aanbestedende dienst	20
5.7 Kostenvergoeding.....	20
5.8 Opgave van prijzen, tarieven en kosten	20
5.9 Manipulatief inschrijven.....	20
5.10 Onvoorwaardelijke Inschrijving.....	20
5.11 Gestanddoeningstermijn.....	21
5.12 Wachtkamerbepaling.....	21
5.13 Intellectueel eigendom	21
5.14 Integriteit en onafhankelijkheid	22
5.15 Beïnvloeding van de beoordeling.....	22
5.16 Uitsluiting als gevolg van staking van bedrijfsactiviteiten of overname	22
5.17 Merknamen	22
5.18 Onjuistheden in het Beschrijvend document	23
5.19 Tegenstrijdigheden en onduidelijkheden in de Inschrijving.....	23
6 Selectiefase	24
6.1 Stap 1: Beoordeling van de vormvereisten	24
6.2 Stap 2: Beoordeling van het UEA	24
7 Gunningsfase	28

7.1	Stap 3: Beoordeling conformiteit en Gunning.....	28
7.2	Stap 4: Gunningscriteria.....	29
7.2.1	Gunningscriterium Prijs: 1%	29
7.2.2	Gunningscriterium Kwaliteit: 99%.....	29
7.3	Bepalen totaal score	32
7.4	Gelijk geëindigd	32
7.5	Verificatie.....	32

Begripsbepaling

In dit document en overige documenten hebben de navolgende begrippen, indien aangeduid met een beginhoofdletter, de volgende betekenis:

Aanbestedende dienst

De Stichting Nederlandse Wetenschappelijk Onderzoek Instututen NWO-I, namens deze: ASTRON.

Aanbestedingsdocumenten

De in TenderNed aan Gegadigden ter beschikking gestelde informatie: het Beschrijvend document met bijlagen, de Nota ('s) van Inlichtingen en eventuele overige documenten.

Aanbestedingswet 2012

Wet van 1 november 2012 houdende nieuwe regels omtrent aanbestedingen (Aanbestedingswet 2012), zoals gepubliceerd in Staatsblad 2012, 542 en gewijzigd bij wet van 22 juni 2016 tot wijziging van de Aanbestedingswet 2012 in verband met de implementatie van aanbestedingsrichtlijnen 2014/23/EU, 2014/24/EU en 2014/25/EU, zoals gepubliceerd in Staatsblad 2016, 241. Nadere informatie is te vinden op www.wetten.nl en www.pianoo.nl.

Beschrijvend document

Dit document, inclusief Bijlagen, waarin door de Aanbestedende dienst de Opdracht, de te volgen aanbestedingsprocedure, de Uitsluitingsgronden, de Geschiktheidseisen en de Gunningscriteria zijn beschreven.

Bijlagen

Bijlagen behorende bij het Beschrijvend document. Zij maken integraal onderdeel uit van het Beschrijvend document.

Combinatie

Samenwerkingsverband van ondernemers dat gezamenlijk één Inschrijving indient om de producten en/of diensten te leveren die in deze aanbesteding worden gevraagd. Deze ondernemers zijn gezamenlijk en hoofdelijk aansprakelijk voor de nakoming van alle verplichtingen die voortvloeien uit de Overeenkomst wanneer de Opdracht aan de combinatie wordt gegund.

Combinatielid

De persoon, onderneming of organisatie die deel uitmaakt van een Combinatie.

Commissie van aanbestedingsexperts

De Commissie heeft de taak te bemiddelen tussen partijen bij klachten in verband met een aanbesteding en het geven van niet- bindende adviezen naar aanleiding van klachten in verband met een aanbesteding. Zie verder: <https://www.commissievanaanbestedingsexperts.nl>

Derde

Een andere entiteit op wie de Inschrijver een beroep doet met betrekking tot het voldoen aan de Geschiktheidseisen. Deze derde partij is niet per se hetzelfde als een Onderaannemer.

Gegadigde

De persoon, onderneming of organisatie, die geïnteresseerd is om mee te dingen naar de Opdracht.

Geschiktheidseisen

De eisen op basis waarvan de geschiktheid van de Inschrijver wordt getoetst.

Gids Proportionaliteit

Het richtsnoer zoals gepubliceerd in Staatscourant 2016, 32830 waarin invulling wordt gegeven aan het proportionaliteitsbeginsel als bedoeld in de artikelen 1.10, derde lid, 1.13 derde lid en 1.16 derde lid van de Aanbestedingswet 2012.

Gunningscriteria

De criteria op basis waarvan de beste prijs-kwaliteitverhouding wordt bepaald.

Inkoopvoorwaarden

De Algemene Rijksinkoopvoorwaarden, ARIV2018 van Aanbestedende dienst.

Inschrijver

Een Gegadigde die een Inschrijving voor deze aanbesteding heeft ingediend.

Inschrijving

De aanbieding die de Inschrijver op basis van de Aanbestedingsdocumenten heeft ingediend middels het platform TenderNed.

Nota van Inlichtingen

De verzamelde vragen, geanonimiseerd, en beantwoording van deze vragen door Aanbestedende dienst.

TenderNed

De website die door de Aanbestedende dienst wordt ingezet als platform om het geheel van communicatie en uitvoering van deze aanbesteding te ondersteunen.

Onderaannemer

Een leverancier/dienstverlener die de Opdrachtnemer zelf inzet om een gedeelte van de gecontracteerde opdracht uit te voeren, onder verantwoordelijkheid van de Opdrachtnemer als hoofdaannemer. De Opdrachtnemer blijft altijd volledig verantwoordelijk en aansprakelijk voor de (uitvoering van de) Opdracht en de resultaten ervan. Deze onderaannemer is niet per se de Derde als bedoeld in het Beschrijvend document.

Opdracht

De opdracht zoals beschreven in de Aanbestedingsdocumenten.

Opdrachtgever

ASTRON

Opdrachtnemer

De Inschrijver met wie de Opdrachtgever, in het kader van deze aanbesteding, een Overeenkomst sluit.

Overeenkomst

De overeenkomst tussen de Opdrachtgever en de Opdrachtnemer voor het leveren van (een) product(en) of het verlenen van een dienst, zoals beschreven in het Beschrijvend document.

Programma van eisen

Document met een nadere formulering van de aan de uitvoering van de Opdracht gestelde. Dit document is een aanvulling op de opdrachtomschrijving in hoofdstuk 1 en 2.

UEA

Uniform Europees Aanbestedingsdocument. Hiermee verklaart de Inschrijver over de financiële toestand, de bekwaamheden en de geschiktheid van zijn onderneming, die wordt gebruikt als voorlopig bewijs dat aan de vereiste voorwaarden van aanbestedingsprocedure wordt voldaan. Om de administratieve lasten te beperken, kan de Aanbestedende dienst in de verificatiefase de bewijsstukken opvragen bij de winnende Inschrijver(s). Het gebruik van het Europese standaardformulier Uniform Europees Aanbestedingsdocument (UEA) is verplicht.

Uitsluitingsgronden

De gronden voor uitsluiting van deelname aan de aanbestedingsprocedure zoals genoemd in het UEA. Hier worden de uitsluitingsgronden van de artikelen 2.86 en 2.87 Aanbestedingswet 2012 bedoeld.

1 Inleiding

1.1 Algemeen

In dit Beschrijvend document staat informatie over de Europese aanbesteding van EuroFlash Cluster (EFC), uitgevaardigd door de Aanbestedende dienst.

De Aanbestedende dienst nodigt Gegadigden uit om een Inschrijving te doen op basis van de informatie in de Aanbestedingsdocumenten. Inschrijvers moeten voldoen aan de voorwaarden in dit Beschrijvend document en de Bijlagen.

De Aanbestedende dienst voert deze Europese aanbesteding uit middels het elektronische aanbestedingsplatform TenderNed.

1.2 Algemene informatie Aanbestedende dienst

ASTRON, het Nederlands Instituut voor Radio Astronomie, houdt zich bezig met onderzoek en ontwikkeling op het gebied van radioastronomie. ASTRON opereert onder de paraplu van NWO-I, de Stichting Nederlandse Wetenschappelijke Onderzoek Instituten.

ASTRON beheert de Westerbork Synthese Radiotelescoop (WSRT) en de Low Frequency Array (LOFAR), beide behorende tot de grootste radiotelescopen ter wereld. De WSRT en LOFAR zijn bedoeld om het heelal te onderzoeken in het radiospectrum met frequenties van 10 MHz tot 6 GHz.

Nieuwe ontdekkingen in de astronomie gaan hand in hand met nieuwe technische ontwikkelingen. ASTRON heeft een zeer ambitieus programma voor technologisch onderzoek, met als doel zowel het ontwikkelen van nieuwe instrumentatie en toepassingen voor bestaande telescopen, als het leggen van een basis voor de ontwikkeling van toekomstige telescopen en signaalbewerking.

1.3 Aanleiding en doel van de aanbesteding

Binnen Astronomy Research is een projectvoorstel succesvol goedgekeurd gericht op pipeline processing van LOFAR data waardoor de behoefte is ontstaan om een cluster aan te schaffen. Dit is een extern gefinancierd project.

We schrijven een aanbesteding uit voor computer- en opslaginfrastructuur om gegevens in realtime te analyseren van de Low-Frequency Array (LOFAR) radiotelescoop. LOFAR ontvangt gegevensstromen van radioantennes verspreid over Nederland en Europa. Het is een van de grootste en meest wetenschappelijk capabele radiotelescopen die ooit zijn gebouwd. Er zijn bijna 1000 wetenschappelijke artikelen geschreven op basis van gegevens van LOFAR, waaronder ontdekkingen die zijn gepubliceerd in 's werelds toonaangevende wetenschappelijke tijdschriften en die in belangrijke internationale nieuwsmedia zijn verschenen! Met de nieuwe "EuroFlash Cluster" (EFC) die we hier aanbieden, zullen we vele petabytes aan gegevens doorzoeken om zeldzame maar wetenschappelijk interessante flitsen van radiolicht te ontdekken die de weg wijzen naar de meest extreme sterren in het heelal.

Deze flitsen worden "Fast Radio Bursts" (FRB's) genoemd en vormen een van de meest intrigerende mysteries in de moderne astronomie: wat veroorzaakt deze schitterende, milliseconden durende flitsen van radiogolven die miljarden lichtjaren afleggen voordat ze de aarde bereiken? Wat hun oorsprong ook is, FRB's vereisen extreme kosmische explosies die in staat zijn om laserachtige emissies te genereren. Hoewel recent bewijs suggereert dat FRB's worden gecreëerd door ultramagnetische sterren die bekend staan als 'magnetars', wijst ander bewijs erop dat dit niet het hele verhaal is. Misschien komen FRB's voort uit verdampende zwarte gaten of

andere exotische verschijnselen. Als dat zo is, staan astronomen misschien niet voor één, maar voor meerdere onopgeloste kosmische raadsels.

Het bestuderen van deze signalen blijft een uitdaging: ze zijn onvoorspelbaar en duren doorgaans slechts milliseconden. Door onze zoekmogelijkheden uit te breiden, vergroten we de kans om nieuwe soorten signalen te ontdekken en te begrijpen waar ze vandaan komen.

Het EuroFlash-project wordt gefinancierd door een Advanced Grant van de Europese Onderzoeksraad (ERC) in het kader van het onderzoeks- en innovatieprogramma Horizon Europe van de Europese Unie (subsidieovereenkomst nr. 101098079; hoofdonderzoeker: prof. dr. Jason Hessels).

Het project heeft tot doel een zoektocht naar kosmische signalen van wereldklasse uit te voeren en wordt geleid door wetenschappers van ASTRON (het Nederlands Instituut voor Radioastronomie) en het Anton Pannekoek Instituut voor Astronomie aan de Universiteit van Amsterdam. Ter ondersteuning van de ambitieuze doelstellingen van het EuroFlash-project zal een speciale EuroFlash-cluster (EFC) worden aangeschaft. Deze cluster zal eigendom zijn van ASTRON en fysiek worden ondergebracht in het CIT Smitsborg-datacenter van de Rijksuniversiteit Groningen. De cluster wordt beheerd door het EuroFlash-team en zal 24/7 in bedrijf zijn, waardoor rekenintensieve, high-throughput dataverwerkingstaken mogelijk worden, waaronder realtime operaties die aanzienlijke netwerk- en verwerkingscapaciteiten vereisen.

Met EuroFlash verleggen we de grenzen van de astrofysica en we verwachten dat dit tot verrassende ontdekkingen zal leiden. Naast het publiceren van deze resultaten in wetenschappelijke tijdschriften, heeft ons team ervaring met het verspreiden van ons onderzoek onder het bredere publiek via persberichten en bijbehorende multimediale visualisaties en beschrijvingen. Evenzo kijken we ernaar uit om de installatie van het EuroFlash-cluster en de "first light"-waarnemingen ervan te promoten en bekend te maken, in samenwerking met de gekozen leverancier.

2 De Opdracht

2.1 Omschrijving

2.1.1 Binnen de scope van de Opdracht

Schematische weergave van de opdracht, de paars omcirkelde onderdelen vallen binnen de sope.

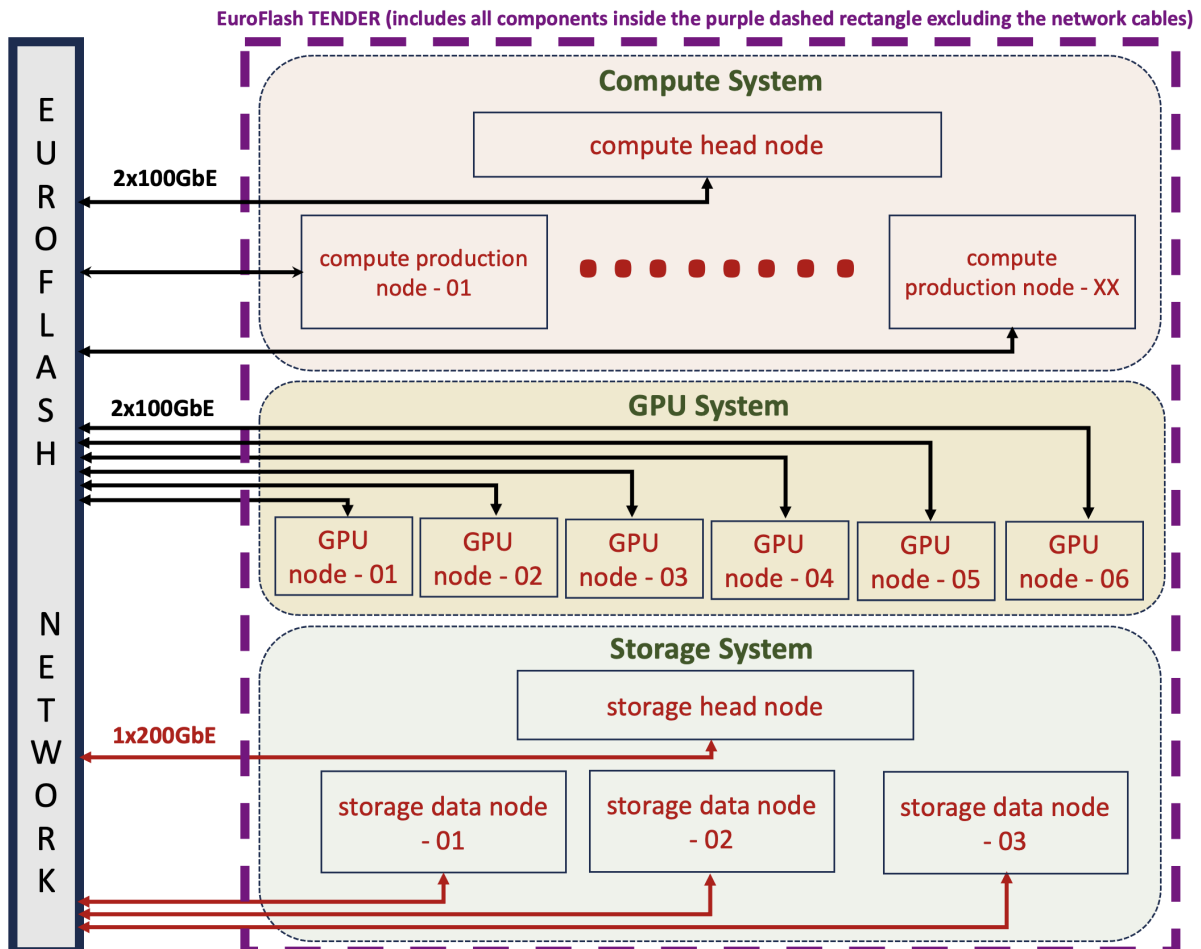

De opdracht betreft de volgende werkzaamheden:

- Compute system
- GPU System
- Storage system
- Support and warranty

2.1.2 Buiten de scope van de Opdracht

De volgende onderdelen/werkzaamheden hangen samen met de Opdracht, maar behoren niet tot de scope van de opdracht:

- Netwerk kabels
- Netwerk Switches

Deze onderdelen zijn aanwezig of worden door ASTRON geleverd.

2.2 Clustering, samenvoeging en perceelverdeling

2.2.1 Clustering

Er is geen sprake van een clustering van opdrachten. De volledige levering betreft 1 compleet systeem.

Er is geen sprake van (onnodige) samenvoeging van opdrachten, maar van één enkele opdracht – te weten: Levering van complete EFC systeem.

2.2.2 Perceelverdeling

Conform artikel 46 van de Aanbestedingswet 2012 heeft de aanbestedende dienst onderzocht of de onderhavige opdracht in meerdere percelen kan worden verdeeld. Na zorgvuldige afweging is besloten de opdracht in één perceel aan te besteden.

De opdracht betreft een cluster van drie systemen die technisch, functioneel en organisatorisch onlosmakelijk met elkaar verbonden zijn. Deze systemen zijn uitsluitend doelmatig inzetbaar wanneer zij in onderlinge samenhang worden gerealiseerd, geïntegreerd en beheerd. Een perceelindeling zou derhalve afbreuk doen aan de noodzakelijke integraliteit en de samenhang van de opdracht.

Op grond van het voorgaande heeft de aanbestedende dienst besloten de opdracht niet in percelen te verdelen en deze als één perceel in de markt te zetten. Daarmee wordt voldaan aan de motiveringsplicht van artikel 46 Aanbestedingswet 2012.

2.3 Omvang van de Opdracht

ASTRON vraagt inschrijvers een inschrijving te doen voor de levering van de EFC cluster zoals omschreven in "Bijlage F Programma van eisen EuroFlash Cluster".

Het totale budget voor deze aanbesteding bedraagt € 650.000 (inclusief alle kosten, exclusief btw). De twee aspecten, namelijk de prijs en de kwaliteit, vormen de basis voor de beoordeling van de aanbiedingen die ook voldoen aan alle geschiktheidseisen. De kwaliteitscriteria en hun beschrijving worden gegeven in Bijlage F Programma van Eisen EuroFlash Cluster, hoofdstuk 6 Award Criteria.

Inschrijvingen die niet aan de vereisten voldoen of het budget overschrijden worden niet in verdere behandeling genomen.

Met deze inschatting poogt de Aanbestedende dienst een zo goed mogelijk beeld geven van de omvang van de Opdracht. Aan de inschatting kunnen geen rechten worden ontleend.

2.4 Varianten

Een variant is een niet met de Aanbestedingsdocumenten conforme inschrijving. Het indienen van varianten op de onderhavige Opdracht is niet toegestaan.

2.5 Wijziging van de Opdracht

2.5.1 Niet-wezenlijke wijzigingen

Met het oog op politieke, economische, budgettaire, bestuurlijke of organisatorische omstandigheden binnen de publieke sector, en de hiermee samenhangende krimp of groei van de Aanbestedende dienst, dan wel de positie en taken van de Aanbestedende dienst binnen het publieke domein, is het mogelijk dat de Opdracht wijzigt. In dat geval is de Opdrachtgever gerechtigd niet-wezenlijke wijzigingen door te voeren en de procedure te continueren.

2.6 Contractvorm, contractuele voorwaarden en looptijd

Er is gekozen voor een overeenkomst.

De Overeenkomst betreft eenmalige levering van producten.

De concept Overeenkomst is bijgevoegd als Bijlage 2A. De Algemene Rijksinkoopvoorwaarden (ARIV-2018) zijn van toepassing op de Opdracht, zie Bijlage 3. De (algemene) voorwaarden van de Opdrachtnemer of enige andere (algemene) voorwaarden zijn niet van toepassing en worden nadrukkelijk van de hand gewezen.

Naar aanleiding van de contractvoorwaarden kunnen vragen worden gesteld of tekstsuggesties worden gedaan. Tekstsuggesties dienen slechts ter verbetering van de concept Overeenkomst en mogen de essentie van de concept Overeenkomst niet aantasten. De Aanbestedende dienst zal in de beantwoording van de vragen aangeven of tekstsuggesties worden geaccepteerd en in de concept Overeenkomst worden verwerkt. De Inschrijver moet zich bij inschrijving onvoorwaardelijk en zonder voorbehoud conformeren aan de laatste versie van de concept Overeenkomst en de Inkoopvoorwaarden. Voorbehouden c.q. andere voorwaarden in de Inschrijving op welke manier dan ook zijn niet toegestaan en leiden tot uitsluiting van deelname aan de aanbesteding.

2.7 AVG

De Algemene Verordening Gegevensbescherming (AVG) is een Europese privacywet waarbinnen het zorgvuldig handelen met betrekking tot persoonsgegevens wordt geregeld. De AVG is niet van toepassing op deze aanbesteding omdat er geen persoonsgegevens worden verwerkt binnen het cluster.

3 Aanbestedingsprocedure

3.1 Inleiding; communicatie; planning

3.1.1 *Juridisch kader*

Deze aanbesteding vindt plaats met inachtneming van en conform de Aanbestedingswet 2012. Voor meer informatie zie: www.rijksoverheid.nl en www.pianoo.nl.

Voor deze aanbesteding wordt de openbare procedure gebruikt. De aanbesteding wordt gegund op basis van de beste prijs-kwaliteitverhouding. Het beschikbare budget is vastgesteld op maximaal € 650.000,- euro exclusief btw; inschrijvers dienen binnen dit budget een aanbieding te doen met een zo hoog mogelijke kwaliteit, performance en specificaties zoals omschreven in Bijlage F Programma van Eisen EuroFlash Cluster- 6 Award Criteria.

Per beoordelingsonderdeel worden punten toegekend op basis van de mate waarin de aanbieding de gestelde eisen overtreft of optimaal invult.

Elk onderdeel heeft een specifieke weging binnen de totaalscore. De inschrijving met de hoogst behaalde totaalscore wordt als economisch meest voordelige inschrijving aangemerkt. En komt in aanmerking voor gunning van de opdracht.

3.1.2 *Aankondiging*

De aankondiging van de Opdracht is gepubliceerd op de website van TenderNed. Deze aanbesteding betreft een overheidsopdracht voor leveringen, zoals bedoeld in artikel 1.1 Aanbestedingswet 2012 onder de definitie voor een 'overheidsopdracht voor leveringen',.

3.1.3 *Contactgegevens*

Tijdens de aanbestedingsprocedure is de inkoopadviseur namens ASTRON uw enige aanspreekpunt. Het is niet toegestaan contact te zoeken met andere medewerkers of vertegenwoordigers van de Aanbestedende dienst.

De Inschrijver wijst ook een contactpersoon aan. Deze contactpersoon moet volledig beslissingsbevoegd en gemachtigd zijn om namens Inschrijver op te treden in het kader van de aanbestedingsprocedure. De Inschrijver is verantwoordelijk voor de juiste registratie van de gegevens van zijn contactpersonen.

3.1.4 *Communicatie*

Alle communicatie over deze aanbesteding verloopt schriftelijk via TenderNed. De Inschrijver kan zich niet beroepen op informatie die op een andere wijze is verstrekt. Berichten die op een andere wijze door de Inschrijver worden verzonden worden door de Aanbestedende dienst niet in behandeling genomen.

De Inschrijver wordt aangeraden om in TenderNed (een) bcc-ontvanger(s) in te stellen, zodat berichten in het kader van deze aanbesteding niet slechts bij één contactpersoon aankomen.

3.1.5 Planning

Onderstaande tabel bevat de planning van deze aanbesteding. Aanbestedende dienst behoudt zich het recht voor om wijzigingen aan te brengen in deze planning indien dat noodzakelijk is.

Activiteit	Datum afgerond of periode
Publicatie aanbestedingsdocumenten	13-10-2025
Eerste ronde indienen van vragen/opmerkingen	Uiterlijk 26-10-2025 voor 12:00 uur (CET/UTC+2)
Publicatie Nota van Inlichtingen	14-11-2025
Indienen van inschrijving	Uiterlijk 1-12-2025 12:00 uur (CET/UTC+1) Uiterlijk 5-12-2025 12:00 uur (CET/UTC+1)
Voorlopig gunningsbesluit	18-12-2025
Einde bezwaartermijn	8-1-2026
Ondertekening overeenkomst	9-1-2026
Ingangsdatum levertermijn	9-1-2026

3.2 Informatieverstrekking

3.2.1 Stellen van vragen over de aanbesteding

Eventuele vragen over de inhoud en het proces van deze aanbesteding kunnen schriftelijk worden gesteld middels één vragenronde gedurende de inlichtingenfase. De uiterlijke datum voor het indienen van vragen is aangegeven in de planning.

Voor het stellen van vragen dient gebruik te worden gemaakt van Bijlage 1 Vragenformulier en verzending via de mailbox van TenderNed. **Er wordt uitdrukkelijk geen gebruik gemaakt van de Vraag & Antwoord module in TenderNed.** Vragen die niet middels Bijlage 1 zijn ingediend, worden niet beantwoord. De Aanbestedende dienst kan voorts niet garanderen dat vragen die binnenkomen na de uiterste indieningsdatum voor het stellen van vragen, worden beantwoord.

Alle vragen met de antwoorden daarop maakt de Aanbestedende dienst bekend aan alle Gegadigden door publicatie van de Nota van Inlichtingen op TenderNed.

De Gegadigde wordt verzocht – voor zover dat mogelijk is – om in de vraagstelling geen gebruik te maken van organisatienamen, productnamen en andere aan uw organisatie gerelateerde namen. De Aanbestedende dienst publiceert de gestelde vragen zonder daarbij de naam van de vraagsteller te vermelden en behoudt zich het recht voor om vragen met dat doel aan te passen. De Aanbestedende dienst geeft geen garantie op anonimiteit, bijvoorbeeld omdat uit noodzakelijke technische vragen de identiteit van de vragensteller kan worden afgeleid. De Aanbestedende dienst kan vragen parafraseren of samenvatten, bijvoorbeeld indien deze ongepaste taal bevatten of bij nodeloos repeterende vragen.

3.2.2 Individueel proces-verbaal

De Gegadigde kan verzoeken om bepaalde informatie van de vraag of het antwoord daarop niet in de Nota van inlichtingen op te nemen omdat door openbaarmaking de economische belangen van de Gegadigde zouden kunnen worden geschaad. De Gegadigde dient goed onderbouwd te motiveren waarom zijn economische belangen zouden kunnen worden geschaad. In dat geval kan de Aanbestedende dienst:

1. de vraag niet publiceren en niet beantwoorden, ofwel
2. de vraag en/of het antwoord daarop wel publiceren indien de Gegadigde na een verzoek daartoe van de Aanbestedende dienst alsnog toestemming verleent om de informatie in de Nota van inlichtingen op te nemen, ofwel
3. een antwoord uitsluitend aan de betrokken Gegadigde verstrekken. Van deze optie zal de Aanbestedende dienst alleen gebruik maken indien:
 - a. het antwoord de mededinging niet kan vervalsen, en
 - b. het antwoord geen betrekking heeft op prijzen, en

c. het antwoord niet tot een wijziging van het voorwerp van de aanbesteding leidt. Indien van deze derde optie gebruik wordt gemaakt, zal dit worden opgenomen in het proces-verbaal van gunning.

3.3 Indienen van de Inschrijvingen en opening

3.3.1 *Sluitingsdatum voor het indienen van Inschrijvingen*

De Inschrijving dient uiterlijk te zijn ingediend en door de Aanbestedende dienst te zijn ontvangen in TenderNed op de in de planning aangegeven datum en tijd.

Let op:

- Het verdient aanbeveling om de Inschrijving pas in te dienen nadat de Nota van Inlichtingen is gepubliceerd alsook de aanbestedingsdocumenten die naar aanleiding van een Nota van Inlichtingen zijn aangepast. De Nota van Inlichtingen maakt onlosmakelijk deel uit van de aanbestedingstukken;
- Datum en tijd moeten als fataal moment worden beschouwd. Na de sluiting van de inschrijvingstermijn is het (technisch) niet langer mogelijk om Inschrijvingen in te dienen. **Te laat ingediende Inschrijvingen kunnen dan ook niet in behandeling worden genomen.** Het risico van te laat indienen is geheel voor rekening van de Inschrijver.
- Gezien de voorgaande opmerking is het niet verstandig om tot het laatste moment te wachten met het indienen van de Inschrijving;
- Houdt rekening met **levertermijnen van gevraagde bewijsmiddelen** (van recente datum) die door externe instanties zoals Justitie of de Belastingdienst moeten worden afgegeven.

3.3.2 *Opening van de Inschrijvingen*

Zo snel mogelijk na het verstrijken van de sluitingsdatum en -tijd worden de Inschrijvingen geopend door de Aanbestedende dienst. Inschrijvers kunnen niet bij de opening van Inschrijvingen aanwezig zijn.

3.4 Beoordeling van de Inschrijvingen

De Inschrijver en zijn Inschrijving worden beoordeeld in vier stappen:

- Stap 1 Beoordeling van de vormvereisten;
- Stap 2 Beoordeling van het UEA (Uitsluitingsgronden en Geschiktheidseisen). De referenties zijn onderdeel van de Geschiktheidseisen;
- Stap 3 Beoordeling van conformiteit aan de eisen in de Aanbestedingsdocumenten en beoordeling van de Gunningscriteria;
- Stap 4 Eindbeoordeling.

Deze vier stappen zijn omschreven in hoofdstuk 6 (stap 1 en 2) en hoofdstuk 7 (stap 3 en 4) van dit Beschrijvend document.

3.5 Gunning

3.5.1 *Mededeling gunningsbeslissing en bezwaar*

De Aanbestedende dienst maakt de voorlopige gunningsbeslissing zo snel mogelijk schriftelijk bekend. Alle Inschrijvers worden door de Aanbestedende dienst gelijktijdig bericht over de voorlopige gunningsbeslissing. De afgewezen Inschrijvers ontvangen de mededeling over de voorlopige gunningsbeslissing met een motivering van de reden van de afwijzing en de naam van de winnende Inschrijver.

Alle Inschrijvers kunnen nadere informatie vragen aan de Aanbestedende dienst.

Op grond van artikel 2.129 van de Aanbestedingswet 2012 houdt de mededeling van de (voorlopige) gunningsbeslissing geen aanvaarding in van een aanbod van een Inschrijver.

Gedurende een periode van ten minste twintig kalenderdagen na verzending van de mededeling van de gunningsbeslissing is het de Aanbestedende dienst niet toegestaan de Opdracht te gunnen en een Overeenkomst aan te gaan met de winnende Inschrijver. Als binnen bovengenoemde termijn, ook wel opschortende termijn genoemd, een kort geding aanhangig is gemaakt, hetgeen moet blijken uit toezending van een kopie van het exploit van dagvaarding, zal de Aanbestedende dienst niet tot gunning van de Opdracht overgaan voordat in kort geding vonnis is gewezen. Bovengenoemde termijn van twintig kalenderdagen is een vervaltermijn. Indien niet binnen deze termijn een kort geding aanhangig is gemaakt, kunnen de afgewezen Inschrijvers geen bezwaar meer maken tegen de beslissing en hebben zij hun rechten ter zake verwerkt. De Aanbestedende dienst is in dat geval dan ook vrij om de Opdracht definitief te gunnen. Dit betekent niet dat na automatische verloop van de opschortende termijn het aanbod van de Inschrijver alsnog is aanvaard. De Aanbestedende dienst aanvaardt het aanbod van de Inschrijver nadat geen van de Inschrijvers binnen de opschortende termijn een kort geding aanhangig heeft gemaakt tegen de voorlopige gunningsbeslissing **en** nadat de verificatiefase succesvol is afgerond (zie onderstaande paragraaf).

3.5.2 Verificatie van bewijsmiddelen

In de verificatiefase, ten tijde van de opschortende termijn, kan de Aanbestedende dienst bewijsstukken opvragen om de informatie die de Inschrijver in het kader van deze aanbestedingsprocedure heeft gegeven te verifiëren. Om de administratieve last te beperken is bepaald dat de Aanbestedende dienst in eerste instantie aan Inschrijvers alleen de Eigen verklaring mag vragen in plaats van alle bewijsstukken. De bewijsstukken die vallen onder het UEA, met uitzondering van de referenties, kunnen in principe alleen worden opgevraagd bij de Inschrijver(s) die op basis van de beoordeling in aanmerking komt/komen voor de Opdracht. De gevraagde bewijsstukken moeten worden geleverd binnen de door de Aanbestedende dienst gestelde termijn van tien werkdagen. Als blijkt dat de Inschrijver geen bewijsstukken kan leveren of onjuiste informatie heeft gegeven, leidt dat tot uitsluiting van deelname aan de aanbestedingsprocedure.

3.6 Acceptatieprocedure

De te leveren EuroFlash Cluster moet voldoen aan de gestelde specificaties zoals opgesteld in het Plan van Eisen. Hierin zijn de controles en fasering beschreven in het Programma van Eisen EuroFlash Cluster- hoofdstuk 4 – Acceptance Procedure and Compliance Tests. Na succesvol doorlopen van de acceptatieprocedure wordt het EuroFlash Cluster geaccepteerd.

Als de apparatuur niet-conform blijkt te zijn, heeft de leverancier na melding één periode van maximaal vier weken om hieraan te voldoen door bijvoorbeeld het systeem te vervangen, uit te breiden of opnieuw te configureren.

Aan alle in het "Programma van Eisen EuroFlash Cluster" genoemde acceptatietests moet met succes worden voldaan binnen de reeds toegekende periode van vier weken.

Na volledige acceptatie wordt de betaling binnen 30 dagen voldaan.

3.7 Klachtenregeling aanbesteding

In geval van bezwaren tegen of klachten over (onderdelen van) de Aanbestedingsstukken, dient een Inschrijver die bezwaren/klachten zo snel kenbaar te maken bij ASTRON.

ASTRON hanteert de navolgende procedure voor de klachtafhandeling:

- a. De Inschrijver dient zijn bezwaar/klacht schriftelijk in bij het klachtenmeldpunt via aanbestedingen@ASTRON.nl.
In zijn schriftelijke bezwaar/klacht maakt de Inschrijver duidelijk:
 - dat het over een bezwaar/klacht gaat
 - het onderdeel waartegen hij bezwaar maakt c.q. waarover hij klaagt
 - hoe volgens hem het knelpunt zou kunnen worden verholpen.Het bezwaar/de klacht bevat verder de dagtekening, naam en adres van de Inschrijver en de aanduiding van de Aanbesteding.
- b. Het klachtenmeldpunt bevestigt per omgaande de ontvangst van het bezwaar/de klacht.
- c. Bij het klachtenmeldpunt wordt het bezwaar/de klacht behandeld door een persoon of in voorkomend geval meerdere personen die niet direct betrokken is/zijn (geweest) bij (het opstellen van) de aanbesteding.
- d. Onder verantwoordelijkheid van de klachtencoördinator ASTRON onderzoekt het klachtenmeldpunt, eventueel aan de hand van door de Inschrijver en/of ASTRON aanvullend verstrekte gegevens, of het bezwaar/de klacht terecht is.
- e. Wanneer ASTRON na het onderzoek door het klachtenmeldpunt tot de conclusie komt dat het bezwaar/de klacht terecht of gedeeltelijk terecht is en ASTRON corrigerende en/of preventieve maatregelen treft, dan deelt ASTRON dit zo spoedig mogelijk schriftelijk mee aan de Inschrijver. Ook de andere Inschrijvers worden op de hoogte gesteld.
- f. Wanneer ASTRON na het onderzoek tot de conclusie komt dat het bezwaar/de klacht niet terecht is, dan wijst hij het bezwaar/de klacht gemotiveerd af en bericht hij de betreffende Inschrijver.
- g. Het klachtenmeldpunt kan het bezwaar/de klacht, voordat daarop door ASTRON wordt beslist, voor bemiddeling of advies voorleggen aan de Commissie van Aanbestedingsexperts.
- h. Als ASTRON aan de Inschrijver heeft laten weten hoe hij het bezwaar/de klacht adresseert, of als ASTRON nalaat om binnen een redelijke termijn op het bezwaar/de klacht te reageren, dan kan een klager de klacht aan de Commissie van Aanbestedingsexperts voorleggen.

Het indienen van een bezwaar/klacht bij het klachtenmeldpunt zet de aanbestedingsprocedure niet automatisch stil. Het staat ASTRON vrij om al dan niet tot opschorting van de aanbestedingsprocedure te besluiten.

4 Inschrijfmogelijkheden

4.1 Zelfstandig inschrijven of in Combinatie

Ondernemingen kunnen zelfstandig, dus als individuele onderneming of in combinatie met één of meer ondernemingen inschrijven. Een Combinatie geldt als één Inschrijver. Als een onderneming zowel zelfstandig inschrijft alsook als lid van een Combinatie, beoordeelt de Aanbestedende dienst alleen de Inschrijving van de Combinatie. De zelfstandige Inschrijving wordt dan uitgesloten van de aanbesteding.

Indien als Combinatie wordt ingeschreven gelden de volgende voorwaarden:

- Elk lid van de Combinatie moet afzonderlijk aangeven dat de van toepassing verklaarde Uitsluitingsgronden, zoals genoemd in de artikelen 2.86 en 2.87 Aanbestedingswet 2012, niet op hem van toepassing zijn. Alle leden van Combinatie dienen afzonderlijk Bijlage A UEA in te vullen en te ondertekenen;
- Elk lid van de Combinatie moet zijn ingeschreven in het beroeps- of handelsregister of een buitenlandse variant daarvan volgens de wetgeving in het land van vestiging;
- De Combinatieleden moeten gezamenlijk voldoen aan de Geschiktheidseisen (zie stap 2 in 6.2);
- Leden van de Combinatie aanvaarden gezamenlijke en hoofdelijke aansprakelijkheid voor het nakomen van alle uit de Overeenkomst voortvloeiende verplichtingen als de Opdracht aan de Combinatie wordt gegund;
- De Combinatie wijst één van de leden van de Combinatie aan als enig aanspreekpunt voor de aanbestedingsprocedure en verantwoordelijke gevolmachtigde (penvoerder) voor de Combinatie;
- Elk lid van de Combinatie moet in deel II, afdeling A van het UEA aangeven dat sprake is van een samenwerkingsverband en voor welke Geschiktheidseisen een beroep op zijn onderneming wordt gedaan.

Let op – De rechtsgeldige ondertekening van de Inschrijving door alle leden van de Combinatie moet herleidbaar zijn uit het/de uittreksel(s) Kamer van Koophandel of inschrijving(en) in het beroeps- of handelsregister in het land van vestiging (zie paragraaf 5.5).

4.2 Inzet van Onderaannemers

Wanneer de Inschrijver reeds bij inschrijving weet dat hij gebruikt maakt van (een) Onderaannemer(s), moet hij dit aangeven in het UEA.

Indien de Opdrachtnemer na gunning van de aanbesteding besluit tot de inzet van een (niet in de inschrijving vermelde) Onderaannemer dan wel besluit tot vervanging van een Onderaannemer gelden de volgende voorwaarden:

- Er dient een schriftelijk verzoek hiertoe te worden gedaan aan Aanbestedende dienst en deze laatste dient haar goedkeuring te verlenen;
- De Opdrachtnemer verklaart dat hij als hoofdaannemer altijd volledig verantwoordelijk en aansprakelijk is voor de uitvoering van de Overeenkomst en de resultaten daarvan;
- De Opdrachtnemer treedt op als enig aanspreekpunt en penvoerder voor deze aanbesteding en eventueel hieruit voortvloeiende Opdracht.

4.3 Beroep op Derden met betrekking tot de Geschiktheidseisen

Een Inschrijver – zowel een zelfstandig Inschrijver als een Combinatie – die zelf (deels) niet voldoet aan de Geschiktheidseisen zoals opgenomen in paragraaf 6.2, mag zich beroepen op:

- de financiële en economische draagkracht van Derden en/of;
- de technische bekwaamheid of beroepsbekwaamheid van Derden.

Het betreft hier de Geschiktheidseisen met betrekking tot financiële en economische draagkracht, technische bekwaamheid en/of beroepsbekwaamheid. De voorwaarden om zich te kunnen beroepen op een Derde zijn:

- De Inschrijver moet desgevraagd kunnen aantonen dat hij daadwerkelijk over de voor de uitvoering van de Overeenkomst noodzakelijke middelen van de betreffende Derde kan beschikken;
- Voor elke Derde waarop de Inschrijver zich beroept moet een afzonderlijke UEA worden verstrekt met de informatie die wordt gevraagd in deel II (de afdelingen A en B) en deel III van het UEA. De UEA moet **door de betrokken Derden** naar behoren worden ingevuld en rechtsgeldig ondertekend;
- De rechtsgeldige ondertekening van de Derde dient herleidbaar te zijn uit het/de uittreksel(s) Kamer van Koophandel of inschrijving(en) in het beroeps- of handelsregister in het land van vestiging (zie paragraaf 5.5).

4.4 Beroep op financiële en economische draagkracht van het moederconcern

Als de Inschrijver een beroep doet op de financiële en economische draagkracht van het moederconcern waarvan hij deel uitmaakt, of de holding waaronder hij valt vanwege een geconsolideerde omzet, moet het moederconcern of de holding zich in een zogenaamde holdingverklaring volledig en onvoorwaardelijk garant stellen voor het nakomen van alle verplichtingen die voortvloeien uit de Overeenkomst.

Hiertoe moet Bijlage E Verklaring aansprakelijkheid concern/holding rechtsgeldig worden ondertekend door een daartoe bevoegde persoon. De verklaring mag maximaal zes maanden oud zijn op het moment van Inschrijving. Als bewijs van de rechtsgeldige ondertekening geldt het uittreksel Kamer van Koophandel of de inschrijving in het beroeps- of handelsregister in het land van vestiging van het moederconcern c.q. de holding.

4.5 Inschrijvers van één concern

Als meerdere ondernemingen van één concern zich willen inschrijven (zelfstandig of als Combinatie), moeten zij – op verzoek van de Aanbestedende dienst – kunnen aantonen dat:

- zij hun Inschrijving onafhankelijk hebben opgesteld van de andere Inschrijvers die deel uitmaken van dat concern en
- zij hierbij strikte vertrouwelijkheid in acht hebben genomen.

Als zij dit niet eenduidig en naar genoegen van de Aanbestedende dienst kunnen aantonen, dan leidt dit tot uitsluiting van verdere deelname aan de aanbestedingsprocedure van alle tot het betreffende concern behorende Inschrijvers.

5 Voorschriften voor de Inschrijving en voorwaarden voor deelname aan de aanbesteding

Inschrijvingen worden alleen in behandeling genomen als ze volgens onderstaande voorschriften zijn opgemaakt en ingezonden. Dit is om een eerlijke concurrentie tussen de Inschrijvers te garanderen. Tevens worden in dit hoofdstuk voorwaarden en bepalingen genoemd die gelden in het kader van deze aanbestedingsprocedure.

Inschrijvingen die op een afwijkende manier worden aangeboden en Inschrijvingen van Inschrijvers die niet aan de voorwaarden voldoen, zijn in beginsel ongeldig en worden niet beoordeeld. In dat geval krijgt de Inschrijver hierover schriftelijk bericht met vermelding van de reden.

5.1 Samenstelling van de Inschrijving

De inschrijving bevat de volgende onderdelen:

Document
Bijlage A Uniform Europees Aanbestedingsdocument (UEA)
Bijlage B Verklaring conformiteit
Bijlage C Prijsopgave + gespecificeerde offerte/BOM
Bijlage D Kerncompetentieformulier(en)
Bijlage E Verklaring aansprakelijkheid concern-holding (indien van toepassing)
Bijlage F Programma van Eisen EuroFlash Cluster

Daar waar om bewijsstukken of andere informatie wordt gevraagd, voegt de Inschrijver het betreffende stuk toe als Bijlage aan de Inschrijving. De Inschrijving moet volledig zijn. Dat wil zeggen: alle gevraagde bewijsstukken of andere informatie moeten zijn bijgesloten.

De Aanbestedende dienst behoudt zich nadrukkelijk het recht voor om onvolledige Inschrijvingen niet verder in behandeling te nemen waardoor de Inschrijving niet meer voor gunning in aanmerking komt.

5.2 Indienen van de Inschrijving via TenderNed

De Inschrijving kan uitsluitend elektronisch worden ingediend via het aanbestedingsplatform van TenderNed.

Bij (technische) vragen over de werking van TenderNed dient contact te worden opgenomen met de Servicedesk: 0800-836 33 76 (bereikbaar van 08.30 tot 17.00 uur). De Aanbestedende dienst is niet verantwoordelijk voor storingen van TenderNed.

5.3 Nederlandse taal

Alle communicatie, documenten en correspondentie in het kader van deze aanbesteding en de uitvoering van de eventuele Overeenkomst moeten in de Nederlandse taal worden gevoerd en/of opgesteld. Voor (standaard)rapporten, handleidingen en dergelijke, waarvan het algemeen gebruikelijk is dat deze in de Engelse taal zijn opgesteld, geldt dat hiervan (ook) Engelstalige versies mogen worden overgelegd.

5.4 Instemming met de aanbestedingsprocedure

Het indienen van een Inschrijving in het kader van deze aanbesteding betekent dat de Inschrijver instemt met de eisen, voorwaarden en bepalingen van deze aanbestedingsprocedure.

5.5 Ondertekening Inschrijving

Alle bij de Inschrijving te ondertekenen documenten en verklaringen moeten zijn voorzien van authentieke handtekeningen van een bevoegd vertegenwoordiger.

De rechtsgeldigheid van de ondertekening moet blijken uit het (de) uittreksel(s) van de Kamer van Koophandel of een inschrijving in het beroeps- of handelsregister in het land van vestiging of bij ontbreken daarvan een ander bewijsstuk als bedoeld in artikel 2.98 Aanbestedingswet 2012. De handtekeningen moeten met pen op het document worden gezet, tenzij een gevalideerde elektronische handtekening ook mogelijk is.

Een ondertekenaar die niet als vertegenwoordigingsbevoegde persoon is ingeschreven in het beroeps- of handelsregister, dient te zijn gevolmachtigd door een persoon die wel vertegenwoordigingsbevoegdheid heeft.

5.6 Voorbehouden van de Aanbestedende dienst

De Aanbestedende dienst behoudt zich te allen tijde het recht voor de aanbestedingsprocedure geheel of gedeeltelijk op te schorten, tijdelijk of definitief te staken en/of om niet tot opdracht verstrekking over te gaan. In dat geval heeft de Gegadigde of de Inschrijver geen recht op vergoeding van kosten, van welke aard dan ook.

5.7 Kostenvergoeding

Inschrijvers hebben geen recht op vergoeding van kosten in het kader van deze aanbesteding.

5.8 Opgave van prijzen, tarieven en kosten

Prijzen, tarieven en kosten moeten worden afgegeven in euro, exclusief btw met gebruikmaking van Bijlage C Prijsopgave en een gespecificeerde offerte/BOM wat onderdeel is van het Programma van Eisen EuroFlash Cluster – punt GTC. 3.

De prijzen moeten all-in zijn, dat wil zeggen dat er geen sprake is van kosten die niet in Bijlage C worden vermeld en Opdrachtnemer tijdens de uitvoering van de Overeenkomst in rekening wil brengen. Hierbij geldt uitdrukkelijk de eis dat onvoorziene kosten voor rekening van Opdrachtnemer zijn.

5.9 Manipulatief inschrijven

Het is de Inschrijver niet toegestaan manipulatief in te schrijven. Hiermee wordt in deze context bedoeld dat een oneigenlijk middel wordt aangewend om aan de concurrentie van mede-Inschrijvers te ontkomen, respectievelijk dat de aangekondigde maatstaf ter beoordeling van de economisch meest voordelige inschrijving wordt misbruikt, waardoor de door de Aanbestedende dienst gehanteerde beoordelingsmethodiek wordt gefrustreerd. De Inschrijver mag geen aanbieding doen die naar objectieve bedrijfseconomische maatstaven niet marktconform of niet aannemelijk is, dan wel anderszins een manipulatief karakter heeft. Een Inschrijving is in ieder geval manipulatief als één of meerdere tarieven de gehanteerde formule frustreren of als er sprake is van negatieve of nultarieven. Tevens is het niet toegestaan het format van Bijlage C Prijsopgave te wijzigen.

De Inschrijver die deze bepaling overtreedt wordt uitgesloten van verdere deelname aan deze aanbestedingsprocedure.

5.10 Onvoorwaardelijke Inschrijving

Inschrijvingen waaraan voorwaarden zijn verbonden of waarop voorbehouden worden gemaakt, worden uitgesloten van verdere deelname aan deze aanbestedingsprocedure.

5.11 Gestanddoeningstermijn

De Inschrijver dient de Inschrijving in ieder geval gestand te doen tot 120 dagen gerekend vanaf de uiterste indieningsdatum van de Inschrijvingen zoals vermeld in paragraaf 3.1.5.

Bij deze gestanddoeningstermijn is rekening gehouden met de mogelijkheid dat de winnende Inschrijver de acceptatietest van apparatuur niet doorstaat en de Aanbestedende dienst gebruik wil maken van de wachtkamerbepaling en de Aanbestedende dienst daarom de Wachtkamerovereenkomst tot stand brengt.

Indien tegen de gunningsbeslissing een kort geding wordt aangespannen, dient de gestanddoeningstermijn eventueel te worden verlengd om gevolg te kunnen geven aan een rechterlijke uitspraak (zoals herbeoordeling van de Inschrijvingen).

De Inschrijver verlengt de gestanddoeningstermijn op eerste verzoek van de Aanbestedende dienst. De Aanbestedende dienst zal een dergelijk verzoek doen wanneer het verloop van de aanbestedingsprocedure daartoe aanleiding geeft.

5.12 Wachtkamerbepaling

De definitieve gunning van de Opdracht en de totstandkoming van de Overeenkomst zijn afhankelijk van het succesvol doorlopen van de acceptatietest, zoals beschreven in het Programma van Eisen.

Na definitieve gunning dient de gegunde inschrijver de overeengekomen levering van de EFC-cluster binnen 10 weken na gunning te realiseren.

Indien de gegunde inschrijver:

- niet binnen de gestelde termijn levert, of
- naar het oordeel van de Aanbestedende dienst onvoldoende voortgang boekt en er geen redelijke verwachting is dat tijdige levering alsnog zal plaatsvinden, kan de Aanbestedende dienst de volgende maatregelen nemen:

1. **Boeteclausule:**

De Aanbestedende dienst kan een contractuele boete opleggen overeenkomstig de bepalingen in de Overeenkomst.

2. **Ontbinding van de Overeenkomst:**

Indien na schriftelijke ingebrekestelling geen herstel optreedt binnen de daarin gestelde termijn, is de Aanbestedende dienst gerechtigd de Overeenkomst geheel of gedeeltelijk te ontbinden.

3. **Toepassing wachtkamerbepaling:**

In dat geval kan de Aanbestedende dienst, zonder heraanbesteding, de inschrijver die in rangorde direct volgt (de "wachtkamerinschrijver") uitnodigen om onder dezelfde voorwaarden en prijzen de Opdracht uit te voeren, mits deze de acceptatietest met succes heeft doorlopen.

De Aanbestedende dienst is hiertoe niet verplicht en behoudt zich het recht voor af te zien van toepassing van de wachtkamerbepaling.

5.13 Intellectueel eigendom

De intellectuele eigendomsrechten van de Aanbestedingsdocumenten berusten bij de Aanbestedende dienst. Behoudens uitzonderingen door de wet gesteld, mag zonder schriftelijke toestemming van de Aanbestedende dienst niets uit de Aanbestedingsdocumenten worden verveelvoudigd, anders dan voor het doel van deze aanbestedingsprocedure.

5.14 Integriteit en onafhankelijkheid

Om de integriteit van de aanbestedingsprocedure te borgen hanteert de Aanbestedende de volgende richtlijnen:

- Bij inschrijving wordt aan de Inschrijver gevraagd te melden of personen werkzaam bij de Aanbestedende dienst bij wijze van al dan niet betaalde nevenfunctie werkzaam zijn bij de Inschrijver;
- Indien dit zou kunnen leiden tot ongewenste commerciële belangenverstrengeling, kan dit leiden tot uitsluiting van de Inschrijver van de aanbestedingsprocedure. In dit geval zal het besluit met redenen omkleed worden medegedeeld aan de Inschrijver;
- Indien blijkt dat een persoon in dienst van de Aanbestedende dienst gedurende de looptijd van de aanbestedingsprocedure een al dan niet betaalde nevenfunctie bij de Inschrijver (heeft) vervult zonder dat de Aanbestedende dienst hiervan vóór de sluiting van de Overeenkomst in kennis is gesteld, is de Aanbestedende dienst gerechtigd de Inschrijver uit te sluiten dan wel de Overeenkomst zonder ingebrekestelling met onmiddellijke ingang te ontbinden.

5.15 Beïnvloeding van de beoordeling

Het is verboden contact te zoeken met een lid of leden van de beoordelingscommissie, medewerkers van de Aanbestedende dienst of andere betrokkenen bij de aanbesteding voor welke informatie dan ook. Elke beïnvloeding, op welke manier dan ook, van medewerkers die bij deze aanbesteding betrokken zijn, kan leiden tot uitsluiting van deelname.

5.16 Uitsluiting als gevolg van staking van bedrijfsactiviteiten of overname

Als tijdens de aanbestedingsprocedure een Inschrijver of een Combinatie de voor deze aanbesteding relevante bedrijfsactiviteit(en) moet staken of het bedrijf wordt overgenomen, dan moet de Inschrijver de Aanbestedende dienst direct informeren. In dat geval behoudt de Aanbestedende dienst zich het recht voor deze Inschrijver uit te sluiten van deelname aan de procedure.

5.17 Merknamen

Als in de Aanbestedingsdocumenten in verband met technische specificaties wordt gesproken over een bepaald fabricaat, herkomst, bijzondere werkwijze, verwijzing naar een merk, octrooi, type, oorsprong of productie, is dit alleen bedoeld als voorbeeld. In dergelijke gevallen moet de Inschrijver de melding of verwijzing lezen met toevoeging van de woorden 'of gelijkwaardig', als dat er onverhoopt niet bij is vermeld.

Opgemerkt moet worden dat enkele componenten die in het Plan van Eisen worden gespecificeerd, zoals bepaalde modellen van NVIDIA GPU's en AMD CPU's, van een specifiek merk en model moeten zijn.

Deze vereiste is van cruciaal belang om compatibiliteit en optimale prestaties te garanderen met ASTRON haar intern ontwikkelde, resource-intensieve data pipelines voor de verwerking van astronomische gegevens, die gedurende een periode van meerdere jaren zijn ontwikkeld.

Deze softwaresuites omvatten realtime streamverwerkingsmogelijkheden die zijn ontworpen voor CUDA-compatibele GPU-architecturen. Bovendien zal het cluster worden geïmplementeerd binnen de bestaande HPC-infrastructuur van de LOFAR-telescoop. Om een naadloze integratie en interoperabiliteit binnen deze gevestigde omgeving te garanderen, zijn de gespecificeerde hardwarecomponenten essentieel. Elke afwijking van deze modellen zal waarschijnlijk compatibiliteitsproblemen veroorzaken met belangrijke softwareafhankelijkheden en de algehele architectuur, wat zal leiden tot aanzienlijke herontwerp-, test-, benchmarking- en validatie-inspanningen.

In overeenstemming met het evenredigheidsbeginsel zijn deze hardware specificaties beperkt tot alleen die componenten waarbij afwijking zou leiden tot onevenredige prestaties,

technische en financiële lasten. De extra kosten, tijd, personele middelen en risico's die gepaard gaan met aanpassing aan alternatieve hardware vallen buiten het bereik en het budget van deze aanbesteding.

Daarom moeten alle leveranciers zich strikt houden aan de vermelde hardware specificaties en voorstellen indienen waarin de expliciet aangewezen componenten zijn opgenomen, waar aangegeven in het Programma van Eisen.

5.18 Onjuistheden in het Beschrijvend document

de Aanbestedingsdocumenten zijn met zorg samengesteld. De Inschrijver moet de Aanbestedende dienst zo spoedig mogelijk, doch uiterlijk 14 kalenderdagen vóór de sluitingsdatum voor het indienen van de Inschrijving, schriftelijk informeren als er toch onvolkomenheden, procedurefouten en/of tegenstrijdigheden voorkomen. Van een Gegadigde wordt een proactieve houding verwacht.

Na de hierboven vermelde termijn opgemerkte onvolkomenheden, procedurefouten en/of tegenstrijdigheden, die niet eerder door de Gegadigde of de Inschrijver zijn waargenomen, zijn voor risico en rekening van de Gegadigde of de Inschrijver. In dat geval heeft de Gegadigde of de Inschrijver zijn rechten ter zake verloren.

5.19 Tegenstrijdigheden en onduidelijkheden in de Inschrijving

Als er tegenstrijdigheden staan in de Inschrijving gaat de Aanbestedende dienst bij de beoordeling uit van het gunstigste aanbod of een onderdeel daarvan. De Inschrijver moet in dat geval het aanbod of dat onderdeel onverkort en onvoorwaardelijk gestand doen.

Als sprake is van onduidelijkheden in een Inschrijving behoudt de Aanbestedende dienst zich het recht voor te vragen om een verduidelijking en/of een aanvulling. Deze verduidelijking en/of aanvulling mag geen wezenlijke wijziging van de Inschrijving met zich meebrengen. Als dat naar de mening van de Aanbestedende dienst wel zo is, dan zal hij deze verduidelijkingen en/of aanvullingen niet in de beoordeling meenemen.

Het ontbreken van gevraagde informatie, verklaringen en/of documenten kan tot uitsluiting leiden. Dit geldt tevens voor het geven van informatie en/of gegevens die (deels) onjuist of onvolledig is/zijn. De Aanbestedende dienst heeft het recht om aan Inschrijvers een aanvulling van ontbrekende gegevens te vragen. Ook heeft de Aanbestedende dienst het recht om de door Inschrijver gegeven informatie bij derden te controleren.

6 Selectiefase

Voor het beoordelen van de Inschrijvers (dit hoofdstuk) en de Inschrijvingen (hoofdstuk 7) worden achtereenvolgens vormvereisten, Uitsluitingsgronden, Geschiktheidseisen en Gunningscriteria gebruikt. Dit hoofdstuk beschrijft de vormvereisten, Uitsluitingsgronden en Geschiktheidseisen waarop de Inschrijver wordt getoetst.

6.1 Stap 1: Beoordeling van de vormvereisten

De Inschrijvingen worden eerst gecontroleerd op de vormvereisten. Het is verplicht aan de vormvereisten te voldoen. De Aanbestedende dienst behoudt zich het recht voor om Inschrijvingen die hier niet aan voldoen of onvolledig of onjuist zijn, niet (verder) in behandeling te nemen.

De vormvereisten zijn:

- De Inschrijving moet tijdig zijn ingediend (zie paragraaf 3.1.5);
- De Inschrijving moet volledig zijn (zie paragraaf 5.1);
- De Inschrijving moet zijn opgesteld in het Nederlands;
- De Inschrijving moet rechtsgeldig zijn ondertekend (zie paragraaf 5.5).

6.2 Stap 2: Beoordeling van het UEA

Na de vormvereisten worden de Inschrijvingen gecontroleerd op de aanwezigheid, de invulling en de rechtsgeldige ondertekening van het UEA (Bijlage A). In het UEA geeft de Inschrijver aan dat de van toepassing verklaarde Uitsluitingsgronden, zoals genoemd in de artikelen 2.86 en 2.87 Aanbestedingswet 2012, niet op hem van toepassing zijn. Tevens verklaart de Inschrijver dat hij voldoet aan de gestelde Geschiktheidseisen, technische specificaties en uitvoeringsvoorwaarden zoals staat beschreven in artikel 2.84 Aanbestedingswet 2012.

De Aanbestedende dienst kan in de verificatiefase de juistheid nagaan van een of meer gegevens of inlichtingen in het UEA van de winnende Inschrijver(s). Het kan hierbij gaan om de volgende documenten en verklaringen (zie artikel 2.89 Aanbestedingswet 2012):

1. Een uittreksel uit de Kamer van Koophandel of een inschrijving in het beroeps- of handelsregister in het land van vestiging. Het uittreksel of bewijs van inschrijving mag niet ouder zijn dan zes maanden, gerekend vanaf de sluitingsdatum van inschrijving.
2. Een gedragsverklaring aanbesteden afgegeven door het ministerie van Justitie en Veiligheid. De gedragsverklaring aanbesteden mag niet ouder zijn dan twee jaar, gerekend vanaf de sluitingsdatum van inschrijving.
3. Verklaring betalingsgedrag nakoming fiscale verplichtingen, afgegeven door de Belastingdienst. De verklaring mag niet ouder zijn dan zes maanden gerekend vanaf de sluitingsdatum van inschrijving.

Vereiste bewijsstukken (zoals een GVA) verschillen per land, variërend van een officieel afgegeven certificaat tot een verklaring onder ede voor een notaris of rechter. Met e-Certis (<https://ec.europa.eu/tools/ecertis/#/homePage>) kan de Inschrijver inzicht krijgen in welke bewijsmiddelen in een land vereist zijn en of deze overeenkomen met de Nederlandse bewijsmiddelen. e-Certis is opgericht en samengesteld in opdracht van de Europese Commissie. In e-Certis vindt u de bewijsstukken van de 28 Europese lidstaten, kandidaat-lidstaat (Turkije) en de 3 EER-landen (IJsland, Liechtenstein en Noorwegen). De Europese Commissie zorgt ervoor dat alle gegevens beschikbaar zijn in alle officiële EU-talen. Bedrijven van buiten de EU kunnen een verklaring onder ede indienen bij een notaris of rechter.

6.2.1 Uitsluitingsgronden (deel III van het UEA)

De Inschrijver moet verklaren dat geen van de gestelde Uitsluitingsgronden van toepassing is door het UEA volledig in te vullen en rechtsgeldig te ondertekenen.

Binnen de verificatiefase (zie paragraaf 3.5.2) dienen onderstaande bewijsmiddelen te worden overlegd:

Gedragsverklaring aanbesteden

De Inschrijver kan met een door het Ministerie van Veiligheid en Justitie afgegeven Gedragsverklaring aanbesteden (GVA) aantonen dat de door de Aanbestedende dienst gestelde Uitsluitingsgronden die betrekking hebben op onherroepelijke veroordelingen of beschikkingen wegens overtreding van de mededingingsregels, op hem niet van toepassing zijn. Een GVA zal door de Aanbestedende dienst alleen worden opgevraagd bij de Inschrijver(s) die op basis van de beoordeling in aanmerking komt/komen voor de Opdracht.

De termijn voor het verstrekken van een GVA bedraagt enkele weken. Indien de Inschrijver op het moment van voorlopige gunning nog niet beschikt over een GVA, dan kan worden volstaan met het uploaden van het aanvraagformulier voor een GVA. Uit het aanvraagformulier moet blijken dat deze is gedaan binnen tien (10) werkdagen na aanmelding als deelnemer aan c.q. inschrijver op de onderhavige aanbesteding.

Als er wordt ingeschreven als Combinatie dienen alle Combinatieleden een GVA te kunnen overleggen.

Verklaring Belastingdienst

De Inschrijver kan met een door de belastingdienst afgegeven verklaring als bedoeld in artikel 2.89 lid 3 Aanbestedingswet 2012 aantonen dat de door de Aanbestedende dienst gestelde Uitsluitingsgronden die betrekking hebben op betaling van belastingen en sociale premies op hem niet van toepassing zijn.

De verklaring mag niet ouder zijn dan zes maanden (gerekend vanaf de sluitingsdatum van inschrijving).

Indien wordt ingeschreven als Combinatie dient van alle Combinatieleden een verklaring van de belastingdienst te worden verstrekt.

6.2.2 Geschiktheidseisen (deel IV van het UEA)

Geschiktheidseisen zijn bedoeld om vast te stellen of de Inschrijver geschikt is om de in de Aanbestedingsdocumenten gevraagde dienst en/of levering uit te voeren. De geschiktheidseisen relevant voor deze aanbesteding worden onderstaand beschreven.

A Financiële en economische draagkracht

De Inschrijver beschikt over voldoende financiële en economische draagkracht voor de nakoming van de verplichtingen die voortvloeien uit de eventuele Overeenkomst, blijkend uit ofwel (a) het feit dat hij in de laatste drie boekjaren voor sluiting van de inschrijftermijn van deze aanbesteding telkens een positief jaarresultaat (winst) heeft behaald ofwel (b) hij weliswaar niet in elk jaar een positief jaarresultaat (winst) heeft behaald, maar de cumulatieve negatieve resultaten (verliezen) geringer zijn dan de omvang van het eigen vermogen op de balans over het laatste boekjaar.

Als er wordt ingeschreven als Combinatie dienen alle Combinatieleden te voldoen aan deze eis.

Binnen de verificatiefase dient zelfstandig inschrijver dan wel alle leden van de combinatie (uittreksels uit) jaarrekeningen van de laatste drie afgesloten boekjaren, waaruit de financiële en economische draagkracht blijkt te overleggen.

B Continuïteit

1 Claims

De Inschrijver zijn geen mogelijke claims bekend of gedurende de periode van de uitvoering van de Overeenkomst zijn geen investeringen noodzakelijk die zijn bedrijf in een zodanige positie kunnen brengen dat de financieel-economische draagkracht of de continuïteit daarvan in gevaar kan worden gebracht. Met de ondertekening van het EUA verklaart zelfstandig inschrijver dan wel alle leden van de Combinatie dat dit het geval is.

2 Accountantsverklaring

De laatst afgegeven accountantsverklaring bevat geen zogenoemde 'continuïteitsparagraaf'. Voor ondernemingen die niet jaarrekening plichtig zijn dient een beoordelings- of samenstellingsverklaring te worden overlegd.

Als er wordt ingeschreven als Combinatie dienen alle Combinatieleden te voldoen aan boven gestelde eisen.

Binnen de verificatiefase dient zelfstandig inschrijver dan wel alle leden van de combinatie de bedoelde accountantsverklaring dan wel de beoordelings- of samenstellingsverklaring te overleggen.

3 Aansprakelijkheidsverzekering

Oprachtnemer zal zorgdragen dat hij met betrekking tot de uitvoering van de Opdracht adequaat is verzekerd en gedurende de looptijd van de Overeenkomst verzekerd zal blijven tegen beroeps- en/of wettelijke aansprakelijkheid.

Als er wordt ingeschreven als Combinatie dienen alle Combinatieleden te voldoen aan deze eis.

Binnen de verificatiefase dient zelfstandig inschrijver dan wel alle leden van de combinatie een kopie van de polis van de aansprakelijkheidsverzekering te overleggen.

C Technische bekwaamheid en/of beroepsbekwaamheid

Inschrijver toont zijn technische- en beroepsbekwaamheid aan door middel van het overleggen van twee referentieprojecten die technisch gelijkwaardig zijn aan onderhavige opdracht en bij vergelijkbare organisaties waar op soortgelijke manier wordt gewerkt.

Kerncompetentie 1: Ervaring met het leveren van apparatuur zoals gevraagd in deze opdracht.

Kerncompetentie 2: Ervaring met het verzorgen van support op apparatuur als bedoeld onder kerncompetentie 1 en het verhelpen van storingen.

De ervaring met bovengenoemde kerncompetenties dient beschreven te worden met gebruikmaking van Bijlage D Kerncompetentieformulier. Daarbij geldt het volgende:

- Voor elke afzonderlijke referentieopdracht gebruikt u een apart Kerncompetentieformulier;
- Het is mogelijk om verschillende referentieopdrachten te gebruiken die zijn uitgevoerd ten behoeve van dezelfde opdracht gevende organisatie;
- Voor de beschrijving van de ervaring met bovengenoemde kerncompetenties mogen er maximaal twee referentieopdrachten worden gebruikt. Indien volstaan kan worden met met 1 referentieopdracht teneinde de gevraagde kerncompetenties te beschrijven, dan is dat toegestaan.

De beschrijving van referentieopdrachten **dient onderdeel te zijn van de Inschrijving**.

D Kwaliteitsnormen

Door de Inschrijver wordt een beschreven kwaliteitssysteem gebruikt. Bewijs hiervan kan worden geleverd door het beschikken over certificeringen zoals onder de ISO-nomenclatuur, dan wel op andere wijze waarmee de Inschrijver in staat is aan te tonen dat door hem op systematische wijze (dat wil zeggen volgens een cyclus van plan-do-check-act) binnen de organisatie aan de kwaliteit van de bedrijfsprocessen wordt gewerkt.

Als er wordt ingeschreven als Combinatie dienen alle Combinatieleden te voldoen aan deze eis.

Binnen de verificatiefase dient zelfstandig inschrijver dan wel alle leden van de combinatie een kopie van certificering dan wel een beschrijving met betrekking tot het kwaliteitssysteem te overleggen.

E Normen inzake milieubeheer

Door de Inschrijver wordt een beschreven milieubeheersysteem gebruikt. Bewijs hiervan kan worden geleverd door het beschikken over certificering zoals onder de ISO-nomenclatuur (ISO 14001-certificaat, EMAS-certificaat, of een gelijkwaardig certificaat), dan wel op andere wijze waarmee de Inschrijver in staat is aan te tonen dat door hem binnen de organisatie maatregelen worden genomen op het gebied van milieubeheer.

Als er wordt ingeschreven als Combinatie dienen alle Combinatieleden te voldoen aan deze eis.

Binnen de verificatiefase dient zelfstandig inschrijver dan wel alle leden van de combinatie een kopie van certificering dan wel een beschrijving met betrekking tot het milieubeheersysteem te overleggen.

F Beroepsbevoegdheid

De Inschrijver moet zijn ingeschreven in het beroeps- of handelsregister of een buitenlandse variant daarvan volgens de geldende wetgeving in zijn land van vestiging.

Als er wordt ingeschreven als Combinatie, moeten alle Combinatieleden voldoen aan de eis dat de onderneming is ingeschreven in het beroeps- of handelsregister of een buitenlandse variant daarvan.

Binnen de verificatiefase dient zelfstandig inschrijver dan wel alle leden van de combinatie een bewijs van inschrijving in bedoeld register te overleggen.

Door in deel IV van het UEA aan te vinken: 'voldoet aan de voorgeschreven selectiecriteria' verklaart de Inschrijver dat hij voldoet aan de gestelde Geschiktheidseisen.

Alleen Inschrijvingen die voldoen aan de gestelde Geschiktheidseisen gaan voor verdere beoordeling door naar stap 3 van de beoordeling – zie paragraaf 7.1. Als de Inschrijver niet voldoet aan één of meer Geschiktheidseisen wordt de Inschrijving niet verder beoordeeld en zal de Inschrijver niet in aanmerking komen voor gunning van de Opdracht.

7 Gunningsfase

Dit hoofdstuk beschrijft de beoordeling van de Inschrijvingen op de Gunningscriteria. Welke Inschrijver de economisch meest voordelige Inschrijving heeft ingediend en in aanmerking komt voor gunning van de Opdracht wordt bepaald aan de hand van de eisen, de kwaliteit en de prijs.

7.1 Stap 3: Beoordeling conformiteit en Gunning

Conformiteit aan eisen

De eisen die betrekking hebben op de Opdracht zijn knock-out eisen. Knock-out betekent dat Inschrijvingen die niet voldoen aan *alle* gestelde eisen niet verder worden beoordeeld door de Aanbestedende dienst en Inschrijver wordt uitgesloten van verdere deelname aan de aanbestedingsprocedure.

Indien documentatie wordt gevraagd ter verificatie van het voldoen aan de minimum eisen, zal deze verificatie op dezelfde wijze plaatsvinden als de beoordeling van antwoorden op gunningscriteria voor kwaliteit zoals beschreven in paragraaf 7.1.2.

Beoordelingscommissie

Voor het beoordelen van de inschrijvingen is een beoordelingscommissie samengesteld. De commissie beoordeelt de inschrijving op basis van de voorschriften in het Verzoek tot Offerte en het eventuele interne beoordelingsprotocol. Het beoordelingsproces vindt plaats onder de verantwoording van de inkoopadviseur namens de Aanbestedende dienst.

Individuele beoordeling

Elke inschrijving wordt door elk lid van de commissie integraal en op zichzelf beoordeeld (er vindt geen zogenoemde relatieve beoordeling plaats). Met betrekking tot integraliteit maakt Aanbestedende dienst een voorbehoud in het geval een lid van de commissie inzake een (sub)gunningscriterium onvoldoende competent is om tot een verantwoorde beoordeling te kunnen komen. Een dergelijke situatie zal echter niet leiden tot beoordeling van het betreffende onderdeel door minder dan drie leden van de commissie.

Bespreking beoordeling

Na de individuele beoordeling vindt een plenaire sessie plaats waarbij het beoordelingsresultaat van elke individuele inschrijving wordt geëvalueerd. De commissie stelt het uiteindelijke beoordelingsresultaat vast waarbij het consensusmodel wordt nagestreefd. Een en ander werkt als volgt:

1. Indien alle individuele beoordelingen unaniem zijn in hun waardering, vindt waardering plaats zoals aangegeven door de beoordelaars;
2. Indien een of meerdere beoordelaars een afwijkende waardering hebben vastgelegd vindt overleg plaats tussen de beoordelaars, met het streven consensus te bereiken. Indien consensus wordt bereikt vindt waardering plaats conform deze consensus;
3. Indien geen consensus wordt bereikt, dan vindt waardering plaats op basis van het ongewogen gemiddelde van alle individuele waarderingen van beoordelaars.

7.2 Stap 4: Gunningscriteria

Indien een Inschrijver niet is uitgesloten op grond van voorgaande Uitsluitingsgronden, Geschiktheidseisen en/of Eisen, beschreven in dit Verzoek tot Offerte, zal het beoordelingsteam op grond van de in dit hoofdstuk opgenomen Gunningscriteria en systematiek beoordelen welke aanbieder de beste prijs-kwaliteitverhouding heeft.

De (sub)Gunningcriteria die in dit hoofdstuk zijn beschreven vormen de basis voor de te bepalen rangschikking van de Inschrijvingen. De Inschrijvers wordt gevraagd om per (sub)Gunningcriterium aan te geven in welke mate of op welke wijze zij kunnen voldoen aan de gestelde criteria. Voor ieder (sub)Gunningcriterium is een wegingsfactor bepaald.

Bij de beoordeling van de inschrijvingen worden de behaalde scores uitgedrukt in drie decimalen. Afronding van scores vindt niet plaats. De in drie decimalen vastgestelde waarden worden ongewijzigd gehanteerd voor verdere berekeningen en bepaling van de eindscore.

7.2.1 Gunningscriterium Prijs: 1%

Voor het Gunningscriterium Prijs geldt een plafondbedrag. Dit plafondbedrag is het beschikbare budget dat Opdrachtgever heeft voor deze opdracht en bedraagt Euro 650.000 exclusief BTW. Indien een aanbieder op het Gunningscriterium Prijs dit plafondbedrag overschrijdt, zal de Inschrijving terzijde worden gelegd en niet deelnemen aan deze Europese aanbesteding.

Wijze van beoordelen Gunningscriterium Prijs

Dit totaalbedrag wordt gebruikt om de score van een inschrijvingen op het Gunningscriterium Prijs te bepalen. De Inschrijver met het laagste totaalbedrag krijgt 10,0 punten en de overige Inschrijvers krijgen een score toegekend voor het Gunningscriterium Prijs volgens de volgende formule:

$(\text{laagste prijs van alle Inschrijvingen} / \text{prijs van inschrijving}) * 10$

De score voor het Gunningscriterium Prijs wordt weergegeven in drie decimaal achter de komma.

7.2.2 Gunningscriterium Kwaliteit: 99%

De Inschrijver dient voor de aanbieder het document: "Bijlage F Programma van Eisen EuroFlash Cluster" te gebruiken en bij de desbetreffende subgunningscriteria de gevraagde gegevens te vermelden. Zie hoofdstuk 6 – Award Criteria.

De omschrijving van de subgunningscriteria is in het Engels opgesteld, aangezien de gebruikte specificaties en terminologie in die taal beter aansluiten bij het gangbare taalgebruik binnen de markt.

7.2.2.1 Total number of offered compute production nodes minus 7 50%

Wijze van beoordelen

De gegeven waarde wordt gebruikt om de score van een inschrijvingen op dit Subgunningscriterium te bepalen. De Inschrijver met de hoogste waarde krijgt 10,0 punten en de overige Inschrijvers krijgen een score toegekend voor dit Subgunningscriterium volgens de volgende formule:

$(\text{waarde van de Inschrijving} / \text{hoogste waarde van alle Inschrijvingen}) * 10$

De score voor dit Subgunningscriterium wordt weergegeven in drie decimaal achter de komma.

7.2.2.2 Sustained Daily Write Endurance (SDWE) of the Storage System 11%

Wijze van beoordelen

De gegeven waarde wordt gebruikt om de score van een inschrijvingen op dit Subgunningscriterium te bepalen. De Inschrijver met de hoogste waarde krijgt 10,0 punten en de overige Inschrijvers krijgen een score toegekend voor dit Subgunningscriterium volgens de volgende formule:

$(\text{waarde van de Inschrijving/hogste waarde van alle Inschrijvingen}) * 10$

De score voor dit Subgunningscriterium wordt weergegeven in drie decimaal achter de komma.

7.2.2.3 Total Main memory (DRAM) size in a single node of the Compute System (in GiB). 10%

Wijze van beoordelen

De gegeven waarde wordt gebruikt om de score van een inschrijvingen op dit Subgunningscriterium te bepalen. De Inschrijver met de hoogste waarde krijgt 10,0 punten en de overige Inschrijvers krijgen een score toegekend voor dit Subgunningscriterium volgens de volgende formule:

$(\text{waarde van de Inschrijving/hogste waarde van alle Inschrijvingen}) * 10$

De score voor dit Subgunningscriterium wordt weergegeven in drie decimaal achter de komma.

7.2.2.4 Guaranteed operational main memory (DRAM) speed in the nodes of the Compute System in MHz minus 5600 8%

Wijze van beoordelen

De gegeven waarde wordt gebruikt om de score van een inschrijvingen op dit Subgunningscriterium te bepalen. De Inschrijver met de hoogste waarde krijgt 10,0 punten en de overige Inschrijvers krijgen een score toegekend voor dit Subgunningscriterium volgens de volgende formule:

$(\text{waarde van de Inschrijving/hogste waarde van alle Inschrijvingen}) * 10$

De score voor dit Subgunningscriterium wordt weergegeven in drie decimaal achter de komma

7.2.2.5 Pipeline Performance Factor (PPF) value for the CPU model offered in the Compute and GPU systems 8%

Wijze van beoordelen

De gegeven waarde wordt gebruikt om de score van een inschrijvingen op dit Subgunningscriterium te bepalen. De Inschrijver met de hoogste waarde krijgt 10,0 punten en de overige Inschrijvers krijgen een score toegekend voor dit Subgunningscriterium volgens de volgende formule:

$(\text{waarde van de Inschrijving/hogste waarde van alle Inschrijvingen}) * 10$

De score voor dit Subgunningscriterium wordt weergegeven in drie decimaal achter de komma

7.2.2.6 Guaranteed operational main memory (DRAM) speed in the nodes of the GPU system (in MHz) minus 5600 5%

Wijze van beoordelen

De gegeven waarde wordt gebruikt om de score van een inschrijvingen op dit Subgunningscriterium te bepalen. De Inschrijver met de hoogste waarde krijgt 10,0 punten en de overige Inschrijvers krijgen een score toegekend voor dit Subgunningscriterium volgens de volgende formule:

$(\text{waarde van de Inschrijving/hogste waarde van alle Inschrijvingen}) * 10$

De score voor dit Subgunningscriterium wordt weergegeven in drie decimaal achter de komma.

7.2.2.7 Support contract duration (in years) minus 2 4%

Wijze van beoordelen

De gegeven waarde wordt gebruikt om de score van een inschrijvingen op dit Subgunningscriterium te bepalen. De Inschrijver met de hoogste waarde krijgt 10,0 punten en de overige Inschrijvers krijgen een score toegekend voor dit Subgunningscriterium volgens de volgende formule:

$(\text{waarde van de Inschrijving/hogste waarde van alle Inschrijvingen}) * 10$

De score voor dit Subgunningscriterium wordt weergegeven in drie decimaal achter de komma.

7.2.2.8 Aggregated power supply efficiency value 2%

Wijze van beoordelen

De gegeven waarde wordt gebruikt om de score van een inschrijvingen op dit Subgunningscriterium te bepalen. De Inschrijver met de hoogste waarde krijgt 10,0 punten en de overige Inschrijvers krijgen een score toegekend voor dit Subgunningscriterium volgens de volgende formule:

$(\text{waarde van de Inschrijving/hogste waarde van alle Inschrijvingen}) * 10$

De score voor dit Subgunningscriterium wordt weergegeven in drie decimaal achter de komma.

7.2.2.9 Aggregated SSD NVMe gross storage capacity over all the nodes of the Compute and GPU systems (in TB) 1%

Wijze van beoordelen

De gegeven waarde wordt gebruikt om de score van een inschrijvingen op dit Subgunningscriterium te bepalen. De Inschrijver met de hoogste waarde krijgt 10,0 punten en de overige Inschrijvers krijgen een score toegekend voor dit Subgunningscriterium volgens de volgende formule:

$(\text{waarde van de Inschrijving/hogste waarde van alle Inschrijvingen}) * 10$

De score voor dit Subgunningscriterium wordt weergegeven in drie decimaal achter de komma.

7.2.2.10 Total Main memory (DRAM) size in a single node of the Storage system 1%

Wijze van beoordelen

De gegeven waarde wordt gebruikt om de score van een inschrijvingen op dit Subgunningscriterium te bepalen. De Inschrijver met de hoogste waarde krijgt 10,0 punten en de

overige Inschrijvers krijgen een score toegekend voor dit Subgunningscriterium volgens de volgende formule:

(waarde van de Inschrijving/hogste waarde van alle Inschrijvingen)*10

De score voor dit Subgunningscriterium wordt weergegeven in drie decimaal achter de komma.

7.2.2.11 Totaalscore Gunningscriterium Kwaliteit

De totaalscore voor het gunningscriterium Kwaliteit wordt bepaald door de score voor het subgunningscriteria te vermenigvuldigen met de bijbehorende wegingsfactor en vervolgens bij elkaar op te tellen.

Bijvoorbeeld, het subgunningscriterium "Compute Nodes" heeft een wegingsfactor van 50%. Daarom wordt de behaalde score voor dit subgunningscriterium vermenigvuldigd met 0,5

De score voor het Gunningscriterium Kwaliteit wordt weergegeven in drie decimaal achter de komma.

7.3 Bepalen totaal score

De totaalscore voor de Gunningscriteria Prijs en Kwaliteit daarmee de ranking wordt berekend door de totaalscores per Gunningscriterium te vermenigvuldigen met de bijbehorende wegingsfactor en vervolgens bij elkaar op te tellen. De Inschrijver met de beste prijs-kwaliteitverhouding (hoogste score) krijgt een voorlopige gunning aangeboden. De totaalscore wordt weergegeven in drie decimaal achter de komma.

7.4 Gelijk geëindigd

Indien twee of meer inschrijvers na beoordeling eindigen met een gelijk beoordelingsresultaat zal er loting plaatsvinden onder notarieel toezicht.

7.5 Verificatie

Zoals aangegeven in paragraaf 3.5.2, kan de Aanbestedende dienst direct na de mededeling van de gunningsbeslissing bewijsmiddelen opvragen bij de winnende Inschrijver(s), conform de artikelen 2.89, 2.91 en 2.93 Aanbestedingswet 2012. Als uit controle van de bewijsmiddelen blijkt dat de potentiële winnende Inschrijver:

- niet voldoet aan de gestelde eisen, of
- geen afdoende bewijs kan overleggen, of
- indien blijkt dat hij onjuiste informatie heeft verstrekt,

zal deze Inschrijver niet voor gunning in aanmerking komen. De Aanbestedende dienst zal de voorlopige gunningsbeslissing dan intrekken.

Vervolgens zullen de scores van de overblijvende Inschrijvers worden her-berekend en zal de aanbestedingsprocedure worden voortgezet met de Inschrijver die dan op de eerste plaats eindigt.