

Schnitt A-A

M 1:25

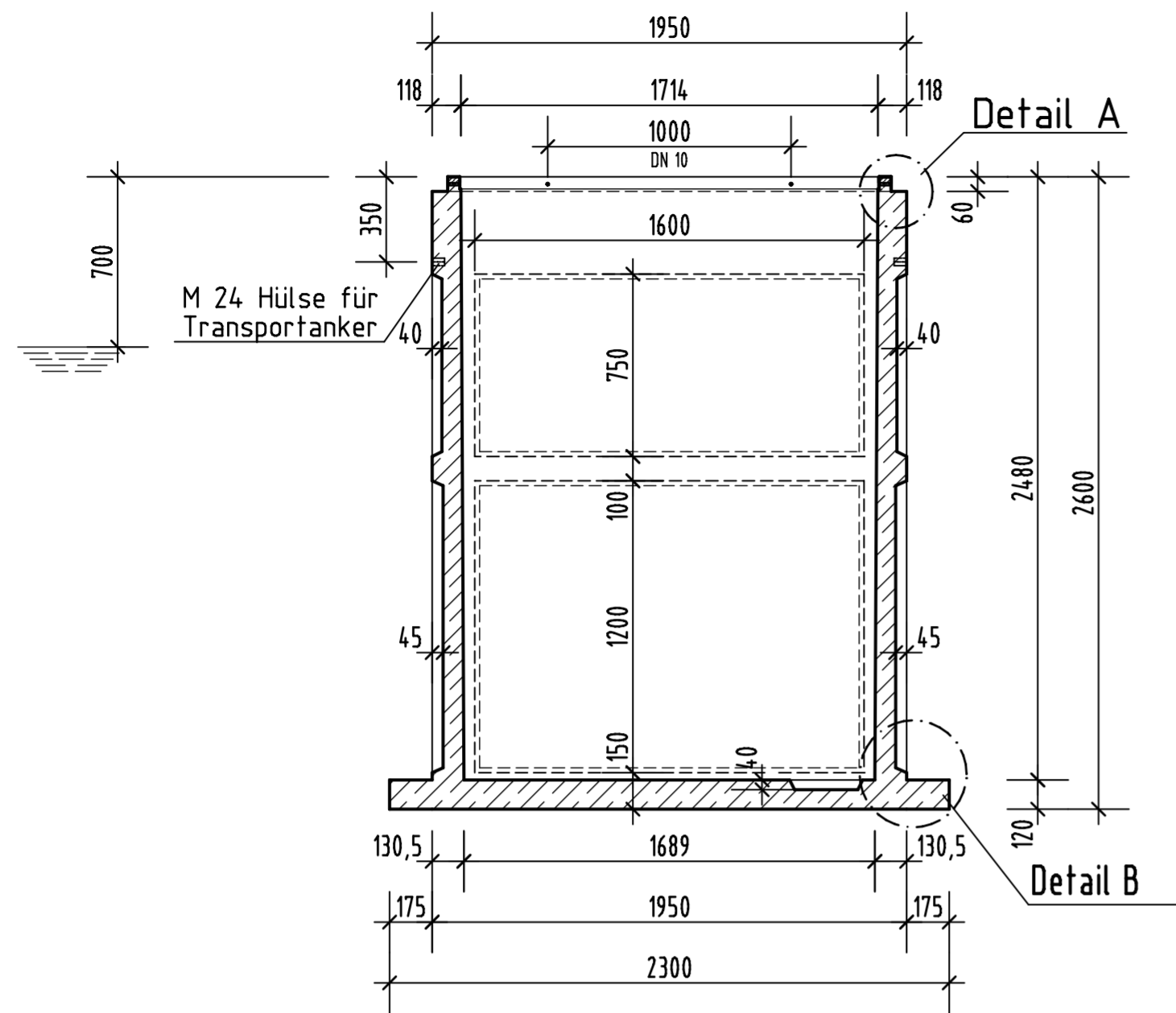

Detail A

M 1:5

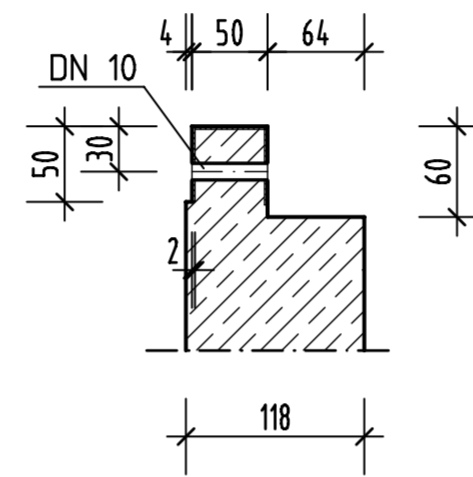

Grundriss

M 1:25

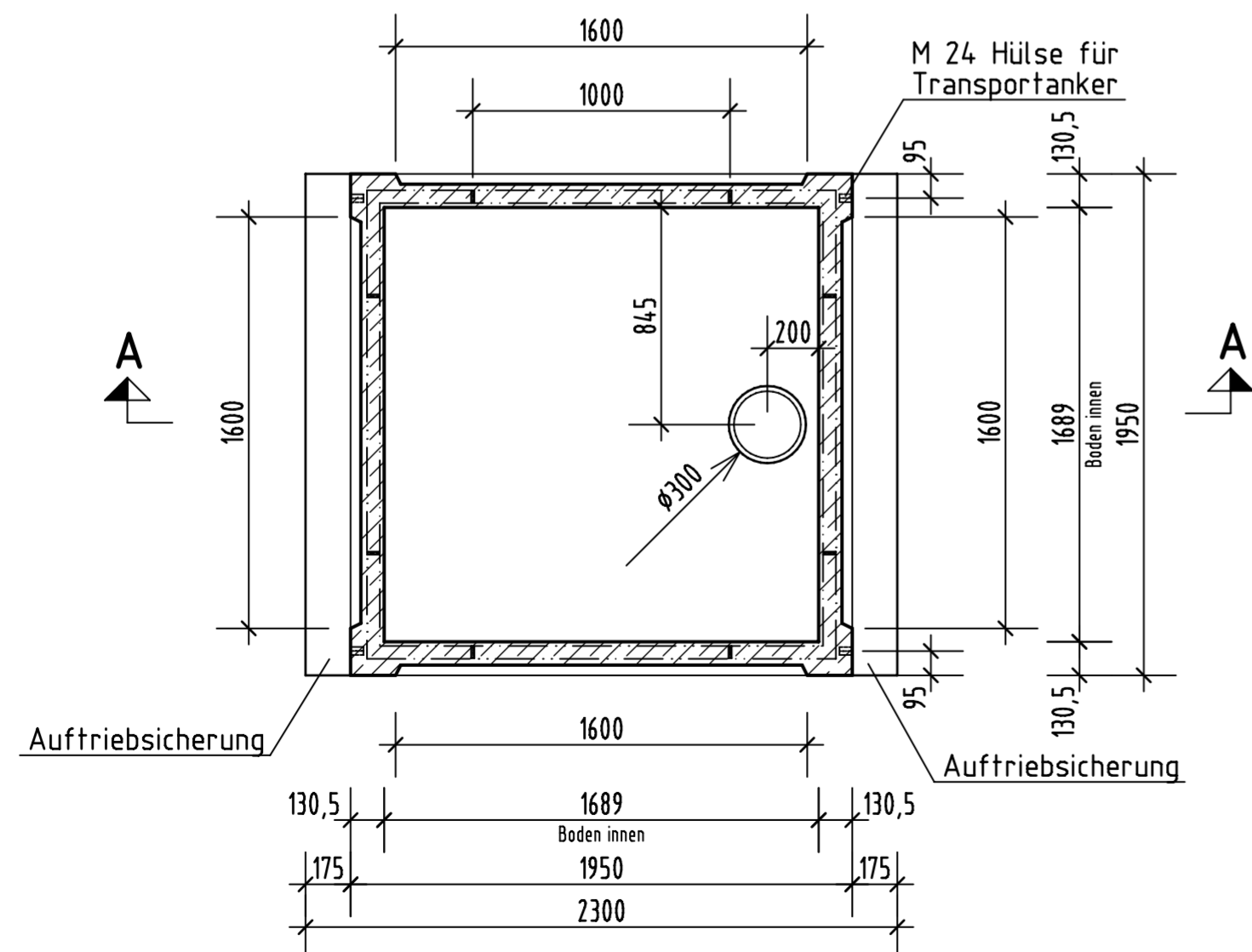

Detail B

M 1:10

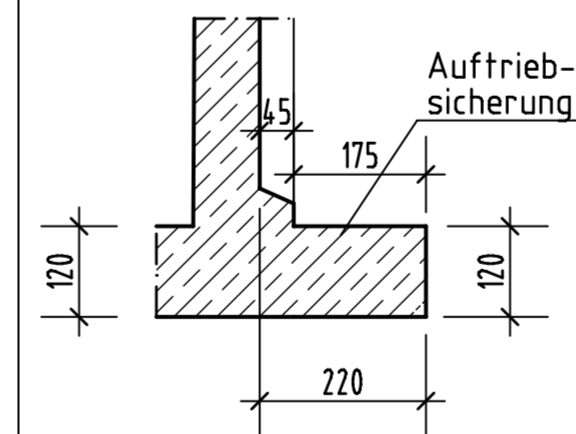

Gewicht: Unterteil 5.7t±5%

Raum für Vermerk des Auftragnehmers		Raum für Genehmigungsvermerk des Auftraggebers	
Datum		Unterschrift	
Bezeichnung:		Iceberg	
Grösse:		195x195cm	
Artikelnr.:		su1955 as	
Bauteil:		Sulo-Behälter 5cbm mit Auftriebsicherung	
Maßst.: 1:25		Zeichnung Nr. 3200-34	
Blattgr.: DIN A2			
		Name: Lorenz, Datum: 21.06.13, Unterschrift: Lorenz	
		Gepr.: Niebur, Datum: 21.06.13, Unterschrift: Niebur	
		Freigabe:	