

Selectieleidraad

Planning- en roosterapplicatie



HZ University of Applied Sciences

Mededingingsprocedure met onderhandeling

Referentienummer	24.056
Datum	22-11-2024
Versie	1.0



Inleiding

Deze Selectieleidraad hoort bij de onderhandelingsprocedure met aankondiging, als bedoeld in artikel 2.60 van de Aanbestedingswet, van de **HZ University of Applied Sciences**.

Door middel van deze aanbestedingsprocedure beoogt HZ één Opdracht aan één Inschrijver te verstrekken. De gunning leidt tot het aangaan van een Overeenkomst.

De Opdracht betreft, samengevat de levering en implementatie van een planning- en roostering systeem op basis van Software as a Service (SaaS), inclusief hosting en onderhoud gedurende de looptijd en overige bijbehorende dienstverlening.

U kunt zich op basis van deze Selectieleidraad aanmelden als Gegadigde. U dient daartoe een Aanmelding **in te dienen via TenderNed**.

De uiterste datum en tijd voor het inleveren van een Aanmelding is 8 januari 2025 om 14.00 uur Nederlandse tijd.

Leeswijzer

In deze Selectieleidraad wordt achtereenvolgens ingegaan op het onderwerp van de aanbesteding en de te volgen procedure. In hoofdstuk 2 wordt de organisatie van de HZ University of Applied Sciences beschreven. Hoofdstuk 3 beschrijft de behoefte, de doelstellingen van het project en keuze van de aanbestedingsprocedure. Hoofdstuk 3 beschrijft de algemene voorschriften en hoofdstuk 4 gaat in op de selectieprocedure. Hoofdstuk 5 beschrijft de Eisen ten aanzien van de gegadigden. Hoofdstuk 6 gaat in op de Selectiecriteria. In hoofdstuk 7 zijn de Bijlagen benoemd en/of toegevoegd.



Inhoudsopgave

Inleiding.....	2
Inhoudsopgave.....	3
Begrippen.....	5
1. Algemeen.....	7
1.1 Aanbestedende dienst.....	7
1.2 Planning.....	7
2. Aanbestedingskader.....	8
2.1 Huidige situatie.....	8
2.2 De opdracht en doelstellingen.....	10
2.3 Overdracht.....	11
2.4 Overeenkomst en looptijd.....	11
2.5 Varianten.....	12
3. Algemene voorschriften.....	13
3.1 Algemeen.....	13
3.2 Aanbestedingsprocedure en procesgang.....	13
3.3 Voorwaarden.....	13
3.3.1. Keuze aanbestedingsprocedure.....	13
3.3.2. Elektronische communicatie via TenderNed.....	14
3.3.3. Communicatie met betrekking tot deze aanbesteding.....	14
3.3.4. Voorbehoud.....	14
3.3.5. Vragenronde.....	14
3.3.6. Onvolkomenheden, procedurefouten, onduidelijkheden en (tegen)strijdigheden.....	15
3.3.7. Volledigheid en indienen Aanmelding.....	15
3.3.8. Intellectueel eigendom, geheimhouding, publiciteit en taal.....	15
3.3.9. Sluitingsdatum voor Aanmeldingen.....	16
3.3.10. Voorschriften betreffende de wijze van indiening van de Aanmelding.....	16
3.4 Beoordeling van de aanmeldingen.....	16
3.5 Herstel van fouten en omissies, verduidelijking.....	16
3.6 Aanmelding door een combinatie.....	17
3.7 Aanmelden met beroep op derde(n).....	17
3.8 Onderaanneming.....	17
3.9 Concurrentie bevorderende maatregelen.....	17
3.10 Positie van rechthebbenden.....	18
4. Selectieprocedure.....	19
4.1 Beoordeling van de aanmelding.....	19
4.2 Uitsluitingsgronden en geschiktheidseisen.....	19
4.3 Selecteren Gegadigden.....	19
4.4 Bekend maken resultaat beoordeling.....	19



4.5 Opvragen bewijsmiddelen	20
5. Eisen ten aanzien van de Gegadigde	21
5.1 Uitsluitingsgronden	21
5.1.1. Verplichte Uitsluitingsgronden.....	21
5.1.2. Facultatieve Uitsluitingsgronden.....	21
5.1.3. Sanctiemaatregelen: verbod Russische betrokkenheid.....	21
5.1.4. Bewijsmiddelen	22
5.2 Geschiktheidseisen	22
5.2.1. Financiële en economische draagkracht.....	23
5.2.2. Technische bekwaamheid	23
5.3 Verificatie Uniform Europees Aanbestedingsdocument	25
6. Selectiecriteria	26
6.1 Algemeen	26
6.2 Vragen	26
6.3 Selectiebesluit	27
7. Bijlagen.....	28
Bijlage 1 Uniform Europees Aanbestedingsdocument.....	28
Bijlage 2 Referentiesjabloon.....	28
Bijlage 3 Verklaring Terbeschikkingstelling Middelen.....	28
Bijlage 4 Toepasselijkheidsverklaring privacy- en security	28
Bijlage 5 Verklaring geen Russische betrokkenheid.....	28
Bijlage 6 Inkoopvoorwaarden ARBIT 2022.....	28



Begrippen

Aanmelding	Het document waarin een geïnteresseerde Gegadigde te kennen geeft deel te willen nemen aan deze Europese aanbesteding, vergezeld van alle documenten die Gegadigde aanbiedt ter beantwoording van het gestelde in deze Selectieleidraad.
Aw	Aanbestedingswet van 1 november 2012 houdende nieuwe regels omtrent aanbestedingen van 1 november 2012, Stb 2012, 542, gewijzigd op 1 juli 2016.
Beschrijvend document	Het document dat de functionele behoeftestelling van de HZ verwoordt. Het Beschrijvend document wordt aan de geselecteerde Inschrijvers toegezonden en op basis waarvan de Inschrijvers een Inschrijving kunnen doen.
Bijlage(n)	Document(en) dat (die) in en/of bij de Selectieleidraad is (zijn) gevoegd. Deze Bijlagen vormen een onlosmakelijk onderdeel van de Selectieleidraad.
Gegadigde	Iedere onderneming, samenwerkingsvorm (combinatie), of opdrachtnemer in samenwerking met Hulpverleners die een Aanmelding indient of voornemens is een Aanmelding in te dienen om in aanmerking te komen voor deelname aan de consultatie- en de daarop volgende onderhandelingsfase van deze Europese aanbesteding.
Gunningscriterium	Het gunningscriterium voor deze aanbestedingsprocedure is de 'economisch meest voordelige inschrijving' (zie artikel 2.114 Aw.) op basis van de beste prijs-kwaliteitsverhouding en wordt in het Beschrijvend Document nader uitgewerkt.
Inschrijver	De Gegadigde die met toepassing van de selectieprocedure, zoals beschreven in deze Selectieleidraad, door de HZ is geselecteerd voor deelname aan de onderhandelingsfase. De geselecteerde Gegadigden ("Inschrijvers") ontvangen van de HZ een Beschrijvend document
Inschrijving	De bindende aanbieding die Inschrijvers op basis van het Beschrijvend document indienen.
Minimumvereisten	De minimale vereisten waaraan een Gegadigde dient te voldoen om in aanmerking te komen voor deelname aan de onderhandelingsfase van deze aanbestedingsprocedure. De HZ stelt Minimumvereisten ter zake van financiële draagkracht en ter zake van technische bekwaamheid.
Nota van Inlichtingen	Document waarin de geanonimiseerde vragen en antwoorden op vragen van (potentiële) Gegadigden zijn opgenomen, evenals eventuele wijzigingen van de Selectieleidraad en/of Bijlagen. De Nota van Inlichtingen maakt integraal en bindend onderdeel uit van de Selectieleidraad en de daarin verwoorde informatie en aanwijzingen prevaleren boven de bepalingen van de Selectieleidraad. Indien er meer Nota's van Inlichtingen worden gepubliceerd, prevaleert in geval van tegenstrijdigheid tussen de Nota's van Inlichtingen het bepaalde in de meest recente versie van de Nota van Inlichtingen.
Opdracht	De opdracht tot het op basis van gebruiksrechten ter beschikking stellen van een Oplossing t.b.v. het plannen en roosteren van het onderwijs en niet-onderwijs-gerelateerde events (zoals vergaderingen, evenementen en vergelijkbare activiteiten), zoals aangekondigd via TenderNed op 22 november 2024 en nader omschreven in deze Selectieleidraad hoofdstuk 2.



Onderaannemer	Een derde die als natuurlijk persoon of rechtspersoon door Opdrachtnemer wordt ingeschakeld om onder verantwoordelijkheid en aansturing van de Opdrachtnemer (een wezenlijk deel van) de uitvoering van de werkzaamheden die voortvloeien uit deze aanbesteding c.q. overeenkomst uit te voeren. Onder Onderaannemer wordt ook verstaan een dochter- of zusteronderneming.
Opdrachtnemer	De Inschrijver aan wie de HZ de Opdracht gunt.
Selectiecriteria	Criteria die, indien nodig, na de toetsing van de Aanmelding aan de Uitsluitingsgronden en Minimumvereisten worden gebruikt om het aantal geselecteerde Gegadigden te beperken tot drie.
Selectieleidraad	Dit document met Bijlagen, met daarin een beschrijving van en toelichting op de organisatie van de HZ , de scope van de Opdracht, de te volgen procedure, de Uitsluitingsgronden, de wijze waarop Gegadigden hun geschiktheid dienen aan te tonen (de Minimumvereisten) en de van toepassing zijnde Selectiecriteria.
Uitsluitingsgronden	De gronden van uitsluiting zoals genoemd in de artikelen 2.86 en 2.87 Aw.
Voorwaarden	De ARBIT 2022



1. Algemeen

Voor u ligt de Selectieleidraad voor de Europese aanbesteding 'Planning- en roosterapplicatie'. Deze inleiding geeft een korte toelichting op de opdrachtgever en de Opdracht. De opdrachtgever is HZ University of Applied Sciences.

1.1 Aanbestedende dienst

De HZ University of Applied Sciences is een middelgrote Hogeschool hierna te noemen: HZ) met een bovenregionale impact. Vanuit vestigingen in Middelburg en Vlissingen worden circa 5.000 studenten opgeleid binnen een groot scala aan associate degree, bachelor degrees (voltijd en deeltijd) en masterprogramma's. Naast onderwijs wordt o.a. ook (toegepast) onderzoek gedaan.

Meer informatie over HZ is te vinden op de website: <https://hz.nl> & <https://hz.nl/organisatie/onze-visie>

1.2 Planning

In onderstaande tabel is de planning uiteengezet voor de aanbesteding. Deze planning is indicatief. Aan de planning kunnen geen rechten worden ontleend. De planning kan door Aanbestedende dienst worden aangepast indien nodig. Eventuele wijzigingen worden gecommuniceerd aan alle geïnteresseerden.

Event	Periode
Aankondiging op TenderNed	22 november 2024
Sluitingsdatum indienen vragen, fase 1	6 december 2024, 14.00 uur
Datum publicatie Nota van Inlichtingen, fase 1	13 december 2024
Uiterste datum en tijd ontvangst Aanmeldingen	8 januari 2025 , 14.00 uur
Selectiebesluit	22 januari 2025
Bezwaartermijn (15 dagen)	t/m 6 februari 2025
Versturen Beschrijvend document	7 februari 2025
Uiterste datum en tijd voor het stellen van vragen door Inschrijvers, fase 2	21 februari 2025, 14.00 uur
Datum publicatie Nota van Inlichtingen, fase 2	28 februari 2025
Uiterste datum en tijd indienen voorlopige Inschrijving	12 maart 2025, 14.00 uur
Onderhandelingsronden	Week 12
Uiterste datum en tijd indienen definitieve Inschrijving	4 april 2025, 14.00 uur
Voorlopig gunningsbesluit	25 april 2025
Bezwaartermijn	19 mei 2025
Definitieve gunning, ondertekening contractstukken en start implementatiefase	21 mei 2025



2. Aanbestedingskader

2.1 Huidige situatie

De HZ maakt momenteel gebruik van Syllabus Plus Course Planner v3.9.3 2.

Het betreft hier een systeem waarbij bij iedere roostermaker een z.g. clientapplicatie lokaal op zijn/haar computer heeft draaien.

De clientapplicaties staan in verbinding met een centrale serverapplicatie, welke op zijn beurt de data vanaf de individuele clientapplicaties verwerkt naar een centrale database (MSSQL-server) op de eigen HZ-infrastructuur.

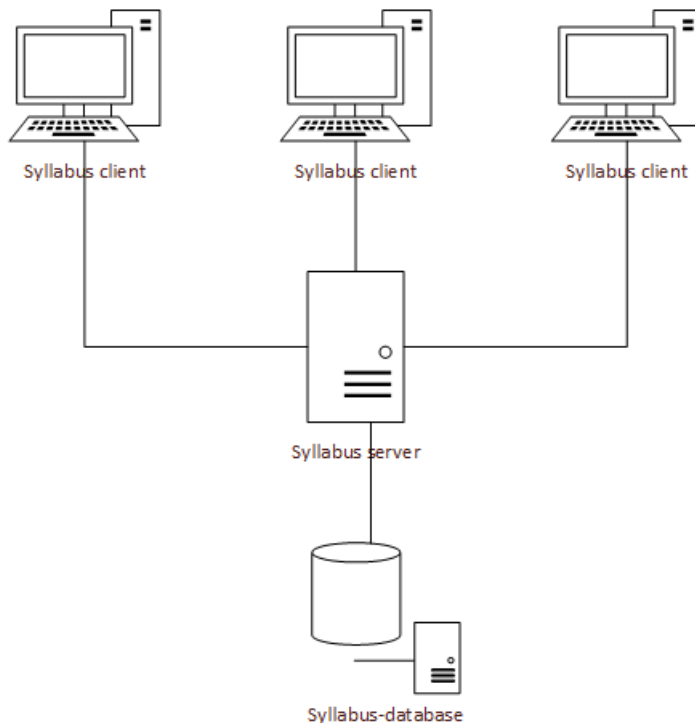

Er is hier dus sprake van een z.g. on premise situatie

De data in de centrale Syllabus-database (Wat, Wanneer, Wie, en Waar) wordt dagelijks ieder uur door het geautomatiseerde systeem rechtstreeks opgehaald uit de centrale Syllabus-database en geïmporteerd in de centrale database van de HZ. Er is dus sprake van data-uitwisseling op basis van SQLconnecties.

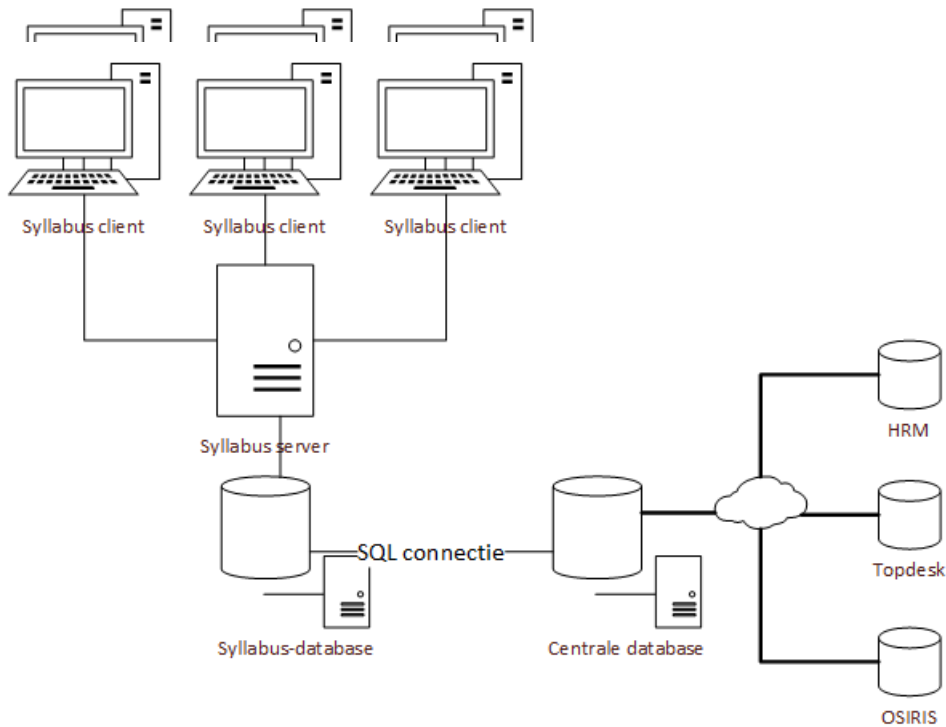

Gegevensverwerking in geautomatiseerde systemen is sterk afhankelijk van duidelijk te identificeren objecten over alle systemen heen. Wanneer bijv. een toetsgelegenheid in OSIRIS wordt aangemaakt, zullen er in Syllabus activiteiten, lokalen en docenten aan gekoppeld worden, en wordt er op de centrale database een toetsrooster voor de betreffende toetsgelegenheid gegenereerd. In alle systemen dient de toetsgelegenheid een uniek identificerend kenmerk te hebben (het DNA van een object)

In de systemen van de HZ speelt de centrale database hierin een cruciale rol. Alle noodzakelijke gegevens in het roosterproces zijn bekend in de centrale database en deze dienen als basis voor roosteritems in Syllabus. Gegevens vanuit o.a. het HRM-systeem (medewerkers), Topdesk (lokalen en gebouwen), en OSIRIS (studentgroepen, toetsgelegenheden, werkvormgroepen) worden in Syllabus geïdentificeerd d.m.v. een z.g. hostkey.

Verbindingen met genoemde bronsystemen wordt in onderstaande figuur slechts ter illustratie aangegeven.

Syllabus wordt gevuld met uniek identificeerbare objecten via, een door de HZ zelf ontwikkelde, koppeling. Iedere roostermaker kan zelf bepalen welke gegevens, en op welk moment deze gegevens vanuit de centrale database worden opgehaald en in Syllabus worden "ingeschoten".

Deze SyllabusSync-koppeling staat op de computers van de individuele roostermakers en maakt via een z.g. ActiveX/COM koppeling contact met Syllabus.

In onderstaande figuur wordt Syllabus d.m.v. een rood kader geïdentificeerd binnen het gehele roostersysteem.

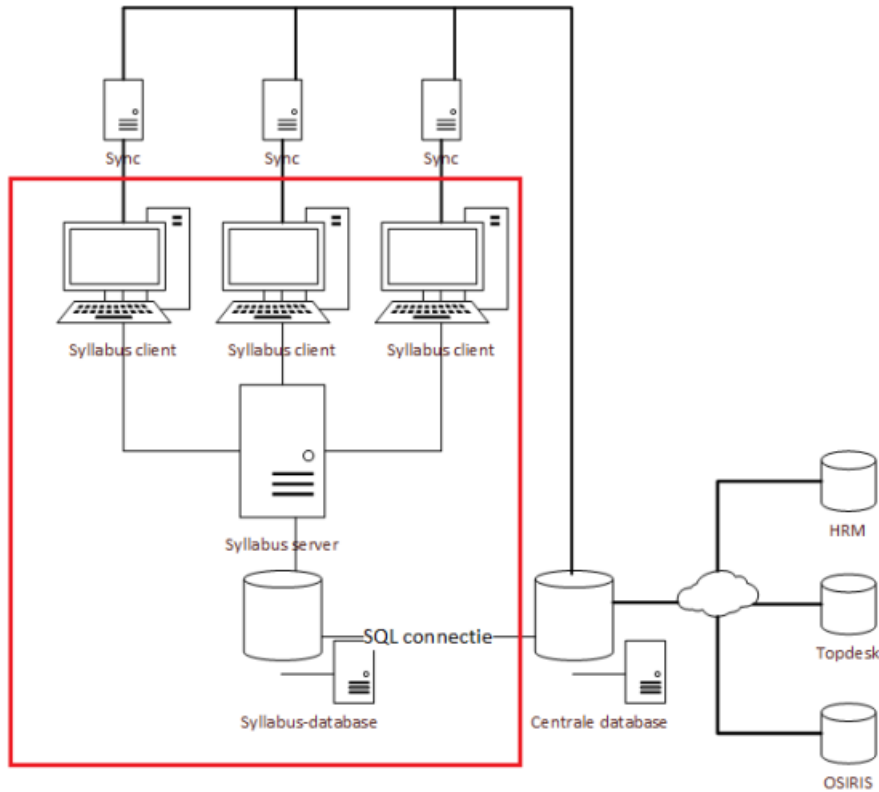

2.2 De opdracht en doelstellingen

De doelstelling van de opdracht is te komen tot een applicatie voor plannen en roosteren voor de HZ, waarbij voldaan wordt aan de eisen die worden gesteld en waarbij zoveel mogelijk meerwaarde geboden wordt.

De opdracht betreft levering, inrichten en hosten van een SaaS-oplossing voor digitale ondersteuning van het proces van plannen en roosteren van onderwijs inclusief inzetplanning, inzet en middelen (productie-, acceptatie-, trainingsomgeving), inclusief support, advies en scholing voor onbepaalde tijd. HZ wil geen maatwerk en is dus op zoek naar een standaard applicatie.

De opdracht omvat daarmee:

- Het leveren, inrichten en hosten (beschikbaar stellen en houden) van een SaaS-oplossing (inclusief updates, upgrades e.d.) voor het proces van plannen en roosteren.
- Het volledig ondersteunen en adviseren van HZ, zowel bij de implementatie als gedurende de contractperiode bij het (verder) inrichten van de aangeboden oplossing.
- Het volledig ondersteunen van HZ bij het integreren van de aangeboden oplossing met de reeds bij HZ in gebruik zijnde applicaties.
- Inschrijver is volledig verantwoordelijk voor het verzorgen van scholing.
- Meedenken en adviseren over ontwikkelingen op actuele thema's, bijvoorbeeld de flexibilisering in het onderwijs, en de impact daarvan op het roosterproces.
- De Opdrachtnemer zorgt voor onderhoud c.q. hosting, backup en beheer van het systeem.

De Opdrachtnemer draagt, met inachtneming van de in deze Selectieleidraad en de daarin genoemde Bijlagen, zorg voor het behalen van verwoorde doelstellingen, het uitvoeren van alle aspecten binnen scope en voor de gehele implementatie van de oplossing inclusief beschikbaarstelling van testprocedures en opleidingen voor gebruikers en beheerders.

Voor de implementatie c.q. oplevering van de nieuwe oplossing gelden de volgende functionele kaders:



- Wet- en regelgeving op het gebied van WEB, AVG, data (datacenter in EER) en privacy in het Nederlands Hoger Beroepsonderwijs.
- Aansluiten op bestaande architectuurprincipes / ICT-voorschriften.
- Aansluiten op de kaders en streefbeelden als eerder verwoord in dit hoofdstuk;
- Wij stellen hoge eisen aan de bruikbaarheid van het systeem, gedragen door een grote mate van beschikbaarheid en betrouwbaarheid;
- Projectresources hebben ervaring met complexe verandertrajecten, zijn communicatief sterk en hebben ervaring binnen een onderwijsomgeving. De voertaal is Nederlands.

2.3 Overdracht

- De te selecteren Leverancier draagt de nodige kennis over met betrekking tot de geïmplementeerde systemen, gemigreerde gegevens, enz., tijdens de implementatie- of overgangstijd voor het functioneel beheerdomein. Deze kennisoverdracht wordt een bepalende vereiste voor dit managementdomein.
- Functioneel beheerders zijn altijd direct en daadkrachtig betrokken (testen, begeleiden) bij zowel de implementatie als de overdracht naar de staande organisatie.
- De opgedane kennis van de systemen en omgevingen van de HZ tijdens de implementatie- en overgangperiode wordt door de leverancier continu toegepast, in een mix van operationeel/tactisch (door leverancier) en een duidelijke managementrol door de HZ.

2.4 Overeenkomst en looptijd

HZ gunt de Opdracht voor onbepaalde tijd. Dit is uiteraard niet hetzelfde als 'onbeperkt'. Duurovereenkomsten kenmerken zich doordat ze gedurende de looptijd door opzegging kunnen worden beëindigd. Gelet op de verwachte doorlooptijd van de implementatie en de geschatte life time cycle van het systeem hanteert HZ de volgende uitgangspunten:

- De ingangsdatum van de Overeenkomst is 1 juni 2025 of zoveel eerder als mogelijk.
- HZ garandeert een looptijd van vijf jaar, uiteraard onder voorbehoud van het algemene recht van HZ een overeenkomst vanwege een verzuim van Opdrachtnemer te ontbinden.
- Na afloop van deze periode van vijf jaar bestaat er voor de HZ gedurende een periode van twee jaar een eenzijdig recht de Overeenkomst door opzegging te beëindigen. Daarbij wordt een opzegtermijn van 12 maanden in acht genomen.
- Na afloop van deze twee jaar bestaat er voor beide partijen het recht de Overeenkomst door opzegging te beëindigen. De partij die wenst op te zeggen neemt hiervoor een termijn van 12 maanden in acht.

De Overeenkomst regelt de juridische basis. Op de overeenkomst zijn de ARBIT-2022 voorwaarden van toepassing. Onderwerpen als contractstructuur, financiën (Dossier Financiële Afspraken, DFA), aansprakelijkheid, intellectueel eigendom, etc. worden hierin centraal geregeld. Een licentieovereenkomst zal in de regel door de Opdrachtnemer worden aangereikt. De licentieovereenkomst eindigt in beginsel met het eindigen van de Overeenkomst. Er kunnen, afhankelijk van de aangeboden oplossing, meerdere licentieovereenkomsten worden aangegaan.

NB Eventueel benodigde 3rd party componenten zijn onderdeel van uw Oplossing en prijs. Mocht blijken (na voorlopige gunning) dat de benodigde 3rd party licenties reeds in het bezit zijn (en voor de Oplossing te gebruiken) van de HZ, of voor een gunstiger tarief te verkrijgen zijn door de OU (bijvoorbeeld via Coöperatie Surf) dan is de HZ gerechtigd deze licenties in te zetten zonder dat daarvoor kosten verschuldigd zijn aan de Inschrijver. Kosten voor deze betreffende licenties die in het prijsmodel van de Inschrijver zitten worden dan in mindering gebracht c.q. niet afgenomen. Inschrijver dient, ook in voorgaande geval voorhanden is, wel het beheer en regie te voeren over de gehele Oplossing (inclusief 3rd party leveranciers).



2.5 Varianten

De HZ staat geen varianten toe (zie artikel 2.83 Aw). De geselecteerde Inschrijvers kunnen slechts één inschrijving indienen waarbij één oplossingsrichting wordt aangeboden.



3. Algemene voorschriften

3.1 Algemeen

Deze aanbesteding is officieel aangekondigd via TenderNed. HZ gebruikt TenderNed om wijzigingen of aanvullingen te communiceren aan de markt. De Gegadigde blijft verantwoordelijk voor het volgen van TenderNed alsmede het aanvragen en downloaden van de relevante documenten.

Verder gelden de volgende algemene voorschriften:

- De Aanmelding betekent dat de Gegadigde instemt met de bepalingen van de aanbestedingsprocedure.
- De ARBIT-2022 voorwaarden zijn van toepassing op de te sluiten overeenkomst. Branchevoorwaarden of algemene voorwaarden van de Gegadigde (met uitzondering van eventuele licentiebepalingen van partners/onderaannemers ter zake van de aangeboden oplossing) zijn uitdrukkelijk niet van toepassing.
- Op deze procedure is uitsluitend Nederlands recht van toepassing.
- Geschillen zullen worden beslecht door de bevoegde rechtbank Zeeland-West-Brabant.

3.2 Aanbestedingsprocedure en procesgang

Deze aanbestedingsprocedure wordt in de vorm van een mededingingsprocedure met onderhandeling uitgevoerd als bedoeld in artikel 2.60 van de Aanbestedingswet 2012.

De aankondiging van deze opdracht is op 22 november 2024 op TenderNed gepubliceerd, met referentienummer 24.056.

HZ wil aan de hand van deze Selectieleidraad komen tot een kwalificatie en nadere selectie van drie Gegadigden. De wijze waarop deze selectie plaatsvindt is in hoofdstuk 5 & 6 beschreven.

Na selectie van de drie Gegadigden vangt de gunningsfase aan. De drie geselecteerde Gegadigden (we noemen ze vanaf dat moment Inschrijvers) ontvangen het Beschrijvend document, waarna de Inschrijvers in de gelegenheid worden gesteld een voorlopige Inschrijving voor te bereiden en in te dienen. Op onderdelen van de voorlopige Inschrijving vindt vervolgens een onderhandelingsronde plaats waarna de Inschrijvers hun definitieve Inschrijving kunnen indienen.

Nadere informatie omtrent de procesgang van de onderhandeling wordt in het Beschrijvend document zelf verwoord.

De (voorlopige) gunning vindt plaats op basis van het gunningscriterium 'economisch meest voordelige inschrijving (EMVI), gelet op de beste prijs-kwaliteitverhouding, hetgeen in het Beschrijvend document nader wordt toegelicht.

Voor deze aanbesteding is een ter zake kundig projectteam samengesteld.

3.3 Voorwaarden

Door indiening van uw Aanmelding op de wijze zoals in deze Selectieleidraad beschreven, wordt u Gegadigde voor de aanbestedingsprocedure van HZ en aanvaardt u zonder voorbehoud alle in deze Selectieleidraad (inclusief Bijlagen) en in de Nota(s) van Inlichtingen van de selectiefase gestelde voorwaarden.

3.3.1. Keuze aanbestedingsprocedure

HZ heeft gekozen voor de mededingingsprocedure met onderhandeling omdat de Opdracht vanwege specifieke omstandigheden die verband houden met de complexiteit niet kan worden gegund zonder voorafgaande onderhandelingen.



3.3.2. Elektronische communicatie via TenderNed

HZ kiest er in deze aanbesteding voor om de schriftelijke communicatie met de Gegadigden uitsluitend langs elektronische weg te laten plaatsvinden.

Om die reden:

- zijn de Selectieleidraad en alle Bijlagen via TenderNed toegankelijk gemaakt;
- dienen verzoeken om inlichtingen uitsluitend via TenderNed te worden ingediend;
- zullen Nota's van Inlichtingen en alle overige documenten uitsluitend via TenderNed worden verspreid;
- dient Gegadigde zijn Aanmelding via TenderNed in te dienen;
- vindt alle overige communicatie met de Gegadigden en Inschrijvers (tijdens de gunningsfase) via TenderNed plaats.

Voor vragen over het gebruik van TenderNed kan Gegadigde direct contact opnemen met de helpdesk van TenderNed.

3.3.3. Communicatie met betrekking tot deze aanbesteding

Het is de Gegadigde niet toegestaan contact op te nemen met medewerkers van HZ en/of andere deelnemers aan het projectteam, anders dan de contactpersoon. Alle inhoudelijke communicatie verloopt via TenderNed. De contactpersoon voor deze aanbesteding is Hein Machielse.

Indien bovengenoemde regels worden overtreden, kan dit tot onmiddellijke uitsluiting van verdere deelneming leiden, ongeacht de fase van de aanbesteding.

3.3.4. Voorbehoud

De in deze Selectieleidraad gestelde criteria zijn gebaseerd op de huidige en op dit moment bekende toekomstige situatie bij HZ. Gegadigden kunnen geen enkel recht ontlenen aan de in deze Selectieleidraad genoemde planning, aantallen of specificaties. Deze dienen slechts ter indicatie van de te contracteren leveringen/diensten en als basis voor de vergelijking van de verschillende Aanmeldingen.

HZ behoudt zich het recht voor om het aanbestedingstraject tot de ingangsdatum van de Overeenkomst geheel of gedeeltelijk, tijdelijk of definitief te stoppen. Gegadigden c.q. Inschrijvers hebben in dat geval geen recht op vergoeding van enigerlei gemaakte kosten of geleden schade in het kader van deze aanbesteding. Door het indienen van een Aanmelding verklaart de Gegadigde zich akkoord met deze voorwaarde.

3.3.5. Vragenronde

Geanonimiseerde vragen ter verduidelijking van deze aanbesteding dienen uiterlijk op de in de planning genoemde datum en tijd, onder vermelding van de naam van de aanbesteding, via TenderNed ingediend te worden. Vragen die na deze datum binnenkomen worden in beginsel niet beantwoord en worden niet verder in behandeling genomen bij de beoordeling. De Gegadigde dient bij vragen nauwkeurig aan te geven op welk deel van de Selectieleidraad de vraag betrekking heeft, onder vermelding van het pagina- en artikelnummer.

Vragen die tijdig zijn ingediend zullen schriftelijk en anoniem worden beantwoord in een Nota van Inlichtingen. Deze Nota van Inlichtingen wordt op TenderNed gepubliceerd en beschikbaar gesteld aan alle potentiële Gegadigden. De Nota van Inlichtingen maakt daarna onlosmakelijk deel uit van deze Selectieleidraad. HZ publiceert de Nota van Inlichtingen uiterlijk op de datum als opgenomen in de planning. De Nota van Inlichtingen vormt samen met deze Selectieleidraad het enige uitgangspunt van deze aanbesteding. Mondelinge toezeggingen of afspraken hebben geen rechtskracht, tenzij deze schriftelijk via TenderNed zijn bevestigd.



3.3.6. Onvolkomenheden, procedurefouten, onduidelijkheden en (tegen)strijdigheden

Dit document met de bijbehorende Bijlagen is met grote zorg samengesteld. HZ verzoekt de Gegadigde eventuele onvolkomenheden, vermeende procedurefouten, onduidelijkheden en/of (tegen)strijdigheden betreffende de documenten terstond, doch uiterlijk op de datum en het tijdstip waarop de schriftelijke gestelde vragen moeten zijn ingediend, te melden. Deze termijn wordt gehanteerd om HZ in de gelegenheid te stellen vragen te beantwoorden, een bezwaar te toetsen en de potentiële Gegadigden een redelijke termijn te geven eventuele aanpassingen te kunnen verwerken. HZ verzoekt Gegadigden evenwel om niet tot het laatste moment te wachten met het stellen van vragen.

Indien na de sluitingsdatum van het indienen van Aanmeldingen blijkt dat de aanbestedingsdocumentatie onvolkomenheden en/of procedurefouten en/of onduidelijkheden en/of (tegen)strijdigheden bevat en deze zijn niet door de Gegadigde gemeld, dan zal dit in het voordeel van HZ worden uitgelegd. De Gegadigde heeft in dat geval zijn rechten verwerkt om zich op die onvolkomenheden en/of procedurefouten en/of onduidelijkheden en/of (tegen)strijdigheden (al dan niet in rechte) te beroepen. Kennelijke fouten of omissies in de tekst van de aanbestedingsdocumentatie bindt HZ in geen geval.

3.3.7. Volledigheid en indienen Aanmelding

De Aanmelding dient volledig en rechtsgeldig te zijn: alle gevraagde bewijsstukken en andere informatie moeten zijn bijgesloten en de Gegadigde wordt verzocht alle in deze Selectieleidraad vermelde vragen, zowel algemeen als specifiek te beantwoorden. Daarnaast dient de Gegadigde bevoegd te zijn tot het aangaan van de in deze Selectieleidraad bedoelde Overeenkomst.

Het is niet toegestaan vaste teksten en indelingen in formulieren en Bijlagen te wijzigen. Hieronder vindt u een overzicht van de in te dienen document bij Inschrijving:

Document
Rechtsgeldig ondertekend Uniform Europees Aanbestedingsdocument
Uittreksel uit het Handelsregister
Bijlage 2 Referentieverklaring
Uitwerking selectiecriteria
Bijlage 3 Verklaring terbeschikkingstelling middelen indien van toepassing
Bijlage 4 Toepasselijkheidsverklaring privacy en security vereisten (indien geen ISO27001:2022 certificaat)
Bijlage 5 Verklaring geen Russische betrokkenheid

HZ behoudt zich het recht voor om een onvolledige Aanmelding niet verder in behandeling te nemen.

De Aanmelding dient te worden ondertekend door één of meer personen die bevoegd zijn de onderneming te binden. De bevoegdheid dient te kunnen worden vastgesteld aan de hand van de gegevens uit het handelsregister. In geval een combinatie een Aanmelding indient dan dient de Aanmelding door alle deelnemers aan de combinatie te worden ondertekend. Het is toegestaan een volmacht aan de Aanmelding toe te voegen in verband met de vertegenwoordigingsbevoegdheid.

3.3.8. Intellectueel eigendom, geheimhouding, publiciteit en taal

Behoudens uitzonderingen door de Auteurswet gesteld, mag zonder schriftelijke toestemming van HZ niets uit dit document worden veelevoudigd (anders dan voor het doel van deze aanbesteding) door middel van druk, fotokopie of anderszins.

Alle informatie uit deze Selectieleidraad en andere documenten behorend bij deze aanbesteding of verkregen in de hierop volgende contacten mag uitsluitend gebruikt worden om antwoorden te formuleren op de gestelde vragen. Het is niet toegestaan de informatie te gebruiken voor andere doeleinden. Publiciteit door de Gegadigde met betrekking tot deze aanbesteding is alleen toegestaan na schriftelijke voorafgaande toestemming van HZ.



Alle door Gegadigde aangeboden informatie en documentatie wordt (gedeeld) eigendom van HZ. HZ zal alle verkregen informatie uit deze procedure vertrouwelijk behandelen en niet gebruiken voor andere doeleinden dan beschreven, tenzij de Gegadigde anders vermeldt.

De Gegadigde bevestigt door het indienen van een Aanmelding dat de accountmanager en alle medewerkers die tijdens het aanbestedingstraject en in een eventuele latere fase van uitvoering van de dienstverlening contact hebben met de medewerkers van HZ de Nederlandse en/of Engelse taal beheersen.

Alle correspondentie en documentatie die door HZ wordt opgesteld zal alleen in het Nederlands worden uitgegeven. Correspondentie en documentatie van Gegadigden wordt alleen geaccepteerd als die in het Nederlands is opgesteld. Uitzondering wordt gemaakt voor documenten die oorspronkelijk in een andere taal zijn opgesteld, bijvoorbeeld technische omschrijving van materiaal, jaarverslag, verzekeringspolis, etc. In voorkomend geval kan HZ om een officiële vertaling verzoeken. Eventuele kosten zijn dan voor rekening van de Gegadigde.

3.3.9 Sluitingsdatum voor Aanmeldingen

De sluitingsdatum voor het indienen van een Aanmelding voor deze aanbesteding is 8 januari 2024, 14.00 uur. Datum en tijdstip zijn fatale momenten.

3.3.10. Voorschriften betreffende de wijze van indiening van de Aanmelding

- De Aanmelding (inclusief de te overleggen ingevulde Bijlagen en bijbehorende documenten) dient uitsluitend via TenderNed in Pdf-formaat te worden aangeleverd.
- De Aanmelding dient ondertekend te zijn door (een) rechtsgeldig(e) vertegenwoordiger van de Gegadigde. Dit wordt na bekendmaking van het resultaat van beoordelen geverifieerd aan de hand van het door Gegadigde ondertekende Uniform Europees Aanbestedingsdocument (UEA) en het te verstrekken uittreksel uit het Handelsregister. Uit dit uittreksel moet de tekenbevoegdheid van de ondertekenaar duidelijk blijken.
- De Gegadigde dient voor het aanleveren van de gevraagde informatie gebruik te maken van de formulieren die daarvoor bestemd zijn (zie Bijlagen). Antwoorden die ingediend worden in afwijkende formats kunnen worden uitgesloten van beoordeling.

3.4 Beoordeling van de aanmeldingen

Na de sluitingstermijn wordt de aanmeldingskluis in TenderNed geopend en worden de Aanmeldingen beoordeeld. Er wordt naar gestreefd om, op de datum opgenomen in de planning, de beoordeling af te ronden en de Gegadigden schriftelijk van het resultaat van beoordelen in kennis te stellen.

3.5 Herstel van fouten en omissies, verduidelijking

HZ verklaart Aanmeldingen die niet voldoen aan de eisen, voorwaarden en formulieren zoals vastgelegd in deze Selectieleidraad ongeldig, behoudens het bepaalde in deze paragraaf.

Mocht blijken dat in een Aanmelding informatie ontbreekt, dan kan HZ besluiten om het gebrek aan overgelegde gegevens te laten herstellen, afhankelijk van de ernst van het gebrek (alleen bij kleine omissies kan HZ om aanvulling verzoeken). HZ is daartoe op geen enkele manier verplicht. HZ behoudt zich tevens het recht voor om verduidelijking, toelichting of aanvulling van een Aanmelding of andere informatie te vragen, dit ter uitsluitende beoordeling door HZ. HZ is ook daartoe op geen enkele manier verplicht.

HZ kan alle informatie die door een Gegadigde ter beschikking wordt gesteld (ook die afkomstig van derden) op juistheid controleren, onder meer door derden te benaderen. Mocht uit die verificatie blijken dat een Gegadigde onjuiste informatie heeft verstrekt in zijn Aanmelding, dan kan HZ die Gegadigde uitsluiten van (verdere) deelname aan de aanbesteding.



De Gegadigde dient binnen de door HZ aangegeven termijn te reageren. Het aangeleverde maakt vervolgens onlosmakelijk onderdeel uit van de Aanmelding van de Gegadigde. Indien een dergelijke reactie niet, niet op tijd en/of niet volledig ontvangen is, leidt dit tot uitsluiting van verdere deelname aan de aanbesteding.

3.6 Aanmelding door een combinatie

Een combinatie bestaat uit meerdere hoofdaannemers die gezamenlijk als één Gegadigde een Aanmelding indienen. Indien de Aanmelding geschiedt door een combinatie dan dient elk lid van een combinatie een volledig ingevuld en ondertekend exemplaar van het Uniform Europees Aanbestedingsdocument in te dienen. Voorts dient elk lid van de combinatie in Deel 2, 4 en 5 van het Uniform Europees Aanbestedingsdocument aan te geven voor welke geschiktheidseisen een beroep op zijn onderneming wordt gedaan, én hij dient Bijlage 3 Verklaring terbeschikkingstelling middelen) in te vullen en te ondertekenen.

Na de datum van Aanmelding is het niet meer mogelijk om een al gevormde combinatie te wijzigen, tenzij dit geschiedt na schriftelijke toestemming van HZ. Het verzoek om wijziging zal in ieder geval worden afgewezen als de wijziging volgens HZ in strijd is met het (Europese) aanbestedingsrecht.

Ondernemingen die in combinatie aanmelden zijn hoofdelijk aansprakelijk voor de nakoming van alle uit de Overeenkomst voortvloeiende verplichtingen. De combinatie dient een penvoerder aan te wijzen.

3.7 Aanmelden met beroep op derde(n)

Gegadigde kan zich voor het voldoen aan de gestelde eisen ook beroepen op de financiële en/of economische draagkracht dan wel technische en/of beroepsbekwaamheid van derden. Een voorwaarde bij het beroep op deze derde(n) is dat de Gegadigde kan aantonen dat hij daadwerkelijk kan beschikken over de voor die Opdracht noodzakelijke middelen van deze derde(n) (zie hiervoor Bijlage 3).

Zowel in geval van intra-concernrelaties als in geval van een genomineerde Onderaannemer dient u onder Deel 2 C en D van het UEA aan te geven voor welke geschiktheidseisen u een beroep op deze derde(n) doet.

Het wijzigen van een 'genomineerde derde' gedurende de aanbestedingsprocedure of de looptijd van de overeenkomst is slechts mogelijk na schriftelijke toestemming van HZ. U dient hierom tijdig schriftelijk een verzoek te doen aan HZ. Het verzoek zal in ieder geval worden afgewezen als de wijziging volgens HZ in strijd is met het (Europese) aanbestedingsrecht.

3.8 Onderaanneming

U dient in uw Inschrijving op het UEA Deel II D tevens op te geven of, en zo ja wie, u voornemens bent voor de uitvoering van de Overeenkomst in te zetten als Onderaannemer.

Het wijzigen van een Onderaannemer gedurende de aanbestedingsprocedure of de looptijd van de Overeenkomst is slechts mogelijk na schriftelijke toestemming van HZ. U dient hierom tijdig schriftelijk een verzoek te doen aan HZ. Het verzoek zal in ieder geval worden afgewezen als de wijziging volgens HZ in strijd is met het (Europese) aanbestedingsrecht.

Een Onderaannemer is ook een partij die rechthebbende op (onderdelen van) het aangeboden systeem (de applicatiesoftware) is, en niet zelf op de aanbesteding zal inschrijven, en met wie HZ (op aangeven van de Gegadigde/Inschrijver) wordt geacht (een) licentieovereenkomst(en) aan te gaan.

3.9 Concurrentie bevorderende maatregelen

Een geïnteresseerde ondernemer kan in één van de volgende hoedanigheden deelnemen aan deze aanbestedingsprocedure:



- Zelfstandige inschrijver; dit is de rechtspersoon of de natuurlijke persoon die zelfstandig inschrijft voor de Overeenkomst en zelfstandig zorg draagt en hoofdelijk aansprakelijk is voor de juiste uitvoering van de Overeenkomst, zonder inzet van Onderaannemers en zonder medewerking van andere ondernemers.
- Samenwerkingsverband ofwel Combinatie: dit is een, voor de gelegenheid aangegaan, samenwerkingsverband (ook wel genoemd consortium of joint venture) van rechtspersonen en/of natuurlijk personen die gezamenlijk de Inschrijving doen en waarbij ieder lid van het samenwerkingsverband ofwel Combinatie hoofdelijk aansprakelijk is voor de juiste uitvoering van de Overeenkomst.
- Hoofdaannemer: dit is de rechtspersoon of natuurlijk persoon die inschrijft en gebruikmaakt van één of meerdere Onderaannemers. Alleen de hoofdaannemer is hoofdelijk aansprakelijk voor de juiste uitvoering van de Overeenkomst. De hoofdaannemer is ingeval van Gunning de enige contractuele wederpartij van Opdrachtgever. Met de Onderaannemers heeft Opdrachtgever geen enkele contractuele relatie, tenzij anders bepaald in de Overeenkomst. Indien een holding een Inschrijving doet, terwijl de werkzaamheden worden uitgevoerd door een werkmaatschappij is de holding de hoofdaannemer en de werkmaatschappij een onderaannemer.
- Onderaannemer: Een derde die als natuurlijk persoon of rechtspersoon door Opdrachtnemer wordt ingeschakeld om onder verantwoordelijkheid en aansturing van de Opdrachtnemer (een wezenlijk deel van) de uitvoering van de werkzaamheden die voortvloeien uit deze aanbesteding c.q. Overeenkomst uit te voeren. Onder Onderaannemer wordt ook verstaan een dochter- of zusteronderneming.

Een ondernemer mag maximaal bij één Inschrijving betrokken zijn in de hoedanigheid van:

- zelfstandige Inschrijver;
- deelnemer aan een samenwerkingsverband ofwel Combinatie;
- hoofdaannemer;

Een ondernemer mag meerdere keren bij één Inschrijving betrokken zijn in de hoedanigheid van:

- onderaannemer

Indien een Inschrijver deel uitmaakt van een groep in de zin van artikel 2:24 b BW (Burgerlijk Wetboek) is Inschrijving beperkt tot maximaal een (1) entiteit binnen de groep in een van de hierboven genoemde hoedanigheden, tenzij Inschrijvers op overtuigende wijze aantonen dat hun verbondenheid binnen een groep hun respectieve gedrag in het kader van deze aanbesteding niet heeft beïnvloed. Kan dit niet – op verzoek van de HZ - door één van de betreffende Inschrijvers worden aangetoond, dan leidt dit tot uitsluiting van alle tot de betreffende groep behorende Inschrijvers.

Indien HZ constateert dat een Inschrijver zich heeft ingeschreven in strijd met het hiervoor genoemde dan is sprake van een ongeldige Inschrijving en wordt deze uitgesloten van verdere deelname aan de aanbestedingsprocedure.

Verskillende ondernemingen uit een groep mogen uiteraard wel gezamenlijk inschrijven als samenwerkingsverband ofwel Combinatie.

3.10 Positie van rechthebbenden

Een rechthebbende is de producent/fabrikant van het aangeboden systeem. Indien de HZ na de gunning en ter verkrijging van de benodigde gebruiksrechten één of meerdere licentieovereenkomsten dient te ondertekenen waarbij een rechthebbende partij bij de licentieovereenkomst is, en waarbij de rechthebbende zelf niet de Gegadigde, Inschrijver of Opdrachtnemer zal zijn, dan dient Gegadigde de betreffende rechthebbende(n) als Onderaannemer te vermelden bij de Aanmelding. Het bepaalde van paragraaf 3.6 en 3.7 is van overeenkomstige toepassing (de rechthebbende(n) dien(t)(en) een Verklaring terbeschikkingstelling middelen, zie Bijlage 3, in te vullen en te ondertekenen, waarna Gegadigde deze als onderdeel van zijn Aanmelding indient).



4. Selectieprocedure

4.1 Beoordeling van de aanmelding

De ontvangen Aanmeldingen worden beoordeeld door het beoordelingsteam. De beoordeling bestaat uit een aantal stappen:

1. Vaststellen van de volledigheid en juistheid van de Aanmelding;
2. Beoordelen dat uitsluitingsgronden niet op Gegadigde van toepassing zijn en dat de Gegadigde voldoet aan de geschiktheidseisen uit hoofdstuk 5.2;
3. Selecteren Gegadigden;
4. Bekend maken resultaat van de selectie.

4.2 Uitsluitingsgronden en geschiktheidseisen

Nadat de Aanmeldingen zijn getoetst op volledigheid en juistheid, wordt beoordeeld of geen van de uitsluitingsgronden op de Gegadigde van toepassing is en of de Gegadigde aan de geschiktheidseisen voldoet.

4.3 Selecteren Gegadigden

Indien de toets zoals bedoeld in de 5.1 en 5.2 niet leidt tot uitsluiting c.q. ongeldigverklaring, wordt de Aanmelding op basis van de selectiecriteria zoals vermeld in hoofdstuk 6 inhoudelijk beoordeeld. Er worden drie Gegadigden geselecteerd voor deelname aan de consultatiesessies en het maken van een Inschrijving in de onderhandelingsfase. Dat betekent dat, indien meer dan drie Gegadigden aan de gestelde uitsluitingsgronden en minimumvereisten voldoen, HZ het aantal gegadigden tot drie zal terugbrengen op basis van de selectiecriteria. De HZ behoudt zich het recht voor de als vierde geëindigde Gegadigde toe te voegen aan het vervolg van de procedure indien de scores dat rechtvaardigen.

4.4 Bekend maken resultaat beoordeling

De Gegadigden zullen op de hoogte worden gesteld van het resultaat van de beoordeling.

De geselecteerde Gegadigden worden geïnformeerd over het feit dat ze zijn geselecteerd en dat ze worden uitgenodigd voor deelname aan de dialoogsessies en daarna tot het doen van een Inschrijving. Zij ontvangen daarna het Beschrijvend document.

De Gegadigden die niet voldoen of niet zijn geselecteerd worden daar schriftelijk over geïnformeerd. Zij ontvangen schriftelijk de resultaten van de uitgevoerde selectiebeoordeling, inclusief de individuele plaats in de rangorde (waarbij de namen van de andere Gegadigden om commerciële redenen anoniem blijven).

Betrokken Gegadigden die zich niet kunnen verenigen met de selectie uitslag kunnen binnen een periode van negen dagen na dagtekening van de hierboven bedoelde mededeling hun bezwaren kenbaar maken door middel van het aanhangig maken van een kort geding bij de rechtbank in Middelburg. Indien binnen genoemde termijn een kort geding aanhangig is gemaakt, zal HZ geen Beschrijvend document (BD) verzenden voordat in kort geding vonnis is gewezen, tenzij een zwaarwegend belang onverwijld voortzetting van de aanbestedingsprocedure gebiedt. Het is uiteraard mogelijk om in deze periode eerst contact op te nemen via TenderNed voor een toelichting op de beoordeling van uw Aanmelding. Een dergelijk verzoek om een toelichting en/of de gegeven toelichting schorten de rechtsbeschermingstermijn niet op. De termijn van 9 kalenderdagen geldt in elk geval als een fatale termijn (een vervaltermijn); indien niet binnen deze termijn een kort geding aanhangig is gemaakt, hebben afgewezen Gegadigden hun rechten verwerkt om op te komen tegen de selectie uitslag. HZ is in dat geval vrij om het BD te verzenden. De afgewezen Gegadigden hebben in genoemd geval evenzeer hun rechten verwerkt door in een (bodem)procedure een vordering tot schadevergoeding in te stellen. Door het indienen van een Aanmelding gaat Gegadigde hiermee akkoord.



HZ is niet verplicht documenten die betrekking hebben op deze aanbesteding, zoals resultaten van onderlinge beoordelingen en vergelijkingen en adviezen betreffende kwalificatie en gunning, aan de Gegadigden bekend te maken.

4.5 Opvragen bewijsmiddelen

HZ kan gebruik maken van de mogelijkheid om naar aanleiding van het ingevulde Uniform Europees Aanbestedingsdocument de vooraf benoemde bewijsmiddelen op te vragen ter verificatie. In paragraaf 5.1.4 en 5.3 staat vermeld welke bewijsmiddelen HZ in dat geval op zal kunnen vragen.



5. Eisen ten aanzien van de Gegadigde

De Gegadigden worden op basis van de ingediende Aanmelding beoordeeld. Dit hoofdstuk geeft de Uitsluitingsgronden en de Geschiktheidseisen weer waaraan de organisatie van de Gegadigde dient te voldoen. HZ wijst de Gegadigde erop dat alle in deze Selectieleidraad gevraagde gegevens juist, volledig, op correcte wijze en op tijd dienen te worden aangeleverd. Indien sprake is van het overleggen van onjuiste, onvolledige dan wel niet correcte aanbidding van de gevraagde gegevens, kan dit leiden tot uitsluiting.

5.1 Uitsluitingsgronden

De ingediende Aanmelding van de Gegadigde wordt eerst gecontroleerd op Uitsluitingsgronden (bijv. faillissement, valse verklaringen, etc.). De Uitsluitingsgronden zijn opgenomen in het Uniform Europees Aanbestedingsdocument. Indien op een Gegadigde een Uitsluitingsgrond van toepassing is, en HZ besluit geen toepassing te geven aan artikel 2.88 Aw, wordt de betreffende Aanmelding terzijde gelegd en komt deze niet in aanmerking voor verdere (inhoudelijke) beoordeling.

Gegadigde verklaart door het invullen en ondertekenen van het Uniform Europees Aanbestedingsdocument dat de omstandigheden zoals benoemd in deze verklaring niet op de onderneming van de Gegadigde van toepassing zijn en dat de Gegadigde in de verificatiefase de eventueel verlangde bewijsstukken/verklaringen zoals bedoeld in artikel 2.89 Aw op het eerste verzoek van de opdrachtgever kan verstrekken. HZ werkt met het "Uniform Europees Aanbestedingsdocument". Het gebruik van het Uniform Europees Aanbestedingsdocument houdt in dat de selectiefase of inschrijffase van een aanbesteding voor de Uitsluitingsgronden en de Geschiktheidseisen slechts het Uniform Europees Aanbestedingsdocument afgegeven wordt, zonder dat er nadere informatie wordt verstrekt. Doel van het Uniform Europees Aanbestedingsdocument is dat alleen van de geselecteerde Gegadigde de inlichtingen en gegevens uit het Uniform Europees Aanbestedingsdocument worden geverifieerd.

5.1.1. Verplichte Uitsluitingsgronden

HZ sluit Gegadigden uit van deelneming aan deze aanbesteding jegens wie bij een onherroepelijk geworden rechtelijke uitspraak een veroordeling als aangegeven onder Deel III A van de 'Uniform Europees Aanbestedingsdocument' is uitgesproken waarvan HZ kennis heeft.

5.1.2. Facultatieve Uitsluitingsgronden

HZ kan Gegadigden uitsluiten van deelneming aan deze aanbesteding indien er sprake is van één of meerdere van de aangegeven onder Deel III C van het 'Uniform Europees Aanbestedingsdocument' waarvan HZ kennis heeft.

5.1.3. Sanctiemaatregelen: verbod Russische betrokkenheid

Op basis van het vijfde sanctiepakket van de EU is het Aanbestedende diensten niet toegestaan opdrachten te gunnen aan Russische partijen. De Aanbestedende dienst sluit een Inschrijver uit indien er sprake is van:

- personen met een Russische nationaliteit en personen of rechtspersonen (bedrijven, entiteiten of organen) die gevestigd zijn in Rusland;
- rechtspersonen die voor meer dan 50% eigendom zijn van een Russische partij zoals genoemd hierboven; en
- personen of rechtspersonen die handelen in belang van of op aanwijzing van een bovengenoemde Russische partij.

De rechtspersonen als bedoeld bij de tweede of derde bullet omvatten ook rechtspersonen gevestigd in de EU/EER of in een ander land dan Rusland. Dit geldt ook voor overheidsaanbestedingen waar een Russische partij voor meer dan 10% deelneemt in het contract als onderaannemer of leverancier.



De Aanbestedende dienst sluit een Inschrijver niet uit als sprake is van één van de uitzonderingen als aangegeven in dit vijfde sanctiepakket. Inschrijver dient Bijlage 5 Verklaring Russische betrokkenheid volledig in te vullen en te uploaden in bij de Inschrijving in TenderNed.

Gevolgen van Russische betrokkenheid

In het geval Aanbestedende dienst op enig moment gedurende aanbestedingsprocedure vaststelt dat sprake is van betrokkenheid van een Russische partij, wordt de betreffende inschrijver uitgesloten van verdere deelname aan de aanbesteding. Het eerder geuite voornemen tot gunning wordt dan ingetrokken. Vervolgens wordt het voornemen tot gunning geuit aan de partij welke als tweede in de rangorde is geëindigd.

In het geval Aanbestedende dienst op enig moment gedurende de uitvoering van de overeenkomst vaststelt dat sprake is van betrokkenheid van een Russische partij, wordt de overeenkomst met onmiddellijke ingang en zonder rechterlijke tussenkomst ontbonden. Aanbestedende dienst is in dat geval op geen enkele wijze schadeplichtig.

Door het doen van een Inschrijving gaat de inschrijver nadrukkelijk akkoord met het bovenstaande.

5.1.4. Bewijsmiddelen

Om te bewijzen dat van bovengenoemde omstandigheden geen sprake is dienen de volgende bewijsstukken te worden overlegd.

- Een Gegadigde kan door middel van een uittreksel uit het handelsregister aantonen dat de uitsluitingsgrond als bedoeld in Deel III onder punt C van het 'Uniform Europees Aanbestedingsdocument' op hem niet van toepassing is.
- Een Gegadigde kan door middel van een Gedragsverklaring Aanbesteden, die op het tijdstip van het indienen van de Aanmelding niet ouder is dan twee jaren, aantonen dat de Uitsluitingsgronden, bedoeld in de paragrafen 5.1.1 en 5.1.2, voor zover het een onherroepelijke veroordeling of een onherroepelijke beschikking wegens overtreding van de mededingingsregels betreft, op hem niet van toepassing zijn. Een Gedragsverklaring Aanbesteden kan worden aangevraagd via <http://www.justis.nl/Producten/gedragsverklaringaanbesteden>. Dit bewijsmiddel dient eerst te worden afgegeven nadat de HZ hiertoe een verzoek doet.
- Een Gegadigde kan door middel van een verklaring van de Belastingdienst, die op het tijdstip van het indienen van de Aanmelding niet ouder is dan zes maanden, aantonen dat de uitsluitingsgrond, bedoeld in Deel II onder punt B van het 'Uniform Europees Aanbestedingsdocument' niet op hem van toepassing is. Dit bewijsmiddel dient eerst te worden afgegeven nadat de opdrachtgever hiertoe een verzoek doet.
- Kopie geldig polisblad beroepsverzekering, die op datum van de indiening van de Inschrijving niet ouder is dan twaalf (12) maanden.
- Bewijsstuk kwaliteitsborgingssysteem conform ISO 9001:2015
- Bewijsstuk informatiebeveiliging conform ISO 27001:2022 inclusief ingevulde en rechtsgeldig ondertekende toepasselijkheidsverklaring.

Indien een ondertekend Uniform Europees Aanbestedingsdocument geen deel uitmaakt van de Aanmelding wordt de Aanmelding uitgesloten van verdere beoordeling.

5.2 Geschiktheidseisen

Daarna wordt de geschiktheid van de Gegadigde voor de uitvoering van de dienstverlening vastgesteld. Voor het bepalen van de geschiktheid zijn diverse criteria vastgesteld. Alle geschiktheidseisen betreffen minimumeisen. Dit houdt in dat voor iedere eis afzonderlijk een op onderhavige aanbesteding afgestemd minimum is vastgesteld waaraan de Gegadigde moet voldoen. De aanmelding van een Gegadigde die niet voldoet aan één of meerdere van deze eisen wordt terzijde gelegd en komt niet in aanmerking voor verdere (inhoudelijke) beoordeling.



5.2.1. Financiële en economische draagkracht

1. *Jaarrekeningen.* Ter toetsing van de financiële draagkracht dient er op basis van de vastgestelde en door een accountant goedgekeurde jaarrekeningen van de afgelopen twee jaar (2022 en 2023) geen sprake te zijn van negatief (eigen) vermogen. Indien het (eigen) vermogen positief is door het verstrekken van achtergestelde leningen (aansprakelijk vermogen) met korte looptijd (tot drie jaar) wordt het (eigen) vermogen als zijnde negatief beschouwd.
2. *Jaarrekeningen.* In de meest recente jaarrekening is geen sprake van continuïteitsrisico (blijkens een continuïteitsparagraaf).
3. *Risico's.* Bij de onderneming van Gegadigde is op dit moment of in de nabije toekomst geen sprake van aanwezige c.q. mogelijke risico's die de continuïteit van de organisatie kunnen beïnvloeden.
4. *Verzekering.* Gegadigde beschikt over een adequate verzekering voor beroepsaansprakelijkheid. De Gegadigde dient per gebeurtenis voor minimaal 2.500.000 Euro verzekerd te zijn, waarbij het aantal gebeurtenissen per jaar niet is beperkt (hiermee is bedoeld dat de polis niet 'uitgeput' mag zijn vanwege aanspraken door andere partijen). De Gegadigde dient verzekerd te blijven gedurende de duur van de Overeenkomst.

5.2.2. Technische bekwaamheid

In Deel IV van het Uniform Europees Aanbestedingsdocument verklaart de Gegadigde dat zijn onderneming voldoet aan de gestelde eisen met betrekking tot technische bekwaamheid.

HZ stelt in dit kader minimeisen aan Gegadigden op het gebied van technische bekwaamheid. HZ kan van Gegadigde eisen om de opgegeven informatie naar aanleiding van het gestelde in deze paragraaf nader te onderbouwen dan wel van bewijzen te voorzien.

Kwaliteitsborging

De kwaliteit van de uit te voeren werkzaamheden of de te leveren dienstverlening wordt voornamelijk bepaald door de wijze waarop de kwaliteitsborging en kwaliteitscontrole is georganiseerd in de organisatie van Gegadigde.

Gegadigde dient te beschikken over een relevant kwaliteitszorgsysteem dat door een officiële certificeringinstantie is gecertificeerd op basis van de NEN-ISO: 9001 serie, of te beschikken over een beschrijving van de genomen maatregelen met een afschrift van de inhoudsopgave van het desbetreffende kwaliteitshandboek en een beleidsverklaring van het verantwoordelijke management waaruit blijkt dat het management de maatregelen onderschrijft en controleert.

Gegadigde kan worden verzocht één van de volgende bewijsmiddelen te verstrekken:

- a) een afschrift van een geldig NEN-ISO certificaat;
- b) een beschrijving van de kwaliteitsmaatregelen met een afschrift van de inhoudsopgave van het desbetreffende kwaliteitshandboek en een beleidsverklaring van het verantwoordelijke management waaruit blijkt dat het management de maatregelen onderschrijft en controleert.

Informatiebeveiliging

De Inschrijver moet een certificaat (of een vergelijkbaar bewijs) van afdoende kwaliteitsborging kunnen verstrekken (ISO 27001:2022, of een tenminste gelijkwaardig systeem), waarin procedures e.d. worden aangeduid of benoemd.

U kunt op de volgende manieren aantonen dat u aan de geschiktheidseis informatiebeveiliging managementsysteem voldoet:

1. Doordat u - op de sluitingsdatum voor het indienen van een Inschrijving voor de onderhavige aanbesteding beschikt over een certificering voor een informatiebeveiliging managementsysteem conform NEN-EN-ISO/IEC 27001:2022. Hierbij verklaart u via het invullen van de toepasselijkheidsverklaring of uw organisatie de security maatregelen



toegepast heeft, met reden van uitsluiting indien u maatregelen uitgesloten heeft. U hoeft geen bewijs op te leveren in de toepasselijkheidsverklaring. U vult de toepasselijkheidsverklaring na voorlopige gunning in.

Aanvullend verklaart u -in dezelfde toepasselijkheidsverklaring- de extra maatregelen vanuit informatiebeveiliging en privacy voorbereidingen te treffen en maatregelen te treffen ten einde in augustus 2025 te voldoen aan de verplichtingen uit de NIS2-richtlijn.

2. Doordat u - op de sluitingsdatum voor het indienen van een Inschrijving voor de onderhavige aanbesteding beschikt over een aan NEN-EN-ISO/IEC 27001:2022 gelijkwaardig certificaat voor een informatiebeveiliging managementsysteem dat voldoet aan de gestelde eisen voor een deugdelijk informatiebeveiliging managementsysteem. Dit certificaat dient te zijn opgesteld door een onafhankelijke instantie. Hierbij verklaart u via het invullen van de toepasselijkheidsverklaring of uw organisatie de security maatregelen toegepast heeft, met reden van toepassing of uitsluiting ondersteund door sluitend bewijs en restrisiko. U dient bewijs van gelijkwaardigheid bij Inschrijving in te dienen. Aanvullend verklaart u -in dezelfde toepasselijkheidsverklaring- de extra maatregelen vanuit informatiebeveiliging en privacy voorbereidingen te treffen en maatregelen te treffen ten einde in augustus 2025 te voldoen aan de verplichtingen uit de NIS2-richtlijn.
3. Doordat u - op de sluitingsdatum voor het indienen van een Inschrijving voor de onderhavige aanbesteding aantoonbaar beschikt over een deugdelijk gelijkwaardig informatiebeveiliging managementsysteem dat voldoet aan de hieronder gestelde eisen voor een deugdelijk informatiebeveiliging managementsysteem. Hierbij verklaart u via het invullen van de toepasselijkheidsverklaring of uw organisatie de security maatregelen toegepast heeft, met reden van toepassing of uitsluiting ondersteund door sluitend bewijs en restrisiko. U dient bewijs van gelijkwaardigheid bij Inschrijving in te dienen. Aanvullend verklaart u -in dezelfde toepasselijkheidsverklaring- de extra maatregelen vanuit informatiebeveiliging en privacy voorbereidingen te treffen en maatregelen te treffen ten einde in augustus 2025 te voldoen aan de verplichtingen uit de NIS2-richtlijn.

Kerncompetenties

Referenties, voorzien van een door een referent te ondertekenen 'tevredenheidsverklaring' waarmee Gegadigde de onderstaande kerncompetenties aantoont en aan de hierna gestelde minimumvereisten voldoet. De referenties mogen niet ouder zijn dan drie jaar, gerekend vanaf het moment dat het betreffende onderdeel van de implementatie volledig is afgerond terwijl het betreffende onderdeel van de implementatie niet later dan het moment van indienen van de Aanmelding mag zijn/worden afgerond. De kerncompetenties dienen in één of (verspreid over) meerdere referenties te worden aangetoond, gebruik makend van de referentiesjabloon in Bijlage 2.

Kerncompetenties: Gegadigde heeft aantoonbare kennis van en ervaring met:

Kerncompetentie 1: Levering SaaS planning- en roostersoftware

Inschrijver dient in de afgelopen 3 jaar voorafgaande aan inschrijving ten minste 3 opdrachten naar tevredenheid te hebben verricht waarbij SaaS planning- en roostersoftware is geleverd, ingericht, geïmplementeerd, gehost en onderhouden bij een vergelijkbare opdrachtgever in het Nederlandse hoger (beroeps) onderwijs.

Kerncompetentie 2: Implementeren

Inschrijver toont aan ervaring te hebben met het implementeren van de gevraagde oplossing bij qua aard en omvang vergelijkbare (complexe) organisatie in het Nederlandse hoger (beroeps) onderwijs die kunnen bestaan uit o.a. meerdere locaties, meerdere scholen (opleidingen) en zowel voltijd en deeltijd onderwijs aanbieden.

Kerncompetentie 3: Ondersteuning

Inschrijver toont ervaring aan met het ondersteunen van de relevante beheerorganisatie van een afnemer binnen het (beroeps) onderwijs d.m.v. supportdiensten.



Kerncompetentie 4: Beschikbaarheid

Inschrijver toont ervaring aan met het bieden en garanderen van 24/7 beschikbaarheid en support tijdens kantooruren van de oplossing op basis van SaaS.

Kerncompetentie 5: Integratie

Inschrijver toont ervaring aan met het integreren van cloud gebaseerde onderdelen van een oplossing met overige applicaties, software en/of webservices in andere (hosting-)omgevingen dan waar (de delen van) de oplossing wordt gehost.

De referenties dienen verder te voldoen aan de volgende eisen:

1. De referentieopdracht heeft betrekking op een organisatie welke bestaat uit meerdere locaties (minimaal 2) en meer dan 20 verschillende opleidingen aanbiedt;
2. Indien gebruik gemaakt wordt van een nog niet (geheel) afgeronde opdracht mogen alleen de werkelijk behaalde resultaten van de lopende opdracht worden opgegeven en kan niet volstaan worden met een prognose van de resultaten;
3. De referentieopdrachten dienen naar tevredenheid van de opdrachtgever te zijn uitgevoerd. De opdrachtgever kan dit nagaan bij de referenten;
5. De overeenkomst waar de referentie betrekking op heeft is niet langer dan drie (3) jaar geleden afgelopen, gerekend vanaf de sluitingsdatum van de inschrijftermijn van onderhavige aanbesteding;
4. Indien verschillende uitgevraagde kerncompetenties blijken uit één (1) uitgevoerd project, mogen met één referentieopdracht meerdere kerncompetenties worden aangetoond.

5.3 Verificatie Uniform Europees Aanbestedingsdocument

Voor het verlichten van de administratieve lasten voor zowel de Gegadigden als de HZ dienen alleen de Gegadigden die zijn geselecteerd om door te gaan naar de volgende fase (gunning), uiterlijk één (1) week na dagtekening van het schriftelijke verzoek hiertoe van HZ de bij het Uniform Europees Aanbestedingsdocument behorende bewijsstukken aan te leveren.

HZ kan tot het einde van de gunningsfase om verduidelijking vragen.

Indien de inhoud van de gevraagde bewijsstukken niet overeenkomt met wat in het Uniform Europees Aanbestedingsdocument is gesteld wordt de Aanmelding ongeldig verklaard en wordt de Gegadigde alsnog uitgesloten van verdere deelneming aan deze aanbestedingsprocedure. In dat geval komt de eerstvolgende Gegadigde in rangorde alsnog in aanmerking voor deelname.



6. Selectiecriteria

6.1 Algemeen

Indien meer dan drie Gegadigden aan de gestelde minimumvereisten voldoen wordt het aantal teruggebracht naar drie. De op basis van een inhoudelijke beoordeling maximaal drie hoogst scorende Gegadigden komen in aanmerking voor deelneming aan de gunningsfase en ontvangen het Beschrijvend document.

In paragraaf 6.2 worden selectievragen gesteld die betrekking hebben op de planning- en roosterapplicatie en ervaringen van Gegadigde. Bij Aanmelding dient u de antwoorden op deze selectievragen in te dienen. De door de Gegadigden in het kader van de Aanmelding aangeleverde uitwerking van de selectievragen wordt door de beoordelingscommissie beoordeeld. De beoordelingscommissie bestaat uit ter zake kundige materiedeskundigen.

Per vraag kan een Gegadigde punten scoren. Een door het beoordelingsteam toegekende score betreft telkens een teamresultaat van een groepsgemiddelde (individuele scores opgeteld en gedeeld door het aantal beoordelaars).

Bij het beoordelen van de antwoorden wordt gelet op compleetheid, mate van specificatie, inzichtelijkheid, inhoudelijke relevantie, etc.

De antwoorden op de vragen worden beoordeeld op een vijfpuntschaal:

0 = slecht; geen antwoord op de vraag of het antwoord toont de gevraagde bekwaamheid niet aan;
1 = matig; het antwoord toont de gevraagde bekwaamheid nauwelijks aan;
2 = voldoende; het antwoord toont de gevraagde bekwaamheid redelijk aan;
3 = goed; het antwoord toont de gevraagde bekwaamheid vrijwel geheel aan;
4 = uitstekend; het antwoord toont de gevraagde bekwaamheid volledig aan.

De individuele aanvullende competenties en vragen verschillen in gewicht. Er kan een enkele weging (0, 1, 2, 3, 4), een dubbele weging (0, 2, 4, 6, 8) of een drievoudige weging (0, 3, 6, 9, 12) plaatsvinden, waarbij de vijfpuntschaal onverkort blijft gehandhaafd.

Bij elke aanvullende competentie en vraag wordt het gewicht aangegeven ('Laag' staat hierbij voor enkele weging, 'Midden' voor dubbele weging, en 'Hoog' voor drievoudige weging) en daarmee de maximaal haalbare score.

De behaalde scores op de gestelde aanvullende competenties bij elkaar opgeteld en de drie Gegadigden met de hoogste totaalscore komen in aanmerking voor deelneming aan de onderhandelingsfase.

6.2 Vragen

Besteed aan de beantwoording van onderstaande vragen maximaal één pagina A4 per antwoord (maximaal 500 woorden)

Nota Bene (i). Bij overschrijding van het maximaal aantal toegestane pagina's (één) en/of woorden (500) wordt het gehele antwoord beoordeeld met 0 punten.

Nota bene (ii): Uw antwoorden worden bij voorkeur met meetbare prestatie-indicatoren onderbouwd: accuraat, verifieerbaar, onweerlegbaar / niet betwistbaar, hoge prestatie, vertaling naar de betreffende opdracht, (prestatie)metingen in termen van getallen, percentages of tijd.



Nr.	Vraag	Weging
1	Wij constateren dat het opzetten van een gestroomlijnde onderwijslogistieke keten van planning en roostering uitdagend kan zijn. Wat zijn uw ervaringen hiermee, welke uitdagingen ziet u en wat zijn uw best practices om dit te ondervangen, en welke rol neemt u hier zelf in?	H
2	Beschrijf de mate waarin en de manier waarop uw organisatie gebruikelijk 'best practices' inzet om processen te standaardiseren en de doorlooptijd van implementatietrajecten (m.n. bij opdrachtgevers met beperkte ervaring met SaaS producten) te verkorten.	H
3	Gelet op onderhavige opdracht wat is uw visie en roadmaps met betrekking tot technische en onderwijsinhoudelijke ontwikkelingen in het Nederlandse (hoger) onderwijs. (denk aan flexibel onderwijs, LLO, AI, Machinelearning, Microservices,...) .	M
4	Wat zijn de grootste uitdagingen waar uw organisatie tegen aan loopt tijdens de samenwerking met uw klanten in het hoger (beroeps) onderwijs? In hoeverre zijn deze uitdagingen succesvol te volbrengen? Hoe probeert uw organisatie dit te realiseren en welke inspanningen verwacht u hierbij van uw klanten?	M
5	Beschrijf op welke wijze u als partner voor uw opdrachtgevers fungeert, in de zin van kritisch meedenken en co-creatie. Besteed hierbij aandacht aan het inpassen en/of aanpassen van processen, het vermijden van maatwerk, ondersteunen van innovatie en gezamenlijke ontwikkeling.	M
6	Hoe waarborgt uw organisatie de continuïteit en kwaliteit van de dienstverlening in geval van onvoorziene omstandigheden, zoals personeelsverloop of technische storingen?	M
7	Het is essentieel dat de beveiliging van de (persoons)gegevens waarvoor de HZ verantwoordelijk is adequaat geborgd is. Terwijl ISO of ISAE certificeringen inzicht geven in de proceskwaliteit ontvangen wij graag van u een bruikbare indruk van de maatregelen die u getroffen heeft om de adequate beveiliging van de HZ (persoons)gegevens te realiseren. Wij achten de onderwerpen en disciplines in de webapplicatierichtlijn van het NCSC (https://www.ncsc.nl/documenten/publicaties/2019/mei/01/ict-beveiligingsrichtlijnen-voor-webapplicaties) daartoe een geschikte structuur.	H
8	Beschrijf de mate waarin uw organisatie gebruikelijk voorziet in opleidingsfaciliteiten voor een opdracht als de onderhavige. Besteed hierbij aandacht aan 'train the trainer', eindgebruikersopleidingen, beheerdersopleidingen, e-learningfaciliteiten, het gebruik van procedures, (Nederlandse) handleidingen en FAQ. Beschrijf vooral ook uw visie op genoemde bovenstaande aspecten.	M
9	Beschrijf op welke wijze u borgt dat de IT-organisatie van de opdrachtgever de door u geboden oplossing zo eenvoudig en laagdrempelig mogelijk kan ondersteunen. Geef daarbij aan over welke specialismen de IT-organisatie dient te beschikken en in welke omvang, in het licht van de aard en omvang van de opdrachtgever.	M

6.3 Selectiebesluit

HZ besluit, op basis van de toetsing en de beoordeling van de Aanmelding, welke drie Gegadigden zij voornemens is te selecteren voor het maken van een Inschrijving.



7. Bijlagen

Bijlage 1 Uniform Europees Aanbestedingsdocument

Bijlage 2 Referentiesjabloon

Bijlage 3 Verklaring Terbeschikkingstelling Middelen

Bijlage 4 Toepasselijkheidsverklaring privacy- en security

Bijlage 5 Verklaring geen Russische betrokkenheid

Bijlage 6 Inkoopvoorwaarden ARBIT 2022