

ZIJAAZICHT RI 60N RAIL
SCHAAL 1:25

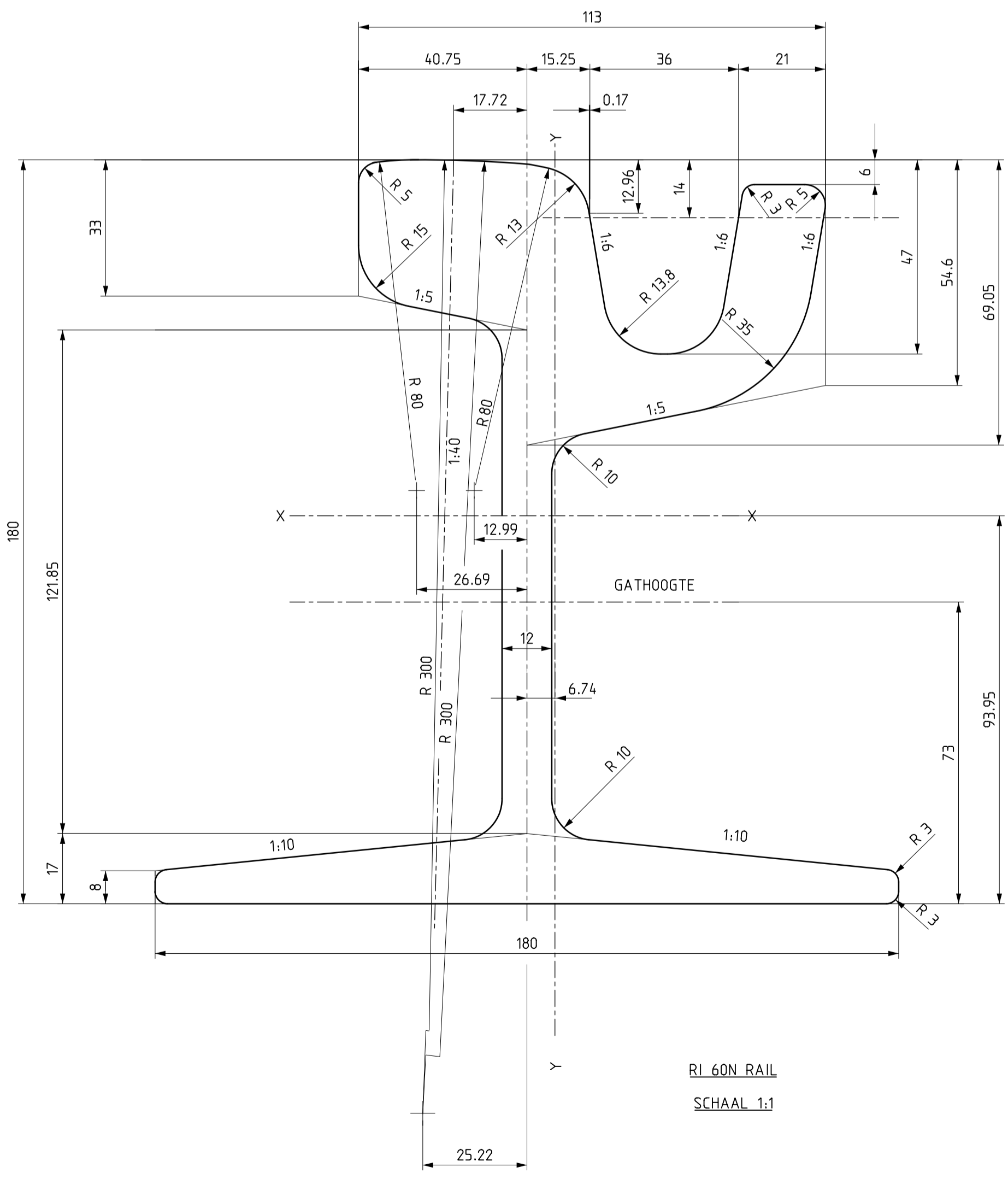

RI 60N RAIL
SCHAAL 1:1

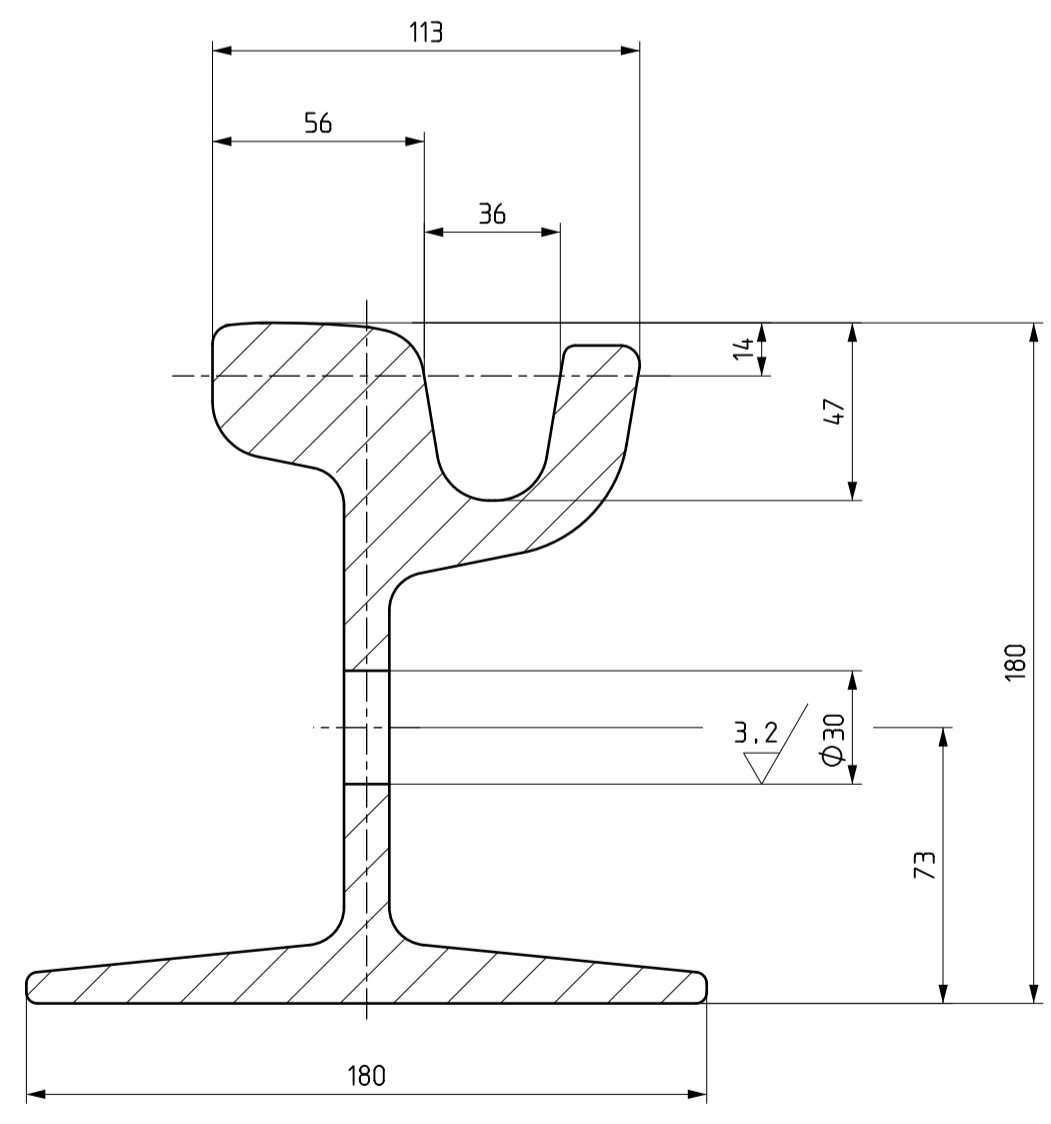

DOORSNEDE A-A
SCHAAL 1:2

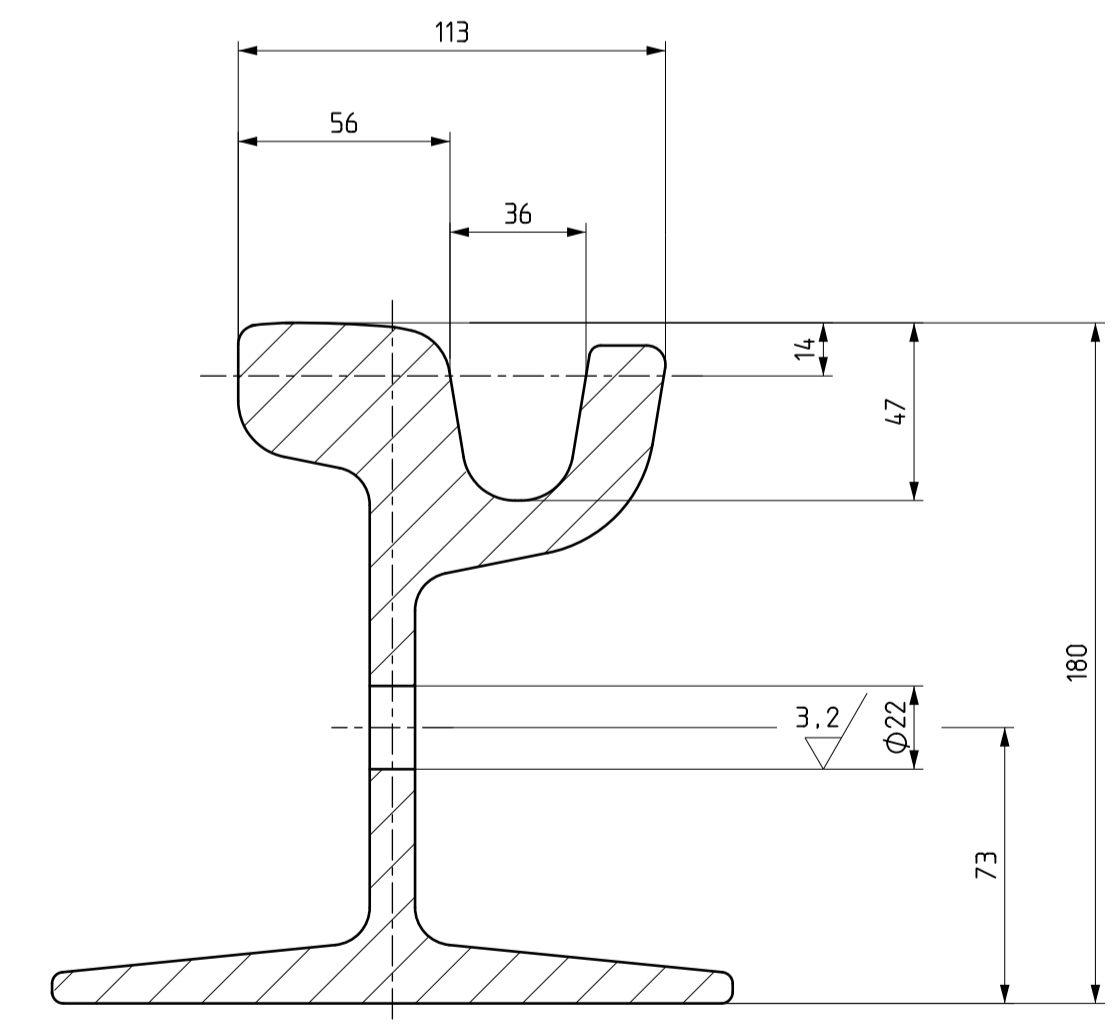

DOORSNEDE B-B
SCHAAL 1:2

OPM : LASPLAATGATEN Ø 30 (4X)
TRAVERSEGATEN Ø 22 (18X)

TOL INDIEN NIET AANGEGEVEN ± 1 mm EN HOEKEN ± 10'

stuk nr	aan tal	Benaming	Materiaal	Afmeting	Opmerking
-	1	RI-60 N RAIL	FE-690	18000 LANG	MIN TREK 690N/mm2
F	-				
E	-				
D	-				
C	-				
B	-				
A	-				
wijz. get.	datum	omschrijving		chef tekenkamer	chef beheer

GVB Sector Techniek afd Railinfrastructuur
 Provincialeweg 4
 1112 XT Diemen
 Tel: 020-4606858
 Fax: 020-4606959

Project :
 Onderdeel : GATENPATTERN RI-60N RAIL T.B.V EEN RAILLENGTE VAN 18000 MM

Project nummer:	Functie	Naam	Paraaf	Datum
Tekeningnummer: 13-A1-154	Junior Ontwerper	A.Meurs	✓	20-10-2004
Schaal: 1:1 1:2 1:25	Projectleider	J.v.Straten		
Formaat : A1	Senior ontwerper			
	Chef beheer			

F = 7611.00 mm ²	WX0 = 381.00 cm ³
G = 59.74 kg/m	WXU = 353.00 cm ³
JX = 3299.00 cm ⁴	WY0 = 111.00 cm ³
JY = 920.00 cm ⁴	WYU = 95.00 cm ³