

Brandweer Amsterdam-Amstelland

Behulpzaam Deskundig Daadkrachtig

Beschrijvend document

Europese openbare aanbesteding Levering Tankautospuiten 2021 BAA

Projectnummer: 2021-BV-0812
Versie: 1.0
Opgesteld door: A.G. bij 't Vuur
Datum: 23 mei 2022

Inhoud

Inhoud2

1	Begrippenlijst	5
2	Aanbesteder, voorwerp van de opdracht en doel aanbestedingsprocedure	7
2.1	De aanbestedende dienst	7
2.2	Voorwerp (scope) van de opdracht.....	7
2.3	Percelen	8
2.4	Doel aanbestedingsprocedure	8
3	Aanbestedingsprocedure	9
3.1	Europese openbare aanbestedingsprocedure	9
3.2	Contactpersoon aanbestedende dienst	9
3.3	Beoogde planning	10
3.4	TenderNed	11
3.5	Vragen (nota van inlichtingen)	11
3.6	Indienen inschrijving	12
3.7	Inhoud inschrijving	13
3.8	Vergoeding kosten inschrijving	13
3.9	Varianten.....	13
3.10	Voorwaarden.....	14
3.11	Toepasselijk recht en geschillenbeslechting	14
3.12	Rechtsbescherming	14
3.13	Taal	15
3.14	Termijn van gestanddoening	15
3.15	Valse verklaringen	15
3.16	Onduidelijkheden c.q. onregelmatigheden	15
3.17	Vertrouwelijkheid.....	16
3.18	Algemene voorwaarden	16
3.19	Intrekken aanbestedingsprocedure	16
3.20	Klachtenprocedure aanbestedingen aanbesteder	16
3.21	Informatie over verplichtingen opdrachtnemer	17
4	Samenwerkingsvormen	19
4.1	Combinatievorming	19
4.2	Onderaanneming	19
4.3	Derden	20
5	Uitsluitingsgronden	21
5.1	Uniform Europees Aanbestedingsdocument	21
5.2	Uitsluitingsgronden	22
5.2.1	Uitsluitingsgronden	22
5.2.2	Bewijsmiddelen uitsluitingsgronden.....	23
6	Geschiktheidseisen	25
6.1	Verzekering	25

6.2	Referentie eis	25
6.2.1	Technische bekwaamheid en beroepsbekwaamheid	25
6.3	Kwaliteitsmanagementsysteem	26
6.4	Inschrijving Handelsregister	27
6.5	Bewijsmiddelen geschiktheidseisen en uitsluitingsgronden	28
7	Minimumeisen	29
8	Gunningscriteria en beoordeling	30
8.1	Gunningscriterium	30
8.1.1	Algemeen	30
8.1.2	Gunningscriteria en sub-gunningscriteria	30
8.1.3	Controle op de gestelde eisen	30
8.2	Wijze van beoordeling	31
8.2.1	Gunningscriterium "Prijs"	31
8.2.2	Gunningscriterium "Kwaliteit"	31
8.3	Eindbeoordeling	40
8.4	Prijzenblad en anti-manipulatiebepaling	41
	Bijlage 1 Checklist Inschrijving	42
	Bijlage 2 Programma van Eisen	44
	Bijlage 3 Concept-overeenkomst	45
	Bijlage 4 Prijzenblad en opties	46
	Bijlage 5 Verklaring Combinatie	47
	Bijlage 6 Verklaring Onderaanneming	48
	Bijlage 7 Verklaring Middelen Derde	50
	Bijlage 8 Uniform Europees Aanbestedingsdocument	52
	Bijlage 9 Formulier referentieopdracht	53
	Bijlage 10 Standaardvragenformulier	55
	Bijlage 11 Conformiteitenlijst minimumeisen	56
	Bijlage 12 Uitwerking gunningscriteria	58
	Bijlage 13 Procedure Klachtenafhandeling bij (EU) Aanbestedingen	59
	Bijlage 14 Klachtenformulier Aanbestedingen	60
	Bijlage 15 Inkoopvoorwaarden	61
	Bijlage 16 Bepakkingslijst	62
	Bijlage 17 Stappenplan digitaal inschrijven op overheidsopdrachten via TenderNed	63

1 Begrippenlijst

Termen die in dit beschrijvend document met een hoofdletter beginnen en niet (anderszins) in dit beschrijvend document zijn omschreven, hebben de volgende betekenis:

Aanbestedende Dienst/aanbesteder

Brandweer Amsterdam-Amstelland, Ringdijk 98, 1097 AH Amsterdam.

Aanbestedingsbesluit 2012

Besluit van 11 februari 2013, houdende de regeling van enkele onderwerpen van de Aanbestedingswet 2012, in werking getreden per 1 april 2013.

Algemene Inkoopvoorwaarden

ARIV 2018 voor leveringen

AW 2012

Aanbestedingswet 2012, wet van 1 november 2012, houdende nieuwe regels over aanbestedingen, in werking getreden per 1 april 2013.

Diensten/leveringen

De door Opdrachtnemer op basis van de definitieve Overeenkomst ten behoeve van Opdrachtgever tegen betaling te verrichten werkzaamheden en in het kader daarvan te leveren prestaties en Zaken.

Economische meest voordelige inschrijving

De Inschrijving die de hoogste puntenscore heeft behaald op basis van de door de Aanbestedende dienst in het offertedocument gespecificeerde Gunningcriterium.

Gunningcriterium

Het criterium welke van toepassing is bij het vaststellen van geschikte Opdrachtnemer voor het uitvoeren van de Opdracht.

Inschrijver

Een gegadigde die de gevraagde documenten heeft ingediend in het kader van deze offerte-fase.

Inschrijving

Een door Inschrijver ingediende documenten op het door de Aanbestedende dienst toegezonden offertedocument.

Nota van Inlichtingen

Document waarin de geanonimiseerde antwoorden op vragen van Inschrijver(s) zijn opgenomen, evenals eventuele aanvullingen dan wel wijzigingen van het offertedocument. De Nota van Inlichtingen maakt integraal en bindend onderdeel uit van de Overeenkomst en prevaleert boven het offertedocument.

Offertedocument

Dit document inclusief bijlagen die hiervan integraal en onlosmakelijk onderdeel uitmaken.

Onderaannemer

De onderneming die door de Hoofdaannemer wordt ingeschakeld om een deel of delen van de Opdracht uit te voeren.

Opdracht

Opdracht op basis van de Overeenkomst zoals nader omschreven in hoofdstuk 3 van dit Offertedocument.

Opdrachtnemer

Inschrijver die voldoet aan alle eisen en voorwaarden en conform de in het Offertedocument opgestelde Gunningcriteria de Economisch meest voordelige inschrijving heeft gedaan en met wie de Overeenkomst wordt gesloten.

Opdrachtgever

Brandweer Amsterdam-Amstelland, Ringdijk 98 1097 AH Amsterdam.

Raamovereenkomst

Overeenkomst tussen de Opdrachtgever en de Opdrachtnemer betreffende het onderwerp van deze aanbesteding, zie bijlage 3.

Programma van Eisen

Bijlage 2 bij dit offertedocument waarin de criteria en randvoorwaarden staan omschreven waaraan Inschrijver moet voldoen.

UEA

Het Uniform Europees Aanbestedingsdocument van het Ministerie van Economische Zaken d.d. 8 juli 2016 (bijlage 8).

Zaken

De door Opdrachtnemer op basis van deze Overeenkomst ten behoeve van Opdrachtgever te leveren product.

2 Aanbesteder, voorwerp van de opdracht en doel aanbestedingsprocedure

2.1 De aanbestedende dienst

De Aanbestedende Dienst is Brandweer Amsterdam-Amstelland welke deel uitmaakt van de Veiligheidsregio Amsterdam-Amstelland.

Brandweer Amsterdam-Amstelland (BAA) is ontstaan uit de zeven korpsen van Aalsmeer, Amstelveen, Amsterdam, Diemen, Ouder-Amstel, Uithoorn en Weesp. Het werkgebied bestrijkt een regio van ruim één miljoen inwoners, vele duizenden forensen en miljoenen toeristen per jaar. De Aanbestedende Dienst richt zich op brandweezorg, hulpverlening, brandveiligheid en rampenbestrijding. Daarnaast controleert de Aanbestedende Dienst bouwvoorschriften en brandveiligheid verordeningen en geeft hier advies en voorlichting over. De activiteiten worden uitgevoerd door ongeveer 500 beroepsmansschappen die werken in de 24-uursdienst, 250 repressieve vrijwilligers, 40 niet-repressieve vrijwilligers en 280 dagdienstmedewerkers.

Een **Veiligheidsregio** is een samenwerkingsverband van gemeenten in een regio, krachtens de Wet Veiligheidsregio's. Het algemeen bestuur van een veiligheidsregio wordt gevormd door de burgemeesters van de deelnemende gemeenten. De veiligheidsregio's hebben tot doel de brandweezorg, de geneeskundige hulpverlening en de rampenbestrijding en crisisbeheersing onder één regionale bestuurlijke regie te realiseren. Daarmee wordt de gewenste vergroting van de bestuurlijke en operationele slagkracht gerealiseerd. In een veiligheidsregio werken de brandweer, de geneeskundige hulpverleningsorganisatie in de regio, de politie en gemeenten samen om een effectieve, gecoördineerde voorbereiding op gezamenlijk optreden in ramp- en crisissituaties te bevorderen en te bestrijden.

2.2 Voorwerp (scope) van de opdracht

Brandweer Amsterdam-Amstelland heeft de behoefte om een nieuwe generatie tankautospuiten aan te schaffen.

Meer specifiek is de scope van deze aanbesteding als volgt te beschrijven.

- het op afroep en naar behoefte leveren van volledig opgebouwde tankautospuiten conform dit document, waarbij de voorkeur uitgaat naar voertuigen welke worden aangedreven anders dan door middel van een conventionele verbrandingsmotor.

De indicatieve afname (gebaseerd op de maximale totaal mogelijke contractduur van 8 jaar) bedraagt 18 stuks.

Indien de opdracht gegund is aan een opdrachtnemer met voertuigen die voorzien zijn van conventionele verbrandingsmotoren, biedt Brandweer Amsterdam-Amstelland de opdrachtnemer expliciet de mogelijkheid om binnen de looptijd van de overeenkomst een doorontwikkeling te realiseren voor een aandrijving anders dan een conventionele verbrandingsmotor. Deze doorontwikkeling dient een gelijkwaardig voertuig te zijn aan de binnen deze overeenkomst aangeboden tankautospuit.

Opdrachtgever geeft met dit document een beschrijving van het gewenste voertuig. De gewenste uitvoering maakt het gebruik in de stedelijke gebieden mogelijk met een zo optimale bepakkingsruimte. Opdrachtgever heeft voorkeur voor een product dat standaard geleverd wordt door de inschrijvers. Opdrachtgever staat dan ook open voor oplossingen en alternatieven wanneer het standaard product niet volledig aan de minimumeisen voldoet. (zie ook Hfdst. 7).

Gunning van de opdracht zal plaatsvinden op basis van het gunningscriterium de "beste prijs-kwaliteitverhouding" (zie hoofdstuk 8).

Inschrijver wordt uitgenodigd om op basis van dit beschrijvend document een inschrijving in te dienen conform de voorwaarden die zijn vastgelegd in dit beschrijvend document.

2.3 Percelen

De aanbesteder heeft na een zorgvuldige afweging besloten om deze niet onder te verdelen in percelen. Van doorslaggevend belang hiervoor is dat de leveringen homogeen van aard zijn.

2.4 Doel aanbestedingsprocedure

Het doel van deze aanbesteding is om één overeenkomst te sluiten met één opdrachtnemer. De contractduur van de overeenkomst bedraagt 2 jaar. Deze overeenkomst kan door de aanbestedende dienst met 3 maal 2 jaar worden verlengd.

Aanbesteder zal de opdrachtnemer uiterlijk 3 maanden voor het aflopen van de overeenkomst schriftelijk mededelen of zij de overeenkomst al dan niet verlengd.

3 Aanbestedingsprocedure

3.1 Europese openbare aanbestedingsprocedure

Voor de aanbesteding van deze opdracht voor Tankautospuiten, hanteert Aanbesteder de Europese openbare aanbestedingsprocedure. Op deze aanbestedingsprocedure is de Aanbestedingswet van toepassing.

Aanbesteder acht het voor de aanbesteding van de onderhavige opdracht geschikt en proportioneel om de Europese openbare aanbestedingsprocedure te hanteren. Uit marktconsultatie is gebleken dat het aantal potentiële inschrijvers dat geïnteresseerd zou kunnen zijn om deel te nemen aan deze aanbestedingsprocedure niet voldoende groot is om een Europese niet-openbare aanbestedingsprocedure te organiseren. Met een Europese openbare aanbestedingsprocedure wordt dan ook de meeste concurrentie voor de opdracht gegenereerd. Daarnaast is aanbesteder van mening dat het opstellen van een inschrijving voor deze aanbestedingsprocedure – met name nu gewerkt wordt met het UEA – niet een dermate grote inspanning voor inschrijvers oplevert dat zij gehouden is om een Europese niet-openbare aanbestedingsprocedure te organiseren.

3.2 Contactpersoon aanbestedende dienst

Alle communicatie over de aanbestedingsprocedure dient via TenderNed te geschieden via de onderstaande contactpersoon van de Aanbestedende Dienst. In het geval van afwezigheid van deze contactpersoon dient alle communicatie over de aanbestedingsprocedure via TenderNed te geschieden met de plaatsvervanger van de contactpersoon.

Bij correspondentie met Aanbesteder dient altijd de naam van de aanbestedingsprocedure te worden vermeld.

De contactgegevens met betrekking tot deze Inschrijving aanvraag zijn:

Naam contactpersoon: de heer B. bij 't Vuur (Berry)
Functie: Projectleider
E-mailadres: b.bijtvuur@brandweeraa.nl

Plaatsvervanger: de heer P. de Jong (Paul)
Functie: Projectleider
E-mailadres: p.dejong@brandweeraa.nl

Bezoekadres: Galwin 3, 1046 AW, Amsterdam

Het is niet toegestaan medewerkers van opdrachtgever tijdens de procedure rechtstreeks over de aanbestedingsprocedure te benaderen, anders dan verwoord in dit document. Contact met anderen dan de in deze paragraaf aangegeven contactpersonen brengt de transparantie van de aanbesteding en de gelijkheid van potentiële Inschrijvers ernstig in gevaar. Om die reden worden partijen die contact zoeken met een ander dan de aangewezen contactpersoon van deelname aan deze aanbesteding uitgesloten.

3.3 Beoogde planning

Hieronder is de beoogde planning van de aanbesteding opgenomen. De vet weergegeven data zijn definitief en derhalve fatale data behoudens een andersluidend schriftelijk bericht van de Aanbestedende Dienst. De andere data zijn indicatief en niet bindend.

Activiteit	Datum
Publicatie aanbestedingsdocumenten	25 mei 2022
Uiterste datum indienen schriftelijke vragen t.b.v. nota van inlichtingen	10 juni 2022 vóór 12:00 uur
Publicatie Nota van Inlichtingen	17 juni 2022
Uiterste termijn indienen inschrijving (fatale termijn)	8 juli 2022 vóór 12:00 uur
Verzending gunningsvoornemen	20 juli 2022
Verificatiegesprek	Kort na bekendmaking voorgenomen gunning.
Definitieve gunning (na verval termijn)	10 augustus 2022
Ondertekenen contract	12 augustus 2022 (in overleg)
Leveringen	2024 – 2032*

Tabel 1 Planning

* bij optionele verlenging.

Aan bovenstaande planning kunnen geen rechten worden ontleend. Aanbestedende Dienst behoudt zich het recht voor de planning tussentijds te wijzigen. Indien er noodzakelijke wijzigingen in de planning zullen optreden worden Inschrijvers door de Aanbestedende Dienst op de hoogte gesteld. Deze planning is gebaseerd op Nederlandse tijden.

Inschrijvers kunnen geen rechten ontleen aan deze planning. Aanbesteder is gerechtigd de planning van de aanbestedingsprocedure eenzijdig te wijzigen. Aanbesteder zal inschrijvers tijdig op de hoogte brengen van wijzigingen in de planning.

Aanbesteder gunt de opdracht niet eerder dan nadat een vervalt termijn van 20 kalenderdagen na verzending van het gunningsvoornemen is verstreken. Op grond van artikel 2.127 lid 3 Aanbestedingswet is de minimumtermijn die Aanbesteder in acht dient te nemen 20 kalenderdagen. Conform voorschrift 3.6 van de Gids Proportionaliteit heeft Aanbesteder overwogen een langere termijn te hanteren dan de minimumtermijn van 20 kalenderdagen. Aanbesteder acht het in deze aanbestedingsprocedure reëel en proportioneel om een minimumtermijn van 20 kalenderdagen te handhaven en inschrijvers geen langere termijn te bieden. Aanbesteder zal in haar gunningsvoornemen inschrijvers per gunningscriterium informeren waarom de inschrijving van de betreffende inschrijver meer of minder punten heeft gescoord dan de inschrijving van de winnende inschrijver. Hierdoor is een afgewezen inschrijver snel in staat om te beoordelen of Aanbesteder zijn inschrijving rechtmatig heeft beoordeeld overeenkomstig de gehanteerde gunningscriteria. Door inschrijvers kan dan snel en eenvoudig worden bepaald of zij zich al dan niet kunnen verenigen met het gunningsvoornemen van

Aanbesteder en kunnen eventueel snel actie ondernemen tegen het gunningsvoornemen van Aanbesteder.

3.4 TenderNed

De aanbesteding verloopt digitaal via TenderNed. Dit houdt in dat alle aanbestedingsdocumenten door Aanbesteder worden geplaatst op TenderNed en alle informatie tussen Aanbesteder en de inschrijvers wordt uitgewisseld via TenderNed. De inschrijver is verantwoordelijk voor het kennis nemen van de handleidingen voor een juist gebruik van TenderNed (zie ook: <http://www.tenderned.nl/egids/ON>). Aanbesteder is niet aansprakelijk voor onjuist gebruik van TenderNed. Voor hulp en ondersteuning kunt u contact opnemen met de Service-desk van TenderNed:

Telefoon: 0800 836 33 76

E-mail: servicedesk@tenderned.nl.

Let op: Aanbesteder maakt inschrijvers erop attent dat TenderNed gebruik maakt van eHerkenning om als ondernemer te kunnen registreren en inloggen. U heeft hiervoor minimaal eHerkenning met betrouwbaarheidsniveau 2 nodig. Inschrijver is verantwoordelijk voor de tijdige aanvraag van eHerkenning. De aanvraag van eHerkenning kan enkele werkdagen duren. Op de website <https://www.eherkenning.nl/> staat beschreven hoe inschrijver eHerkenning kan aanvragen.

3.5 Vragen (nota van inlichtingen)

Vragen met betrekking tot dit beschrijvend document (inclusief bijlagen) en eventuele aanvullende (aanbestedings)documenten dienen **uiterlijk** op de in de hoofdstuk 3.3 genoemde dag/datum/tijd via TenderNed bij Aanbesteder te zijn ingediend. Inschrijvers zijn verplicht om hiervoor het 'Standaardvragenformulier' te hanteren (bijlage 10). Inschrijvers dienen dit 'Standaardformulier Vragen' in Excel-format in te dienen.

Vragen en wijzigingsvoorstellen die ná deze termijn door Aanbesteder worden ontvangen, vragen en wijzigingsvoorstellen die niet via TenderNed bij Aanbesteder zijn ingediend en vragen en wijzigingsvoorstellen waarvoor niet het 'Standaardformulier Vragen' is gehanteerd, worden door Aanbesteder niet in behandeling genomen.

Telefonisch c.q. mondeling worden geen inlichtingen verstrekt.

Aanbesteder neemt na het verstrekken van de eerste nota van inlichtingen in beginsel geen vragen meer in behandeling, tenzij deze vragen niet reeds ten behoeve van de eerste nota van inlichtingen gesteld hadden kunnen worden.

Alle tijdig en op de juiste wijze ingediende vragen en wijzigingsvoorstellen zullen door Aanbesteder geanonimiseerd worden beantwoord. Zowel de geanonimiseerde vragen en wijzigingsvoorstellen als de antwoorden zullen door middel van een nota van inlichtingen op TenderNed worden gepubliceerd. Aan de nota van inlichtingen wordt de definitieve overeenkomst gehecht, die met de inschrijver aan wie de opdracht (definitief) wordt gegund, wordt gesloten. In de overeenkomst zijn de eventuele wijziging van de concept-overeenkomst en de Inkoopvoorwaarden

opgenomen. Door het indienen van een inschrijving verklaart een inschrijver zich onvoorwaardelijk en zonder enig voorbehoud akkoord met alle bepalingen van de definitieve overeenkomst en de van toepassing zijnde Inkoopvoorwaarden.

Let op: op inschrijvers rust de verplichting om vragen/wijzigingsvoorstellen duidelijk te formuleren, opdat het voor een ieder begrijpelijk is wat de inhoud en de strekking van de vraag/het wijzigingsvoorstel is. Vragen/wijzigingsvoorstellen waarvan de inhoud en de strekking onduidelijk is, worden door Aanbesteder niet beantwoord c.q. niet in behandeling genomen.

De nota van inlichtingen dient te worden beschouwd als een integraal onderdeel van het beschrijvend document. In geval van strijdigheid met het beschrijvend document heeft de nota van inlichtingen voorrang. Een eventueel later uitgevaardigde nota van inlichtingen heeft voorrang op de eerder uitgevaardigde nota van inlichtingen.

Inschrijvers kunnen geen rechten ontleen aan mondeling gedane uitspraken van Aanbesteder.

3.6 Indienen inschrijving

De inschrijving (inclusief alle gevraagde bijlagen, verklaringen, bewijsmiddelen etc.) dient uiterlijk op dag/datum/tijd conform de beoogde planning in hoofdstuk 3.3 via TenderNed te zijn ingediend.

De inschrijvingen worden na sluiting van de fatale termijn door twee medewerkers van Aanbesteder digitaal middels de aanbestedingskluis van TenderNed geopend. De aanbestedingskluis wordt vervolgens rechtsgeldig ondertekend en inschrijver ontvangt via TenderNed een emailbevestiging.

Inschrijvers dienen er rekening mee te houden dat **8 juli 2022, 12:00 uur** een fatale termijn is, waarna het - technisch gezien - niet meer mogelijk is om via TenderNed een inschrijving in te dienen. Om deze reden adviseert Aanbesteder alle inschrijvers om niet tot het laatste moment te wachten met het indienen van de inschrijving via TenderNed.

(Onderdelen van) inschrijvingen die ingediend worden ná **8 juli 2022, 12:00 uur** worden door Aanbesteder niet in behandeling genomen en worden uitgesloten van deelname aan de aanbestedingsprocedure. De bewijslast voor en het risico van tijdige indiening van (alle onderdelen van) de inschrijving ligt bij de inschrijver.

In het geval van een storing van TenderNed, waardoor het indienen van de inschrijving kort voor het verstrijken van de uiterste termijn niet mogelijk is, wordt een inschrijving aange-merkt als tijdig te zijn ingediend, indien:

- (i) de inschrijver vóór het verstrijken van de inschrijvingstermijn een versleutelde waarde* van zijn inschrijving (waarmee de inhoud van de inschrijving niet te achterhalen is) en een beschrijving van de objectieve wijze waarop deze is berekend indient bij Aanbesteder;
 - (ii) de inschrijver die de inschrijving ná het verstrijken van de inschrijvingstermijn en binnen één werkdag na het verstrijken van die termijn indient bij Aanbesteder; en
 - (iii) Aanbesteder vaststelt dat de versleutelde waarde van de inschrijving, bedoeld in onderdeel (i), identiek is aan de versleutelde waarde van de inschrijving, bedoeld in onderdeel (ii).
- De inschrijver dient zijn inschrijving zodanig te versleutelen dat Aanbesteder de inhoud van de inschrijving niet kan achterhalen.

*Een voorbeeld van een methode die kan worden gebruikt voor de versleuteling van de inschrijving is het berekenen van de hashwaarde. Voor een objectieve wijze waarop de hashwaarde moet worden berekend kan gedacht worden aan een methode die op internationale standaarden is gebaseerd, zoals ISO/IEC 10118-3:2004.

Aanbesteder benadrukt dat deze mogelijkheid alleen openstaat indien sprake is van een storing van TenderNed. Hiertoe behoren ook de voor het functioneren van TenderNed onontbeerlijke middelen voor controle op e-authenticatie of de elektronische handtekening. Storingen van elektronische apparatuur van inschrijver of bij de internetprovider van de inschrijver vallen buiten het bereik van deze bepaling.

Aanbesteder verwijst naar het document 'Stappenplan digitaal inschrijven op overheidsopdrachten via TenderNed' dat als bijlage 17 aan dit beschrijvend document is gehecht.

3.7 Inhoud inschrijving

De inschrijving dient te bestaan uit alle documenten die zijn opgenomen op de 'Checklist Inschrijving' (bijlage 1) en waarvan is aangegeven dat deze bij inschrijving moeten worden ingediend.

Op alle tot de inschrijving behorende documenten dienen de naam van de inschrijver en de naam van de aanbesteding te worden vermeld.

De voorgeschreven bijlagen, verklaringen, formulieren etc. mogen door inschrijver uitsluitend worden ingevuld en mogen door inschrijver niet inhoudelijk worden gewijzigd.

Inschrijvingen die niet compleet zijn kunnen door Aanbesteder als ongeldig terzijde worden gelegd.

Inschrijvingen die per post of per e-mail worden ingediend of persoonlijk worden overhandigd, zullen niet in behandeling worden genomen.

De ontvangen inschrijvingen en de daarbij behorende stukken zullen na afloop niet worden geretourneerd.

3.8 Vergoeding kosten inschrijving

Kosten die gemaakt moeten worden voor het opstellen van de inschrijving worden door Aanbesteder niet vergoed.

3.9 Varianten

Inschrijven met varianten anders dan in deze aanbestedingsstukken is beschreven is niet toegestaan en worden als ongeldig terzijde gelegd.

3.10 Voorwaarden

Inschrijven onder voorwaarden is niet toegestaan. Inschrijvingen waaraan voorwaarden zijn verbonden worden als ongeldig terzijde gelegd.

3.11 Toepasselijk recht en geschillenbeslechting

Op deze aanbestedingsprocedure en op de te sluiten overeenkomst is Nederlands recht van toepassing. Tevens is van toepassing alle (dan) vigerende wet- en regelgeving die betrekking heeft op deze opdracht. Wijzigingen in wet- en regelgeving dan wel beslissingen van toezichthouders of gerechtelijke instellingen leiden ten tijde van de looptijd van de overeenkomst niet tot wijzigingen in de door inschrijver geoffreerde prijzen c.q. tarieven.

Door het indienen van een inschrijving verklaart een inschrijver zich onverkort en zonder enig voorbehoud akkoord met de toepassing van de in dit beschrijvend document (inclusief bijlagen) genoemde administratieve, juridische en andere voorwaarden.

Geschillen tussen de bij deze aanbesteding betrokkenen, die ontstaan naar aanleiding van deze aanbesteding, dienen te worden voorgelegd aan de bevoegde rechter in het arrondissement van de Rechtbank Amsterdam.

3.12 Rechtsbescherming

De mededeling van het gunningsvoornemen houdt nog geen definitieve aanvaarding van de inschrijving van de winnende inschrijver in als bedoeld in artikel 6:217, lid 1 BW. Deze mededeling moet worden aangemerkt als een *voornemen* tot gunning. Aan deze mededeling kunnen door de inschrijvers geen rechten worden ontleend ten aanzien van het daadwerkelijk verkrijgen van de opdracht.

Indien een inschrijver bezwaren heeft tegen de voorgenomen gunningsbeslissing van Aanbesteder dan dient de desbetreffende inschrijver binnen een **verval**termijn van 20 kalenderdagen na verzending van de voorlopige gunningsbeslissing door betekening van een dagvaarding een kort geding aanhangig te hebben gemaakt tegen de voorlopige gunningsbeslissing van Aanbesteder en Aanbesteder hiervan gelijktijdig schriftelijk op de hoogte te hebben gebracht. Deze **verval**termijn vangt aan op de kalenderdag na verzending van het voorlopige gunningsvoornemen en eindigt op de 20ste kalenderdag na verzending van het voorlopige gunningsvoornemen. Eventuele verzoeken om een nadere toelichting op de voorlopige gunningsbeslissing en een daarop eventueel door Aanbesteder verstrekte toelichting laten deze **verval**termijn onverlet. Indien binnen voornoemde **verval**termijn na verzending van de voorlopige gunningsbeslissing door betekening van een dagvaarding een kort geding aanhangig is gemaakt, zal Aanbesteder geen gevolg geven aan de voorlopige gunningsbeslissing voordat in kort geding vonnis is gewezen, tenzij een zwaarwegend belang zich daartegen verzet. De uitspraak in kort geding vormt vervolgens de basis voor verdere besluitvorming over de gunning.

Aanbesteder zal de winnende inschrijver op de hoogte stellen indien er een kort geding aanhangig is gemaakt. De winnende inschrijver dient in deze kort gedingprocedure te intervenieren, op straffe van verval van recht om - nadien - nog op te mogen komen tegen een eventueel gewijzigd gunningsvoornemen van Aanbesteder.

Indien niet binnen de genoemde **verval**termijn daadwerkelijk een kort geding aanhangig is gemaakt, kunnen de gepasseerde inschrijvers geen aanspraak meer maken op gunning en hebben zij hun eventuele rechten ter zake daarvan verwerkt. Aanbesteder is in dat geval dan ook vrij om gevolg te geven aan de geuite voorlopige gunningsbeslissing. De gepasseerde inschrijvers hebben in genoemd geval evenzeer hun rechten verwerkt om in een (bodem)procedure een vordering tot schadevergoeding in te stellen.

NB: de in deze paragraaf opgenomen **verval**termijn van 20 kalenderdagen is eveneens van toepassing op andere beslissingen van Aanbesteder, zoals (maar niet uitsluitend) een besluit tot het tijdelijk opschorten en het geheel of gedeeltelijk intrekken van de aanbestedingsprocedure.

3.13 Taal

Alle bij deze aanbesteding te voeren correspondentie en in te dienen stukken dienen in de Nederlandse en/of Engelse taal te worden opgesteld, dan wel voorzien te worden van een vertaling in de Nederlandse taal.

Correspondentie en/of stukken gesteld in een andere dan de Nederlandse en/of Engelse taal of niet voorzien van een vertaling in de Nederlandse taal, worden geacht niet te zijn ontvangen door Aanbesteder c.q. worden door Aanbesteder niet in aanmerking genomen.

3.14 Termijn van gestanddoening

De termijn van gestanddoening van de inschrijving is 120 kalenderdagen na de dag waarop de inschrijving heeft plaatsgevonden.

In het geval een kort geding aanhangig is gemaakt, eindigt de termijn van gestanddoening 30 kalenderdagen na de dag waarop in eerste aanleg is beslist.

3.15 Valse verklaringen

Aanbesteder behoudt zich het recht voor om alle verstrekte informatie op juistheid te controleren. Aanbesteder wijst er met klem op dat verklaringen die achteraf onjuistheden blijken te bevatten of toezeggingen bevatten die niet (kunnen) worden waargemaakt, door Aanbesteder worden opgevat als 'valse verklaringen' in de zin van artikel 2.87 lid 1 sub h Aanbestedingswet. Dit kan uitsluiting van alle aanbestedingsprocedures van Aanbesteder tot gevolg hebben. De gevraagde informatie dient derhalve zeer zorgvuldig te worden aangeleverd.

3.16 Onduidelijkheden c.q. onregelmatigheden

Het beschrijvend document (inclusief bijlagen) en de andere aanbestedingsdocumenten zijn met zorg samengesteld. Van inschrijvers wordt dan ook een pro-actieve houding verwacht. Indien de inschrijver desondanks onduidelijkheden, onvolkomenheden, fouten en/of tegenstrijdigheden in één van de aanbestedingsdocumenten opmerkt, dan dient hij Aanbesteder

hiervan vóór de uiterlijke datum waarop conform paragraaf 3.3 van het beschrijvend document vragen kunnen worden gesteld, via TenderNed op de hoogte te stellen. Doet hij dat niet, dan heeft hij zijn recht verwerkt om hier in rechte tegen op te komen.

3.17 Vertrouwelijkheid

De inschrijver dient dit beschrijvend document (inclusief bijlagen) en de overige aanbestedingsdocumenten vertrouwelijk te behandelen en slechts aan personen te verstrekken die voor het indienen van de inschrijving daarvan kennis moeten nemen.

De door de inschrijver verstrekte informatie zal door Aanbesteder vertrouwelijk worden behandeld en niet openbaar worden gemaakt aan derden, tenzij Aanbesteder daartoe op grond van de wet is gehouden, daartoe in rechte wordt gedwongen en/of Aanbesteder de gegevens in het kader van de motivering van de gunningsbeslissing dan wel voor een in rechte in te nemen standpunt nodig heeft.

Aanbesteder is niet verplicht om interne (aanbestedings-)documenten, zoals individuele beoordelingen, inschrijvingsvergelijkingen, alsmede adviezen met betrekking tot de gunningsbeslissing aan inschrijvers bekend te maken.

3.18 Algemene voorwaarden

Algemene voorwaarden van de inschrijver zijn uitdrukkelijk niet van toepassing. Een inschrijver die zijn eigen algemene voorwaarden van toepassing verklaart, wordt uitgesloten van deelname aan de aanbestedingsprocedure. De inschrijving van deze inschrijver wordt als een ongeldige inschrijving onder voorwaarden beschouwd.

3.19 Intrekken aanbestedingsprocedure

Aanbesteder behoudt zich het recht voor om tot het moment van definitieve gunning de aanbestedingsprocedure tijdelijk op te schorten en geheel of gedeeltelijk in te trekken. Het geheel of gedeeltelijk intrekken van de aanbestedingsprocedure leidt niet tot enige aansprakelijkheid van Aanbesteder jegens inschrijvers. Aanbesteder zal de door inschrijvers (reeds) gemaakte kosten c.q. geleden schade dan ook niet vergoeden.

3.20 Klachtenprocedure aanbestedingen aanbesteder

In het kader van het flankerend beleid bij de Aanbestedingswet heeft het Ministerie van Economische Zaken in samenwerking met PIANOo het advies 'Klachtafhandeling bij Aanbesteden' opgesteld. Dit advies biedt ondernemers en aanbestedende diensten een laagdrempelig instrument voor het oplossen van geschillen met betrekking tot aanbestedingsprocedures waarop de Aanbestedingswet van toepassing is.

In deel 1 van het advies 'Klachtafhandeling bij Aanbesteden' is een standaard voor klachtafhandeling bij aanbestedingen opgenomen. Deze standaard is door Aanbesteder gebruikt

voor het opstellen van een interne regeling voor de afhandeling van klachten over aanbestedingsprocedures van Aanbesteder: de 'Procedure Klachtenafhandeling bij (EU) Aanbestedingen door IFV' (bijlage 13).

Een inschrijver die klachten heeft over Aanbesteder of de handelswijze (een handelen of nalaten) van Aanbesteder in het kader van deze aanbestedingsprocedure, kan zijn klachten voorleggen aan het Klachtenmeldpunt van IFV (Instituut Fysieke Veiligheid:

klachtenmeldpunt.aanbestedingen@ifv.nl

Het Instituut fysieke Veiligheid voorziet in een onafhankelijk klachtenmeldpunt voor aangesloten Veiligheidsregio's. Inschrijver dient zijn klacht in een zo vroeg mogelijk stadium van de aanbestedingsprocedure schriftelijk per email in te dienen bij het Klachtenmeldpunt IFV middels het 'Klachtenformulier Aanbestedingen' (bijlage 14). Alvorens inschrijver zijn klacht indient bij het Klachtenmeldpunt dient hij de klacht allereerst kenbaar te maken aan de contactpersoon van deze aanbesteding (zie paragraaf 3.2) bijvoorbeeld door het opmerken van de klacht in de nota van inlichtingenfase (zie paragraaf zie 3.6).

De klacht van inschrijver wordt onderzocht door de Klachtencommissie van het IFV, die minimaal bestaat uit een technisch voorzitter en een inkoper van Aanbesteder, die beiden niet betrokken zijn (geweest) bij deze aanbestedingsprocedure en/of het opstellen van het beschrijvend document. Naar aanleiding van haar onderzoek brengt de Klachtencommissie schriftelijk advies uit aan Aanbesteder of zij de klacht al dan niet gegrond acht en informeert Aanbesteder welke maatregelen zij adviseert te treffen.

Naar aanleiding van het advies van de Klachtencommissie IFV beslist Aanbesteder of zij het advies van de Klachtencommissie al dan niet opvolgt en welke maatregelen zij treft.

Zie voor meer informatie over de klachtenprocedure van Aanbesteder de 'Procedure Klachtenafhandeling bij (EU) Aanbestedingen door IFV' (bijlage 13).

Indien inschrijver het niet eens is met de afwikkeling van de klacht door Aanbesteder, dan kan inschrijver zijn klacht voorleggen aan de Commissie van Aanbestedingsexperts. Voor meer informatie over de Commissie van Aanbestedingsexperts en de wijze waarop inschrijver zijn klacht kan indienen, zie: <http://www.commissievanaanbestedingsexperts.nl>.

Het indienen van een klacht bij Aanbesteder of de Commissie van Aanbestedingsexperts schort de aanbestedingsprocedure niet automatisch op. Aanbesteder is vrij om te besluiten of zij naar aanleiding van de klacht de aanbestedingsprocedure al dan niet opschort.

3.21 Informatie over verplichtingen opdrachtnemer

Informatie over de verplichtingen inzake belastingen, milieubescherming, arbeidsbescherming en arbeidsvoorwaarden die gelden in Nederland en die gedurende de looptijd van de overeenkomst op de verrichtingen van de opdrachtnemer van toepassing zijn, zijn verkrijgbaar bij:

1. voor bepalingen inzake belastingen: de Belastingdienst: www.belastingdienst.nl ;
2. voor bepalingen inzake milieubescherming: het Ministerie van Infrastructuur en Milieu: www.rijksoverheid.nl; en

3. voor bepalingen inzake arbeidsbescherming en arbeidsvoorwaarden: het Ministerie van Sociale Zaken en Werkgelegenheid: www.rijksoverheid.nl

Door het indienen van de inschrijving verklaart inschrijver dat hij bij het opstellen van zijn inschrijving rekening heeft gehouden met de verplichtingen op het gebied van milieu-, sociaal en arbeidsrecht uit hoofde van het recht van de Europese Unie, nationale recht of collectieve arbeidsovereenkomsten of uit hoofde van de in bijlage X van Richtlijn 2014/24/EU vermelde bepalingen van internationaal milieu-, sociaal en arbeidsrecht.

Aanbesteder merkt op dat niet-naleving van de toepasselijke verplichtingen op het gebied van arbeidsbescherming en arbeidsvoorwaarden bij de uitvoering van de opdracht bij het Ministerie van Sociale Zaken en Werkgelegenheid wordt gemeld.

4 Samenwerkingsvormen

4.1 Combinatievorming

Inschrijving als combinatie is toegestaan. Een combinatie van bedrijven kan gezamenlijk als één inschrijver inschrijven.

Indien wordt ingeschreven in combinatie, dan dient de combinatie bij inschrijving voor ieder van de combinanten afzonderlijk het UEA in te vullen en in te dienen.

De combinatie dient daarnaast bij zijn inschrijving een ondertekende 'Verklaring Combinatie' (bijlage 5) te overleggen. Uit deze verklaring dient te blijken dat de leden van de combinatie zich gezamenlijk en hoofdelijk aansprakelijk stellen voor de volledige en juiste uitvoering van de overeenkomst in al zijn onderdelen. Daarnaast dient in deze verklaring de naam van de combinant te worden vermeld die als vertegenwoordiger namens de combinatie zal optreden en bevoegd is de combinatie in alle opzichten te vertegenwoordigen en te binden en die als enig aanspreekpunt voor Aanbesteder dient. Ook wenst Aanbesteder uit deze verklaring op te maken waarom in combinatie wordt ingeschreven en welke combinant welk deel van de opdracht uitvoert.

4.2 Onderaanneming

Het is de inschrijver (combinatie) toegestaan om voor de uitvoering van de opdracht één of meerdere onderaannemers in te schakelen. Inschrijver (combinatie) is de hoofdaannemer en aanspreekpunt voor Aanbesteder tijdens de aanbestedingsprocedure en de uitvoering van de opdracht. Inschrijver (combinatie) is volledig aansprakelijk voor de naleving van alle uit de overeenkomst voortvloeiende verplichtingen.

Indien wordt ingeschreven met (een) onderaannemer(s), dan dient de inschrijver (combinatie) bij inschrijving voor (ieder van) de onderaannemer(s) afzonderlijk het UEA in te vullen en in te dienen.

Indien de inschrijver (combinatie) voornemens is de opdracht geheel of in gedeelten in onderaanneming te geven dient de inschrijver (combinatie) bij zijn inschrijving een ondertekende 'Verklaring Onderaanneming' (bijlage 6) over te leggen, waarin hij opgave doet van:

- (i) de contactgegevens van de onderaannemer:
 1. naam onderaannemer;
 2. gegevens onderaannemer (vestigingsadres en postadres); en
 3. nummer van inschrijving in het handelsregister.
- (ii) het gedeelte van de opdracht dat hij voornemens is in onderaanneming te geven.

NB: van de inschrijver (combinatie) aan wie Aanbesteder de opdracht voornemens is te gunnen wordt in de voorlopige gunningsbrief (i) een uittreksel uit het handelsregister van de onderaannemer opgevraagd, dat op het tijdstip van het indienen van de inschrijving niet ouder mag zijn dan zes maanden en (ii) worden de namen van de wettelijke vertegenwoordigers van zijn onderaannemers opgevraagd die bij de uitvoering van de opdracht zijn betrokken.

Aanbesteder verlangt van de inschrijver (combinatie) aan wie Aanbesteder de opdracht gunt dat hij Aanbesteder in kennis stelt van alle wijzigingen in de voornoemde gegevens van de onderaannemer tijdens de uitvoering van de opdracht.

Aanbesteder verlangt daarnaast van de inschrijver (combinatie) aan wie Aanbesteder de opdracht gunt dat hij Aanbesteder in kennis stelt van de voornoemde gegevens van nieuwe onderaannemers die deze inschrijver (combinatie) bij de uitvoering van de opdracht zal betrekken.

4.3 Derden

Een inschrijver (combinatie of combinant) die niet zelfstandig aan de gestelde geschiktheidseisen met betrekking tot de financiële en economische draagkracht of technische bekwaamheid of beroepsbekwaamheid kan voldoen, kan een beroep doen op de financiële en economische draagkracht of technische bekwaamheid of beroepsbekwaamheid van één of meer andere natuurlijke personen of rechtspersonen (derden), ongeacht de juridische aard van zijn banden met die natuurlijke personen of rechtspersonen.

Indien wordt ingeschreven met (een) derde(n), dan dient de inschrijver (combinatie) bij inschrijving voor (ieder van) deze derde(n) afzonderlijk het UEA in te vullen en in te dienen.

Voorts dient inschrijver (combinatie) voor iedere derde waarop een beroep wordt gedaan om aan de gestelde geschiktheidseisen te voldoen bij zijn inschrijving een ondertekende 'Verklaring Middelen Derde' (bijlage 7) over te leggen. Inschrijver (combinant) dient in deze 'Verklaring Middelen Derde' op te geven voor welke geschiktheidseis een beroep wordt gedaan op de middelen van deze derde en de naam op te geven van deze derde. In de 'Verklaring Middelen Derde' dient deze derde te verklaren dat de inschrijver (combinatie) kan beschikken over de voor de uitvoering van de opdracht noodzakelijke middelen van deze derde. Deze 'Verklaring Middelen Derde' moet zijn ondertekend door de inschrijver (combinatie) en de betreffende derde op wiens middelen een beroep wordt gedaan. Uit de verklaring moet duidelijk blijken dat (gezamenlijk) aan de betreffende geschiktheidseis waarvoor een beroep op de derde wordt gedaan wordt voldaan.

Indien in het kader van de geschiktheidseis met betrekking tot de financiële en economische draagkracht (paragraaf 6.1 (verzekeringseis) een beroep wordt gedaan op de middelen van een derde, dan is zowel de inschrijver (combinatie) als deze derde hoofdelijk aansprakelijk voor de uitvoering van de opdracht.

Indien in het kader van geschiktheidseisen met betrekking tot de technische bekwaamheid en beroepsbekwaamheid (paragraaf 6.2 en 6.3) een beroep wordt gedaan op de middelen van een derde, dan moet deze derde door de inschrijver (combinatie) daadwerkelijk voor de uitvoering van de opdracht als onderaannemer of combinant worden ingezet.

NB: aan mogelijk anders suggererende bepalingen in de aanbestedingsdocumenten (dat voor een bepaalde geschiktheidseis geen beroep zou mogen worden gedaan op de middelen van een derde) mogen geen verwachtingen worden ontleend. Het is inschrijvers (combinaties) toegestaan om voor alle geschiktheidseisen een beroep te doen op middelen van een derde.

5 Uitsluitingsgronden

5.1 Uniform Europees Aanbestedingsdocument

Ten bewijze dat de inschrijver niet onder één of meer van de gestelde uitsluitingsgronden (paragraaf 5.2) valt en aan de gestelde geschiktheidseisen (hoofdstuk 6) voldoet, dient hij bij zijn inschrijving het UEA (bijlage 8) in te dienen, waarin hij (onder meer) verklaart dat hij niet onder één of meer van deze uitsluitingsgronden valt en aan de gestelde geschiktheidseisen voldoet. De inschrijver dient de volgende onderdelen van het UEA volledig in te vullen en rechtsgeldig te ondertekenen:

- (i) Deel II, onderdeel A en B en - indien van toepassing - onderdeel C en/of D (gegevens inschrijver);
- (ii) Deel III, onderdeel A, B en C (uitsluitingsgronden);
- (iii) Deel IV, onderdeel α (geschiktheidseisen); en
- (iv) Deel VI (ondertekening).

Indien wordt ingeschreven in combinatie, dan dient de combinatie bij zijn inschrijving voor alle combinanten het UEA (bijlage 8) in te dienen, waarin ieder van de combinanten (onder meer) verklaart dat hij niet onder één of meer van de gestelde uitsluitingsgronden (paragraaf 5.2) valt en aan de gestelde geschiktheidseisen (hoofdstuk 6) voldoet. Ieder van de combinanten dient de volgende onderdelen van het UEA volledig in te vullen en rechtsgeldig te ondertekenen:

- (i) Deel II, onderdeel A en B en - indien van toepassing - onderdeel C en/of D (gegevens combinant);
- (ii) Deel III, onderdeel A, B en C (uitsluitingsgronden);
- (iii) Deel IV, onderdeel α (geschiktheidseisen); en
- (iv) Deel VI (ondertekening).

Indien een inschrijver (combinatie) bij de uitvoering van de opdracht onderaannemers betreft, dan wordt de opdracht uitsluitend aan deze inschrijver (combinatie) gegund, indien op de onderaannemer(s) geen grond voor uitsluiting als bedoeld in artikel 2.86 of 2.87 Aanbestedingswet van toepassing is. De inschrijver (combinatie) dient in dat geval bij zijn inschrijving voor ieder van deze onderaannemers het UEA (bijlage 8) in te dienen, waarin ieder van deze onderaannemers (onder meer) verklaart dat hij niet onder één of meer van de gestelde uitsluitingsgronden (paragraaf 5.2) valt. De onderaannemer dient de volgende onderdelen van het UEA volledig in te vullen en rechtsgeldig te ondertekenen:

- (i) Deel II, onderdeel A en B (gegevens onderaannemer);
- (ii) Deel III, onderdeel A, B, en C (uitsluitingsgronden); en
- (iii) Deel VI (ondertekening).

Indien een inschrijver (combinatie) bij de uitvoering van de opdracht een onderaannemer betreft waarop een grond voor uitsluiting als bedoeld in artikel 2.86 of 2.87 Aanbestedingswet van toepassing is, dan draagt inschrijver (combinatie) ervoor zorg dat deze onderaannemer wordt vervangen.

Indien een inschrijver (combinatie) een beroep doet op een derde om aan een geschiktheidseis te voldoen, dan dient de inschrijver (combinatie) bij zijn inschrijving voor ieder van

deze derden het UEA (bijlage 8) in te dienen, waarin ieder van deze derden (onder meer) verklaart dat hij niet onder één of meer van de gestelde uitsluitingsgronden (paragraaf 5.2) valt. De derde dient de volgende onderdelen van het UEA volledig in te vullen en rechtsgeldig te ondertekenen:

- (i) Deel II, onderdeel A en B (gegevens derde);
- (ii) Deel III, onderdeel A, B en C (uitsluitingsgronden); en
- (iii) Deel VI (ondertekening).

Indien een inschrijver (combinatie) bij de uitvoering van de opdracht een beroep doet op een derde waarop een grond voor uitsluiting als bedoeld in artikel 2.86 of 2.87 Aanbestedingswet van toepassing is, dan draagt inschrijver (combinatie) ervoor zorg dat deze derde wordt vervangen.

Van de inschrijver (combinatie) aan wie Aanbesteder voornemens is de opdracht te gunnen worden de bewijsmiddelen opgevraagd, waaruit volgt dat de inschrijver (combinanten, onderaannemer, derde) daadwerkelijk niet onder de gestelde uitsluitingsgronden valt en de inschrijver (combinatie) daadwerkelijk aan de gestelde geschiktheidseisen voldoet. Indien Aanbesteder een bewijsmiddel rechtstreeks en kosteloos kan verkrijgen door raadpleging van een nationale databank of reeds over dit bewijsmiddel beschikt, dan behoeft inschrijver (combinatie) dit bewijsmiddel niet aan Aanbesteder te overleggen.

In het geval Aanbesteder een bewijsmiddel rechtstreeks kan verkrijgen door raadpleging van een nationale databank, dan verstrekt inschrijver (combinatie) in het UEA de informatie (het internetadres van de databank en de identificatiegegevens en, in voorkomend geval, de benodigde verklaring van instemming) die Aanbesteder nodig heeft om toegang te krijgen tot deze informatie.

In het geval Aanbesteder reeds over een bewijsmiddel beschikt, dan verstrekt inschrijver (combinatie) in het UEA de informatie in het kader van welke aanbestedingsprocedure Aanbesteder dit bewijsmiddel heeft verkregen.

5.2 Uitsluitingsgronden

5.2.1 Uitsluitingsgronden

De inschrijver (de combinatie) wordt van deelneming aan deze aanbestedingsprocedure uitgesloten, indien de inschrijver of één of meer van de combinanten in de vijf jaar voorafgaand aan het tijdstip van indienen van de inschrijving bij een onherroepelijke geworden rechtelijke uitspraak is veroordeeld wegens één of meer van de verplichte uitsluitingsgronden genoemd in artikel 2.86 lid 2 Aanbestedingswet (deze uitsluitingsgronden zijn opgenomen in Deel II, onderdeel A van het UEA).

De inschrijver (de combinatie) wordt daarnaast van deelneming aan deze aanbestedingsprocedure uitgesloten, indien een persoon die lid is van het bestuurs-, leidinggevend of toezicht houdend orgaan van de inschrijver of combinant of die daarin vertegenwoordigings-, beslissings-, of controlebevoegdheid heeft, in de vijf jaar voorafgaand aan het tijdstip van indienen van de inschrijving bij een onherroepelijke geworden rechtelijke uitspraak is veroordeeld wegens één of meer van de verplichte uitsluitingsgronden genoemd in artikel 2.86 lid 2 Aanbestedingswet (deze uitsluitingsgronden zijn opgenomen in Deel II, onderdeel A van het UEA).

De inschrijver (de combinatie) wordt ook van deelneming aan deze aanbestedingsprocedure uitgesloten, indien de inschrijver of één of meer van de combinanten in één of meer van de in de facultatieve uitsluitingsgronden van artikel 2.87 lid 1 sub a, b of d t/m j jo lid 2 Aanbestedingswet genoemde omstandigheden verkeert (deze uitsluitingsgronden zijn opgenomen in Deel III, onderdeel C van het UEA).

De inschrijver (de combinatie) wordt verder van deelneming aan deze aanbestedingsprocedure uitgesloten, indien inschrijver of één of meer van de combinanten al dan niet bij onherroepelijke en bindende rechterlijke of administratieve beslissing overeenkomstig de wettelijke bepalingen van het land waar de inschrijver (combinant) is gevestigd of overeenkomstig nationale wettelijke bepalingen is vastgesteld dat inschrijver (combinant) niet voldoet aan zijn verplichtingen tot betaling van belastingen of sociale zekerheidspremies (artikel 2.86 lid 4 2.87 lid 1 sub j Aanbestedingswet).

Indien inschrijver (combinant) zijn verplichtingen is nagekomen door de verschuldigde belastingen of sociale zekerheidspremies te betalen, met inbegrip van lopende rentes of boetes, of een bindende regeling tot betaling daarvan heeft getroffen, wordt inschrijver (combinatie) niet op basis van deze uitsluitingsgronden uitgesloten van deelname aan de aanbestedingsprocedure (artikel 2.86 lid 5 en artikel 2.87 lid 3 Aanbestedingswet, deze uitsluitingsgronden zijn opgenomen Deel II, onderdeel B van het UEA).

5.2.2 Bewijsmiddelen uitsluitingsgronden

Ten bewijze dat de inschrijver (combinanten, onderaannemer, derde) niet onder één of meer van de voornoemde uitsluitingsgronden valt, kan bij inschrijving worden volstaan met het indienen van het UEA (zie paragraaf 5.1).

Aanbesteder stelt een inschrijver (combinatie) waarop een uitsluitingsgrond als bedoeld in artikel 2.86 lid 1 en 3 en 2.87 Aanbestedingswet van toepassing is in de gelegenheid te bewijzen dat hij voldoende maatregelen heeft getroffen om zijn betrouwbaarheid aan te tonen. Inschrijver (combinatie) dient aan te tonen dat hij de schade die voortvloeit uit veroordelingen voor strafbare feiten (artikel 2.86 Aanbestedingswet) of uit fouten (artikel 2.87 Aanbestedingswet) heeft vergoed of heeft toegezegd te vergoeden, dat hij heeft bijgedragen aan opheldering van feiten en omstandigheden door actief mee te werken met de onderzoekende autoriteiten en dat hij concrete technische, organisatorische en personeelsmaatregelen heeft genomen die geschikt zijn om verdere strafbare feiten of fouten te voorkomen. Aanbesteder beoordeelt de door inschrijver (combinatie) genomen maatregelen met inachtneming van de ernst en de bijzondere omstandigheden van de strafbare feiten en fouten. Indien Aanbesteder de genomen maatregelen toereikend acht om de betrouwbaarheid van inschrijver (combinatie) aan te tonen wordt de inschrijver (combinatie) niet uitgesloten van deelname aan de aanbestedingsprocedure.

Van de inschrijver (combinatie) aan wie Aanbesteder de opdracht voornemens is te gunnen worden in de voorlopige gunningsbrief de volgende (Nederlandse) bewijsmiddelen opgevraagd, waarmee de inschrijver (combinatie) binnen zeven kalenderdagen na verzending van dit voornemen tot gunning moet aantonen dat de inschrijver (combinant en/of onderaannemer en/of derde) daadwerkelijk niet onder één van de gestelde uitsluitingsgronden valt:

Uitsluitingsgrond	Nederlandse Bewijsmiddelen
artikelen 2.86 lid 2 en 3 en 2.87 lid 1 onderdelen c en d Aanbestedingswet	een Gedragsverklaring Aanbesteden*, die op het tijdstip van het indienen van de inschrijving [<i>datum inschrijving opnemen</i>] niet ouder is dan twee jaar
artikel 2.87, onderdeel b Aanbestedingswet	Een uittreksel uit het handelsregister, dat op het tijdstip van het indienen van de inschrijving [<i>datum inschrijving opnemen</i>] niet ouder is dan zes maanden
Artikelen 2.86 lid 4 en 2.87, onderdeel j Aanbestedingswet	Een verklaring van de belastingdienst, die op het tijdstip van het indienen van de inschrijving [<i>datum inschrijving opnemen</i>], niet ouder is dan zes maanden

*De Gedragsverklaring Aanbesteden kan worden aangevraagd bij het Centraal Orgaan Verklaring Omtrent het Gedrag (COVOG). Zie voor meer informatie: www.justis.nl, waarop ook het aanvraagformulier voor de Gedragsverklaring Aanbesteden kan worden gedownload.

Daarnaast aanvaardt Aanbesteder ook gegevens en bescheiden uit een andere lidstaat van de Europese Unie, uit het land van herkomst van inschrijver (combinant, onderaannemer, derde) of het land waar inschrijver (combinant, onderaannemer, derde) is gevestigd, die een gelijkwaardig doel dienen of waaruit blijkt dat de uitsluitingsgrond niet op inschrijver (combinant, onderaannemer, derde) van toepassing is.

Aanbesteder wijst inschrijvers (combinaties) erop dat het verkrijgen van sommige bewijsmiddelen enkele weken kan duren. Inschrijvers (combinaties) wordt geadviseerd de bewijsmiddelen in een zo vroeg mogelijk stadium aan te vragen, opdat deze tijdig – na een eventueel verzoek daartoe door Aanbesteder – kunnen worden verstrekt. Indien de inschrijver (combinatie) – na daartoe door Aanbesteder te zijn verzocht – de bewijsstukken niet tijdig indient, wordt de inschrijver (combinatie) uitgesloten van de aanbestedingsprocedure.

6 Geschiktheidseisen

6.1 Verzekering

De inschrijver dient, op straffe van uitsluiting van de aanbestedingsprocedure, te beschikken over een bedrijfsaansprakelijkheidsverzekering met een minimale dekking van € 3.000.000,- per aanspraak gemaximeerd tot € 5.000.000,- per verzekeringsjaar. Deze verzekering dient ten minste te lopen totdat – naar het oordeel van Aanbesteder – de inschrijver aan al zijn verplichtingen heeft voldaan.

In het geval de inschrijver een combinatie is dient deze verzekering (i) betrekking te hebben op de combinatie, dan wel (ii) door ieder der combinanten afzonderlijk te worden overgelegd.

Bewijsmiddelen:

Ten bewijze dat de inschrijver (combinatie) aan deze eis voldoet, kan bij inschrijving worden volstaan met het indienen van het UEA (Deel IV, onderdeel α aankruisen).

Van de inschrijver (combinatie) aan wie Aanbesteder de opdracht voornemens is te gunnen wordt in de voorlopige gunningsbrief het bewijsmiddel (bijvoorbeeld een kopie van het polisblad of een verklaring van de verzekeringsmaatschappij, waaruit de verzekeringsdekking volgt) opgevraagd, waarmee de inschrijver (combinatie) binnen zeven kalenderdagen na verzending van dit voornemen tot gunning moet aantonen dat de inschrijver (combinatie) daadwerkelijk aan deze eis voldoet.

6.2 Referentie eis

6.2.1 Technische bekwaamheid en beroepsbekwaamheid

In deze aanbesteding is de volgende kerncompetentie met betrekking tot de technische bekwaamheid en beroepsbekwaamheid benoemd:

- het leveren van tankautospuiten met de classificatie TS-EN-1846-M-1-7-EN 1028-1-2 1500-10/3000+40/250-0.

Ten bewijze van het voldoen aan bovenstaande kerncompetentie beschikt de inschrijver over minimaal één referentie welke aan de volgende eisen voldoet:

- de voor deze referentie uitgevoerde opdracht(en) vallen onder de reikwijdte van de hierboven benoemde kerncompetentie én;
- de voor deze referentie uitgevoerde opdracht(en) zijn succesvol en naar tevredenheid van deze referent uitgevoerd én;
- de referentieopdracht(en) dient/dienen in de drie (3) jaren voorafgaand aan de sluitingsdatum voor de inschrijving (06-05-2022) te zijn uitgevoerd of nog in uitvoering te zijn én;
- het aantal ten behoeve van deze referent geleverde tankautospuiten bedraagt minimaal 5 stuks.

Conform artikel 2.94 van de gew. AW2012 is het de inschrijver toegestaan om een beroep te doen op de bekwaamheid van derden teneinde aan de hierboven gestelde eis te voldoen. Indien de inschrijver hiervan gebruik maakt dan dient hij dit aan te geven op het “Uniform Europees Aanbestedingsdocument” (Bijlage 8) onder Deel II C en D (zie ook paragraaf 3.2 lid 3 sub b de laatste alinea).

Bewijsmiddelen:

Ten bewijze dat de inschrijver (combinatie) aan deze eis voldoet, dient inschrijver (combinatie) per referentieopdracht bij zijn inschrijving het ‘Formulier referentieopdracht’ (bijlage 9) in te dienen, waarin de volgende gegevens worden opgevraagd:

1. korte omschrijving van de referentieopdracht, waaruit in ieder geval blijkt dat de referentieopdracht qua aard gelijkwaardig is aan de aanbestede opdracht;
2. naam en contactgegevens opdrachtgever;
3. gefactureerd bedrag (in Euro's In- en Exclusief BTW);
4. begin en einddatum referentieopdracht; en
5. indien verricht in combinatie: het percentage/aandeel in de combinatie; aard en inhoud van de eigen werkzaamheden verricht in combinatieverband.

NB: om te controleren of de referentieopdracht naar tevredenheid van de opdrachtgever van de referentie en tijdig (verleend uitstel daarin begrepen) is verricht, behoudt Aanbesteder zich het recht voor om zonder tussenkomst van de inschrijver (combinatie) contact op te nemen met de opdrachtgever van de referentieopdracht.

NB: Ten bewijze dat de inschrijver (combinatie) aan deze eis voldoet, kan bij inschrijving dus niet worden volstaan met het indienen van het UEA.

6.3 Kwaliteitsmanagementsysteem

Een inschrijver dient, op straffe van uitsluiting van de aanbestedingsprocedure, te beschikken over een kwaliteitsmanagementsysteem conform de norm van het NEN-EN-ISO 9001:2008 of NEN-EN-ISO 9001:2015. Inschrijver dient dit aan te tonen door de volgende bewijsmiddelen:

1. een geldig kwaliteitsmanagementsysteemcertificaat conform de norm NEN-EN-ISO 9001:2015 afgegeven door een certificerende instelling die is erkend door de Raad van Accreditatie; of
2. een geldig certificaat dat minimaal gelijkwaardig is aan de NEN-EN-ISO 9001:2015 norm en is afgegeven door een certificerende instelling die is erkend door de Raad van Accreditatie; of
3. een ander (eigen) kwaliteitsmanagementsysteem dat minimaal gelijkwaardig is aan de NEN-EN-ISO 9001:2015 norm. Aanbesteder beschouwt het ander (eigen) kwaliteitsmanagementsysteem als gelijkwaardig aan de NEN-EN-ISO 9001:2015 norm, indien dit kwaliteitsmanagementsysteem minimaal de volgende aspecten omvat:
 - (i) een beleidsverklaring van het management, waaruit volgt dat het kwaliteitsbeleid bekend is bij alle medewerkers, dat geschikt is voor de organisatie en dat op regelmatige basis wordt beoordeeld.

- (ii) SMART geformuleerde doelstellingen om kwalitatief goede diensten/producten te leveren.
- (iii) functieomschrijvingen (bekwaamheidseisen, verantwoordelijkheden en bevoegdheden) voor personeel dat werkzaamheden uitvoert die van invloed zijn op de kwaliteit van de te leveren diensten/producten.
- (iv) een interne communicatiestructuur (management en de rest van de organisatie) en een externe communicatiestructuur (met de externe klant).
- (v) de beheerste omstandigheden, waaronder het productieproces plaatsvindt/de diensten worden verricht en de bijbehorende procedures en werkinstructies.
- (vi) criteria voor beoordeling, goedkeuring en oplevering van de producten/diensten.
- (vii) het inkoopproces met bijbehorende inkoopspecificaties en goedgekeurde leveranciers/dienstverleners.
- (viii) een klachtenprocedure die erop toe ziet dat klachten op een wijze worden opgelost, opdat deze in de toekomst niet meer voor zullen komen.
- (ix) de wijze waarop documenten binnen de inschrijver worden beheerd. In ieder geval dient hieruit te volgen dat de in gebruik zijnde documenten zijn voorzien van een revisiedatum en versienummer.

Voor combinaties geldt dat de combinant(en) die daadwerkelijk de opdracht gaat/gaan uitvoeren, aan bovengenoemde eis moet(en) voldoen.

Indien inschrijver (combinatie) voor de uitvoering van de opdracht een onderaannemer inzet, dan dient deze onderaannemer, op straffe van uitsluiting van de inschrijver (combinatie) van de aanbestedingsprocedure, aan bovengenoemde eis te voldoen.

Bewijsmiddelen:

Ten bewijze dat de inschrijver (combinatie) aan deze eis voldoet, kan bij inschrijving worden volstaan met het indienen van het UEA (Deel IV, onderdeel α aankruisen).

Van de inschrijver (combinatie) aan wie Aanbesteder de opdracht voornemens is te gunnen wordt in de voorlopige gunningsbrief het volgende bewijsmiddel opgevraagd, waarmee de inschrijver (combinatie) binnen zeven kalenderdagen na verzending van dit voornemen tot gunning moet aantonen dat de inschrijver (combinatie) daadwerkelijk aan deze eis voldoet:

Ad 1. een kopie van het geldige kwaliteitsmanagementsysteemcertificaat conform de NEN-EN-ISO 9001:2015 norm en afgegeven door een certificerende instelling die is erkend door de Raad van Accreditatie; of

Ad 2. een kopie van het geldige certificaat dat minimaal gelijkwaardig is aan de NEN-EN-ISO 9001:2015 norm en is afgegeven door een certificerende instelling die is erkend door de Raad van Accreditatie; of

Ad 3. een beschrijving van maximaal 5x A4 van een ander (eigen) kwaliteitsmanagementsysteem dat gelijkwaardig is aan de NEN-EN-ISO 9001:2015 norm en dat minimaal de onder punt 3 genoemde aspecten bevat.

6.4 Inschrijving Handelsregister

De inschrijver (elk der combinanten) dient, op straffe van uitsluiting van de inschrijver (combinatie) van de aanbestedingsprocedure, te zijn ingeschreven in het beroeps- of handelsregister volgens de voorschriften van de lidstaat waar hij is gevestigd.

Deze eis geldt niet ten aanzien van inschrijvers en combinanten die niet in een zodanig register zijn ingeschreven en die verklaren dat zulks volgens de wetgeving van het land van vestiging niet verplicht is.

Bewijsmiddelen:

Ten bewijze dat de inschrijver (combinatie) aan deze eis voldoet, kan bij inschrijving worden volstaan met het indienen van het UEA (Deel IV, onderdeel α aankruisen).

Van de inschrijver (combinatie) aan wie Aanbesteder de opdracht voornemens is te gunnen wordt in de voorlopige gunningsbrief het bewijsmiddel (een uittreksel uit het beroeps- of handelsregister, dat op het tijdstip van het indienen van de inschrijving niet ouder mag zijn dan zes maanden) opgevraagd, waarmee de inschrijver (combinatie) binnen zeven kalenderdagen na verzending van dit voornemen tot gunning moet aantonen dat de inschrijver (combinatie) daadwerkelijk aan deze eis voldoet.

6.5 Bewijsmiddelen geschiktheidseisen en uitsluitingsgronden

Indien Aanbesteder een bewijsmiddel rechtstreeks en kosteloos kan verkrijgen door raadpleging van een nationale databank of Aanbesteder reeds over dit bewijsmiddel beschikt, dan behoeft inschrijver (combinatie) dit bewijsmiddel niet aan Aanbesteder over te leggen.

In het geval Aanbesteder een bewijsmiddel rechtstreeks kan verkrijgen door raadpleging van een nationale databank, dan verstrekt inschrijver (combinatie) in het UEA de informatie (het internetadres van de databank en de identificatiegegevens en, in voorkomend geval, de benodigde verklaring van instemming) die Aanbesteder nodig heeft om toegang te krijgen tot deze informatie.

In het geval Aanbesteder reeds over een bewijsmiddel beschikt, dan verstrekt inschrijver (combinatie) in het UEA de informatie in het kader van welke aanbestedingsprocedure Aanbesteder dit bewijsmiddel heeft verkregen.

7 Minimumeisen

In het programma van eisen (bijlage 2) zijn de minimumeisen opgenomen die van toepassing zijn op de opdracht. De inschrijving van inschrijver (combinatie) dient te voldoen aan alle minimumeisen die zijn opgenomen in het programma van eisen. Een inschrijver (combinatie) die niet voldoet aan één of meer van de minimumeisen kan worden uitgesloten van verdere deelname aan de aanbestedingsprocedure.

Aanbesteder heeft goed nagedacht over de eisen die gesteld zijn in het programma van eisen. Met een aantal eisen zal de Aanbesteder mogelijk afwijken van de standaard voertuigen die door de Inschrijver geleverd worden en dus wellicht prijsverhogend werken. Inschrijver heeft de mogelijkheid om in een toelichting aan te geven waarom er niet voldaan wordt aan de minimumeis en welk alternatief de inschrijver hiervoor heeft. Aanbesteder zal, eventueel na een toelichting van de Inschrijver, beoordelen of dit alternatief voldoet in de visie van de Aanbesteder en als nog voldoet aan de gestelde eis. De Inschrijver (combinatie) dient reeds bij de Nota van Inlichtingen een voorstel te doen op welke wijze (welke oplossing) inschrijver aan de minimumeisen kan voldoen. Opdrachtgever zal in de Nota van Inlichtingen (eventueel na overleg) aangeven of de oplossingen en alternatieven voldoen aan het gewenste niveau van de eisen.

De inschrijver (combinatie) dient bij zijn inschrijving de volledig ingevulde en rechtsgeldig ondertekende 'Conformiteitenlijst minimumeisen' (bijlage 11) te voegen, waarin hij door middel van 'Ja/Nee' dient te verklaren of zijn inschrijving voldoet aan de gestelde minimumeisen. Bij Nee dient inschrijver te verwijzen naar de goedkeuring van het alternatief in de Nota van Inlichtingen.

Indien wordt ingeschreven in combinatie, dan kan worden volstaan met het indienen van één 'Conformiteitenlijst minimumeisen' die ten behoeve van de gehele combinatie geldt. Deze verklaring moet worden ondertekend door de combinant die als vertegenwoordiger (penvoerder) van de combinatie zal optreden en bevoegd is de combinatie in alle opzichten te vertegenwoordigen en te binden.

Indien gedurende de looptijd van de overeenkomst blijkt dat inschrijver (combinatie) niet voldoet aan één of meerder minimumeisen of overeengekomen alternatief, terwijl inschrijver (combinatie) heeft verklaard dat hij aan alle minimumeisen voldoet, dan wordt dit als niet-nakoming van de overeenkomst aangemerkt. In dat geval is Aanbesteder gerechtigd de overeenkomst te ontbinden.

8 Gunningscriteria en beoordeling

8.1 Gunningscriterium

8.1.1 Algemeen

Het gunningscriterium is de “Beste prijs-kwaliteitverhouding”.

8.1.2 Gunningscriteria en sub-gunningscriteria

De gunningscriteria en de sub-gunningscriteria zijn als volgt:

Gunningscriteria:

1. Prijs	40 %
2. Kwaliteit	60 %

Het gunningscriterium “Kwaliteit” valt uiteen in de sub-gunningscriteria:

- Draaicirkel;
- Arbeidshygiëne
- Ergonomie;
- Gebruiksgemak.

Het gunningscriterium “Prijs” betreft de inschrijfsom (conform het Prijzenblad) waarvoor is ingeschreven.

Op de sub-gunningscriteria “Draaicirkel”, “Arbeidshygiëne”, “Ergonomie” en “Gebruiksgemak” zullen beoordeeld worden volgens onderstaande wijze van beoordelen (par. 8.2).

8.1.3 Controle op de gestelde eisen

Alvorens de inschrijvingen worden beoordeeld conform de criteria zoals opgenomen in paragraaf 4.2.2 zullen deze door de aanbesteder éérst worden beoordeeld op het voldoen aan de eisen zoals opgenomen in het “PvE Leveren tankautosputten” **Bijlage 2** en de “Concept raamovereenkomst” **Bijlage 3**.

Alleen inschrijvingen welke geheel voldoen worden beoordeeld conform het gestelde gunningscriterium. Inschrijvingen welke niet geheel voldoen worden terzijde gelegd, worden niet verder beoordeeld, maken geen onderdeel meer uit van de aanbesteding en komen niet voor gunning in aanmerking.

8.2 Wijze van beoordeling

Gunningscriterium	Weging %	Sub-gunningscriterium	Weging	Max aantal punten
Prijs	40 %		400	400
Kwaliteit	60 %	Draaicirkel	100	100
		Arbeidshygiëne	100	100
		Ergonomie		200
		<ul style="list-style-type: none"> Ruimte manschappencabine 	70	
		<ul style="list-style-type: none"> Ruimte cabine 	70	
		<ul style="list-style-type: none"> Materiaalruimte 	60	
		Gebruiksgemak		200
		<ul style="list-style-type: none"> Uitnemen en terugplaatsen bepakking en inventaris 	100	
		<ul style="list-style-type: none"> In- en uitstappen manschappencabine 	70	
		<ul style="list-style-type: none"> Bediening van de pomp 	30	
Totaal				1000

8.2.1 Gunningscriterium “Prijs”

Voor het gunningscriterium “Prijs” geldt dat de inschrijfsom, waarvoor conform het Prijzenblad is ingeschreven, als grondslag zal dienen.

8.2.2 Gunningscriterium “Kwaliteit”

1. Algemeen

Het gunningscriterium “Kwaliteit” bestaat uit de sub-gunningscriteria:

“Draaicirkel”, “Arbeidshygiëne”, “Ergonomie” en “Gebruiksgemak”.

De sub-gunningscriteria worden door de aanbesteder beoordeeld door middel van het – per subgunningscriterium – toekennen van punten. Eén en ander conform de opgenomen tabel.

2. Sub-gunningscriterium “Draaicirkel”

De draaicirkel van de te leveren tankautospuiten dient zo klein mogelijk te zijn.

De uitgangspunten zijn:

- definitie draaicirkel: “de draaicirkel gemeten over het hart van het buitenste voorwiel”;
- een draaicirkel uitgedrukt in centimeters, afgerond op een geheel getal, gemeten met maximale stuuruitslag en conform onderstaande **Afbeelding 1**;
- de compleet opgebouwde, volledig operationele tankautospuit inclusief bekapping met (een) willekeurige optie(s).

Afbeelding 1

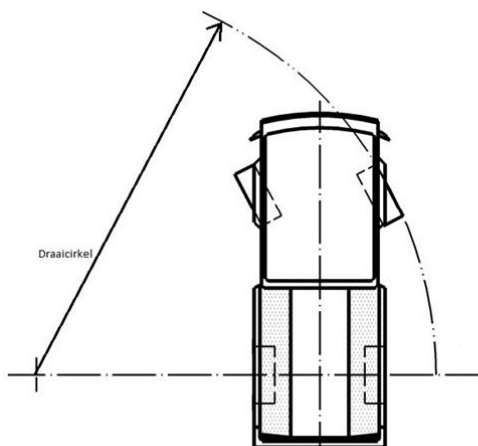

Het sub-gunningscriterium “Draaicirkel” wordt door de aanbesteder beoordeeld door middel van onderstaande tabel.

Draaicirkel in centimeters	Toe te kennen punten
< 1.150	100
> 1.150 en < 1.180	85
> 1.180 en < 1.210	70
> 1.210 en < 1.240	55
> 1.240 en < 1.270	40
> 1.270 en < 1.300	25
> 1.300 en < 1.350	10
> 1.350 centimeter. Ongeschikt voor de aanbestedende dienst. Uitsluiting van verdere deelname aan de aanbesteding.	GEEN (uitsluiting verdere deelname aan de aanbesteding).

Bij inschrijving aan te leveren:

Eén tekening op schaal waarin – conform bovenstaande uitgangspunten – duidelijk de draaicirkel van de aangeboden tankautospuit is aangegeven.

Het in de uitvoering van de raamovereenkomst niet nakomen van de bij de aanbesteding afgegeven draaicirkel zal leiden tot het in gebreke stellen van de opdrachtnemer vanwege het niet nakomen van de gemaakte afspraken. Zie hiervoor het PvE OA.01.

3. Subgunningscriterium “Arbeidshygiëne”

De aanbestedende dienst verlangt een Tankautospuit welke zodanig is ontwerpen en waarin gebruik is gemaakt van de best toepasbare technieken/materialen waardoor de gebruikers zo min mogelijk in aanraking kunnen komen met (gevaarlijke) stoffen die achter kunnen blijven in-, op- of aan het interieur.

Bij inschrijving levert u ter beoordeling een fysiek voorbeeld aan van de toegepaste wandvloer en plafondmaterialen.

Het aspect “Arbeidshygiëne” wordt door de aanbesteder in consensus beoordeeld door middel van onderstaande tabel.

Arbeidshygiëne	Toe te kennen punten
Uitmuntend	100
Zeer goed	75
Goed	50
Redelijk	25
Matig	10
Onvoldoende. Ongeschikt voor de aanbesteder/opdrachtgever. Uitsluiting van verdere deelname aan de aanbesteding.	GEEN (uitsluiting verdere deelname aan de aanbesteding).

4. Subgunningscriterium “Ergonomie”

Het subgunningscriterium “Ergonomie” kent 3 aspecten te weten:

- aspect 1) Ruimte manschappencabine
- aspect 2) Ruimte cabine
- aspect 3) Materiaalruimte

De behaalde resultaten op de drie aspecten worden getotaliseerd tot het uiteindelijke resultaat op het subgunningscriterium “Ergonomie”.

Aspect 1: Ruimte manschappencabine

De ruimte in de manschappencabine is zo groot mogelijk. Iedere inzittende in de manschap-
penruimte heeft zoveel mogelijk bewegingsruimte (aanvulling op eis uit EN-1846-2-
2009).

**Met betrekking tot dit aspect wordt de ruimte – afstand C (gangbreedte) conform Af-
beelding 2 – in de manschappencabine apart beoordeeld.**

Deze dient zo groot mogelijk te zijn.

De uitgangspunten zijn:

- gemeten in centimeters afgerond op een geheel getal en conform EN-1846-2-2009;
- een compleet opgebouwde, volledig operationele tankautospuiter inclusief be-
pakking (inclusief ademluchttoestellen) met (een) willekeurige optie(s).

Ruimte in centimeters: afstand C	Toe te kennen punten
> 70	70
> 65 en < 70	55
> 60 en < 65	40
> 55 en < 60	25
> 50 en < 55	10
< 50. Ongeschikt voor de aanbestedder/opdrachtge- ver. Uitsluiting van verdere deelname aan de aanbesteding.	GEEN (uitsluiting verdere deelname aan de aanbe- steding).

Afbeelding 2

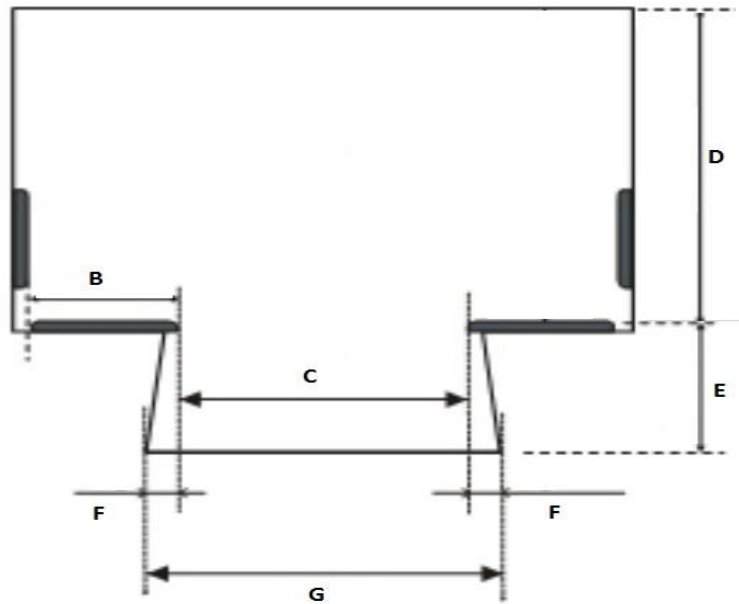

Bij inschrijving aan te leveren:

Twee tekeningen (één met een dwarsdoorsnede en één met een bovenaanzicht) op schaal waarin – conform bovenstaande uitgangspunten – duidelijk de ruimte (**met minimaal de afstanden B, C en D**) én de zitposities in de manschappencabine van de aangeboden tankautospuit zijn aangegeven.

Het in de uitvoering van de raamovereenkomst niet nakomen van de bij de aanbesteding afgegeven ruimte van de manschappencabine zal leiden tot het in gebreke stellen van de opdrachtnemer vanwege het niet nakomen van de gemaakte afspraken. Zie hiervoor het PvE eis OA.01.

Aspect 2: Ruimte cabine

De ruimte in de cabine ten behoeve van de chauffeur en rijder (bevelvoerder) is zo groot mogelijk.

De uitgangspunten zijn:

- de afstand tussen het uiterste deel van het dashboard en het uiterste deel van het rugschild van het adempluchtoestel ter hoogte van de zitpositie van de rijder (bevelvoerder) op kniehoogte wordt beoordeeld;
- gemeten in centimeters in één decimaal achter de komma;
- een compleet opgebouwde, volledig operationele tankautospuit inclusief bekapping met (een) willekeurige optie(s).

Het aspect "Ruimte cabine" wordt door de aanbesteder beoordeeld door middel van onderstaande tabel.

Ruimte in centimeters	Toe te kennen punten
> 95	70
> 92,5 en < 95	55
> 90 en < 92,5	40
> 87,5 en < 90	25
> 85 en < 87,5	10
< 85. Ongeschikt voor de aanbesteder/opdrachtgever. Uitsluiting van verdere deelname aan de aanbesteding.	GEEN (uitsluiting verdere deelname aan de aanbesteding)

Bij inschrijving aan te leveren:

Twee tekeningen (één met een dwarsdoorsnede en één met een bovenaanzicht) op schaal waarin – conform bovenstaande uitgangspunten – duidelijk de ruimte én de zitpositie in de cabine van de aangeboden tankautospuiter zijn aangegeven.

Het in de uitvoering van de raamovereenkomst niet nakomen van de bij de aanbesteding afgegeven ruimte van de cabine zal leiden tot het in gebreke stellen van de opdrachtnemer vanwege het niet nakomen van de gemaakte afspraken. Zie hiervoor het PvE eis OA.01.

Aspect 3: Materiaalruimte

De materiaalruimte dient zo efficiënt en logisch mogelijk ingericht te zijn.

De uitgangspunten zijn:

- de Bepakkingslijst (bijlage 16 van het PvE);
- een compleet opgebouwde, volledig operationele tankautospuit inclusief bepaking met willekeurige optie(s).

Het aspect “Materiaalruimte” wordt door de aanbesteder in consensus beoordeeld door middel van onderstaande tabel.

Materiaalruimte	Toe te kennen punten
Uitmuntend	60
Zeer goed	45
Goed	30
Redelijk	20
Matig	10
Onvoldoende. Ongeschikt voor de aanbesteder/opdrachtgever. Uitsluiting van verdere deelname aan de aanbesteding.	GEEN (uitsluiting verdere deelname aan de aanbesteding).

Bij inschrijving aan te leveren:

Eén inbouwtekening op schaal en één beschrijving (**max. 2 stuks A4 enkelzijdig**) waaruit duidelijk te zien is / blijkt op welke wijze de materiaalruimte is ingericht.

Het in de uitvoering van de raamovereenkomst niet nakomen van de bij de aanbesteding afgegeven materiaalruimte zal leiden tot het in gebreke stellen van de opdrachtnemer vanwege het niet nakomen van de gemaakte afspraken. Zie hiervoor het PvE eis OA.01.

5. Subgunningscriterium “Gebruiksgemak”

Het subgunningscriterium “Gebruiksgemak” kent 3 aspecten te weten:

- aspect 1) Uitnemen en terugplaatsen bepaking en inventaris
- aspect 2) In- en uitstappen manschappencabine
- aspect 3) Bedienen van de bluspomp

De behaalde resultaten op de drie aspecten worden getotaliseerd tot het uiteindelijke resultaat op het subgunningscriterium “Gebruiksgemak”.

Aspect 1: Uitnemen en terugplaatsen bekapping en inventaris

Het uitnemen en terugplaatsen van bekapping en inventaris geschiedt onder zo toegankelijk mogelijke omstandigheden en vergt zo min mogelijk fysieke inspanning.

De uitgangspunten zijn:

- de Bekappingslijst (bijlage 16);
- een compleet opgebouwde, volledig operationele tankautospuit inclusief bekapping met willekeurige optie(s).

Het aspect "Uitnemen en terugplaatsen bekapping en inventaris" wordt door de aanbestedder in consensus beoordeeld door middel van onderstaande tabel.

Uitnemen en terugplaatsen bekapping en inventaris	Toe te kennen punten
Uitmuntend	100
Zeer goed	75
Goed	55
Redelijk	35
Matig	15
Onvoldoende. Ongeschikt voor de aanbestedder/opdrachtgever. Uitsluiting van verdere deelname aan de aanbesteding.	GEEN (uitsluiting verdere deelname aan de aanbesteding).

Bij inschrijving aan te leveren:

Een inbouwtekening **per kast** op schaal en voor het totaal één beschrijving (**max. 2 stuks A4 enkelzijdig**) waaruit duidelijk te zien is / blijkt op welke wijze het uitnemen en terugplaatsen van bekapping en inventaris plaatsvindt.

Het in de uitvoering van de raamovereenkomst niet nakomen van het bij de aanbesteding afgegeven gegevens met betrekking tot het uitnemen en terugplaatsen van bekapping en inventaris zal leiden tot het in gebreke stellen van de opdrachtnemer vanwege het niet nakomen van de gemaakte afspraken. Zie hiervoor het PvE OA.01.

Aspect 2: In- en uitstappen manschappencabine

Het in- en uitstappen van de manschappencabine geschiedt onder zo toegankelijk mogelijke omstandigheden en vergt zo min mogelijk fysieke inspanning.

De uitgangspunten zijn:

- een compleet opgebouwde, volledig operationele tankautospuit inclusief bepaking met willekeurige optie(s).

Het aspect "In- en uitstappen manschappencabine" wordt door de aanbesteder in consensus beoordeeld door middel van onderstaande tabel.

In- en uitstappen manschappencabine	Toe te kennen punten
Uitmundend	70
Zeer goed	50
Goed	30
Redelijk	20
Matig	10
Onvoldoende. Ongeschikt voor de aanbesteder/opdrachtgever. Uitsluiting van verdere deelname aan de aanbesteding.	GEEN (uitsluiting verdere deelname aan de aanbesteding).

Bij inschrijving aan te leveren:

Eén tekening en één beschrijving (**max. 1 stuks A4 enkelzijdig**) waaruit duidelijk te zien is / blijkt op welke wijze het in- en uitstappen van de manschappencabine plaatsvindt.

Het in de uitvoering van de raamovereenkomst niet nakomen van het bij de aanbesteding afgegeven gegevens met betrekking tot het in- en uitstappen van de manschappencabine zal leiden tot het in gebreke stellen van de opdrachtnemer vanwege het niet nakomen van de gemaakte afspraken. Zie hiervoor het PvE OA.01.

Aspect 3: Bedienen bluspomp

Het bedienen van de bluspomp geschiedt onder zo toegankelijk mogelijke omstandigheden en vergt zo min mogelijk fysieke inspanning.

De uitgangspunten zijn:

- een compleet opgebouwde, volledig operationele tankautospuit inclusief bepaking met willekeurige optie(s).

Het aspect "Bedienen bluspomp" wordt door de aanbesteder in consensus beoordeeld door middel van onderstaande tabel.

Bedienen bluspomp	Toe te kennen punten
Uitmuntend	30
Zeer goed	20
Goed	15
Redelijk	10
Matig	5
<p style="text-align: center;">Onvoldoende. GEEN Ongeschikt voor de aanbestede/opdrachtgever. Uitsluiting van verdere deelname aan de aanbesteding. (uitsluiting verdere deelname aan de aanbesteding).</p>	

Bij inschrijving aan te leveren:

Eén tekening en één beschrijving (**max. 1 stuks A4 enkelzijdig**) waaruit duidelijk te zien is / blijkt op welke wijze het bedienen van de bluspomp plaatsvindt.

Het in de uitvoering van de raamovereenkomst niet nakomen van het bij de aanbesteding afgegeven gegevens met betrekking tot het bedienen van de bluspomp zal leiden tot het in gebreke stellen van de opdrachtnemer vanwege het niet nakomen van de gemaakte afspraken. Zie hiervoor het PvE OA.01.

8.3 Eindbeoordeling

De raamovereenkomsten zullen, met in achtneming van de gunningsbeslissing en de daaraan gekoppelde bezwaartermijn (paragraaf 2.10), worden gesloten met de inschrijver:

- welke een geldige (in ieder geval compleet¹ én conform²) inschrijving heeft ingediend én;
- welke voldoet aan alle in paragraaf 3.1.1 en 3.1.2 genoemde eisen (uitsluitingsgronden en geschiktheidseisen) én;
- welke de inschrijving heeft ingediend met de hoogste aantal punten in de beoordeling.

¹ “compleetheid van de inschrijving”; de inschrijving dient alle elementen te bevatten zoals voorgescreven in de aanbestedingsstukken.

² “conformiteit van de inschrijving”; de inschrijving dient in overeenstemming te zijn met alle in de aanbestedingsstukken vermelde eisen en voorwaarden. Indien de aanbestede op basis van de ingediende stukken op welke wijze dan ook (al dan niet na eventuele verduidelijkingsvragen) moet concluderen dat de inschrijving niet in overeenstemming is met de eisen en voorwaarden wordt de inschrijving geacht niet conform te zijn en zal deze terzijde worden gelegd.

Indien twee of meer inschrijvingen eindigen met een gelijk aantal punten dan wordt de uiteindelijke ranking bepaald door de kwaliteit. Met de inschrijver, welke de hoogste score op de kwaliteit heeft van de inschrijvers met een gelijk aantal punten, zal de overeenkomst worden gesloten.

8.4 Prijzenblad en anti-manipulatiebepaling

Bij het invullen van het prijzenblad en het bepalen van de te offeren prijzen, moet de inschrijver (combinatie) de volgende uitgangspunten in acht nemen:

- Alle prijzen moeten worden afgerond tot twee cijfers achter de komma.
- Alle prijzen moeten worden opgegeven in Euro's.
- Alle prijzen moeten worden opgegeven exclusief **en** inclusief omzetbelasting (BTW).
- Inschrijver dient voor alle prijzen aan te geven wat de bijbehorende BTW percentages zijn.
- Alle prijzen zijn inclusief alle bijkomende kosten, zoals (maar niet uitsluitend) reis- en verblijfkosten. Dit betekent dat Aanbesteder, behalve de door inschrijver geoffreerde tarieven, niets aan inschrijver (combinatie) verschuldigd is.
- Het is niet toegestaan om een strategische inschrijving in te dienen. Een inschrijver (combinatie) die een strategische inschrijving indient, wordt uitgesloten van verdere deelname aan de aanbestedingsprocedure. Zijn inschrijving wordt als ongeldig terzijde gelegd. Aanbesteder beschouwt, onder meer (maar niet uitsluitend), inschrijvingen als een strategische inschrijving:
 - (i) Een inschrijving die om welke reden dan ook niet realistisch is. Aanbesteder gaat ervan uit dat inschrijvers (combinaties) de prijzen berekenen aan de hand van de kostprijs plus een zekere winstmarge. Een inschrijver (combinatie) mag geen kosten die moeten worden gemaakt voor een bepaalde onderdeel verdisconteren in de berekening van de prijs van andere onderdeel om zo 'theoretisch' de economisch meest voordelige inschrijving in te dienen.
 - (ii) Een inschrijving die ertoe leidt dat het beoordelingssysteem wordt gemanipuleerd.
 - (iii) Een inschrijving die er niet toe leidt dat de daadwerkelijke 'economisch meest voordelige inschrijving' als beste inschrijving uit de aanbestedingsprocedure komt.
 - (iv) Inschrijvingen met negatieve prijzen.
 - (v) Inschrijvingen met 0-prijzen.
 - (vi) Enzovoort.
- Het prijsformulier dient, op straffe van uitsluiting, volledig te worden ingevuld, anders zijn de prijsformulieren onderling niet vergelijkbaar en is Aanbesteder gehouden deze inschrijver (combinatie) uit te sluiten van deelname aan de aanbestedingsprocedure.
- Het is inschrijver (combinatie), op straffe van uitsluiting van de aanbestedingsprocedure, niet toegestaan de prijzen op een andere wijze aan te bieden dan door middel van het voorgeschreven prijzenblad van bijlage 4.
- Aanbesteder controleert niet of de prijzen juist zijn ingevuld en doorberekend.
- De inschrijver (combinatie) is zelf verantwoordelijk voor de juistheid en volledigheid van de ingevulde gegevens.

Bijlage 1

Checklist Inschrijving

In het eerste deel van de onderstaande tabel zijn alle bijlagen van het beschrijvend document opgenomen. Alle documenten waarachter 'Ja/Nee' is aangegeven dienen door de inschrijver (combinatie), op straffe van uitsluiting van de aanbestedingsprocedure, bij inschrijving worden ingediend. De inschrijver (combinatie) dient voor ieder van deze documenten door middel van 'Ja' of 'Nee' aan te geven of hij het betreffende document al dan niet bij zijn inschrijving heeft ingediend.

In het tweede deel van de tabel is aangegeven welke documenten door de inschrijver aan wie Aanbesteder voornemens is de opdracht te gunnen binnen zeven kalenderdagen na een daartoe strekkend verzoek van Aanbesteder moeten worden ingediend.

Bijlagen	Onderwerp	Ingevuld en ingediend <u>Ja/Nee</u> en niet van toepassing (<u>Nvt</u>)
1	Checklist Inschrijving	Ja/Nee
2	Programma van Eisen	Nvt
3	Concept-overeenkomst	Nvt
4	Prijzenblad en opties	Ja/Nee
5	Verklaring Combinatie (<i>indien van toepassing</i>)	Ja/Nee
6	Verklaring Onderaanneming (<i>indien van toepassing</i>)	Ja/Nee
7	Verklaring Middelen Derden (<i>indien van toepassing</i>)	Ja/Nee
8	Uniform Europees Aanbestedingsdocument	Ja/Nee
9	Formulier referentieopdracht	Ja/Nee
10	Standaardvragenformulier	Ja/Nee
11	Conformiteitenlijst minimumeisen	Ja/Nee
12	Uitwerking gunningscriteria – Plan van Aanpak	Ja/Nee
13	Procedure Klachtenafhandeling bij (EU) Aanbestedingen door Aanbesteder	Nvt
14	Klachtenformulier Aanbestedingen	Nvt
15	Inkoopvoorwaarden	Nvt

16	Bepakkingslijst	Nvt
17	Stappenplan digitaal inschrijven TenderNed	NvT
Bewijsmiddelen die na voorlopige gunning moeten worden ingediend door de inschrijver (combinatie) aan wie Aanbesteder voornemens is de opdracht te gunnen:		
1	Gedragsverklaring Aanbesteden	
2	Uittreksel handelsregister	
3	Verklaring Belastingdienst	
4	Bewijs verzekering	
5	Bewijs kwaliteitsmanagementsysteem	

Bijlage 2

Programma van Eisen

(Separaat te vinden op TenderNed)

Bijlage 3

Concept-overeenkomst

(Separaat te vinden op TenderNed)

Bijlage 4

Prijzenblad en opties

(Separaat te vinden op TenderNed)

Bijlage 5

Verklaring Combinatie

Ondergetekenden verklaren dat de leden van de combinatie zich gezamenlijk en hoofdelijk aansprakelijk stellen voor de volledige en juiste uitvoering van de overeenkomst in al zijn onderdelen, en verklaren dat

.....zal optreden als vertegenwoordiger van de combinatie en bevoegd is de combinatie in alle opzichten te vertegenwoordigen en te binden en als enig aanspreekpunt voor Aanbesteder dient.

De reden dat in combinatie wordt ingeschreven is de volgende:

.....
.....

Aanbesteder wenst te vernemen welke onderdelen van de opdracht door welke combinant worden vervuld:

.....
.....

Ondergetekenden verklaren dat zij deze verklaring naar waarheid hebben ondertekend en tevens dat zij daartoe, namens de betreffende combinant, rechtens bevoegd zijn.

Statutaire naam combinant	
Naam ondertekenaar	
Functie ondertekenaar	
Handtekening	
Plaats en datum	

Statutaire naam combinant	
Naam ondertekenaar	
Functie ondertekenaar	
Handtekening	
Plaats en datum	

Bijlage 6

Verklaring Onderaanneming

Ondergetekenden verklaren dat, indien naar aanleiding van de aanbestedingsprocedure de opdracht door Aanbesteder aan inschrijver (combinatie) zal worden gegund, inschrijver (combinatie) het volgende onderdeel van de opdracht in onderaanneming zal geven:

Contactgegevens onderaannemer:

- Statutaire naam:
- Vestigingsadres:
- Postadres:
- Telefoonnummer:
- E-mail:
- Nummer van inschrijving in het handelsregister:

Ondergetekende verklaren voorts dat:

- dat inschrijver (combinatie) de hoofdaannemer is en aanspreekpunt is voor Aanbesteder tijdens de aanbestedingsprocedure en uitvoering van de opdracht.
- inschrijver (combinatie) volledig aansprakelijk is voor de naleving van alle uit de overeenkomst voortvloeiende verplichtingen.

Statutaire naam inschrijver (combinatie)	
Naam ondertekenaar	
Functie ondertekenaar	
Handtekening	
Plaats en datum	

Statutaire naam onderaannemer	
Naam ondertekenaar	
Functie ondertekenaar	
Handtekening	

Plaats en datum	

Bijlage 7

Verklaring Middelen Derde

Ondergetekenden verklaren dat:

[Naam inschrijver/combinant] zich met betrekking tot de geschiktheidseis zoals genoemd in paragraaf [=] van het beschrijvend document beroept op de middelen van [naam derde];

Contactgegevens derde:

- Statutaire naam:
- Vestigingsadres:
- Postadres:
- Telefoonnummer:
- E-mail:
- Nummer van inschrijving in het handelsregister:

[naam derde] voldoet, zo blijkt uit bijgevoegd bewijsstuk, alleen of gezamenlijk met [naam inschrijver/combinant] aan deze geschiktheidseis;

[naam inschrijver/combinant] bij eventuele gunning van de opdracht voor de uitvoering van de opdracht op diens eerste verzoek daadwerkelijk kan beschikken over de voor de uitvoering van de opdracht noodzakelijke middelen van [naam derde];

[naam inschrijver/combinant] bij eventuele gunning van de opdracht tezamen met [naam derde] hoofdelijk aansprakelijk is voor de uitvoering van de opdracht (deze eis geldt uitsluitend indien in het kader van een geschiktheidseis met betrekking tot de financiële en economische draagkracht (paragraaf 6.1 (verzekeringseis) een beroep wordt gedaan op de middelen van een derde).

[Naam derde] daadwerkelijk zal worden ingezet (als onderaannemer of combinant) bij de uitvoering van de opdracht (deze eis geldt uitsluitend indien in het kader van een geschiktheidseis met betrekking tot de technische en beroepsbekwaamheid een beroep wordt gedaan op de middelen van een derde).

Ondergetekende verklaart dat hij/zij deze verklaring naar waarheid heeft ondertekend en tevens dat hij/zij daartoe rechtens bevoegd is.

Naam derde	
Naam ondertekenaar	
Functie ondertekenaar	
Handtekening	

Plaats en datum	
-----------------	--

Naam inschrijver/combinant	
Naam ondertekenaar	
Functie ondertekenaar	
Handtekening	
Plaats en datum	

Bijlage 8

Uniform Europees Aanbestedingsdocument

(Separaat te vinden op TenderNed)

Bijlage 9

Formulier referentieopdracht

Inschrijver dient per referentieopdracht één 'Formulier referentieopdracht' te hanteren.

NB: om te controleren of de referentieopdracht naar tevredenheid van de opdrachtgever van de referentie en tijdig (verleend uitstel daarin begrepen) is verricht, behoudt Aanbesteder zich het recht voor om zonder tussenkomst van de inschrijver (combinatie) contact op te nemen met de opdrachtgever van de referentieopdracht.

Gegevens opdrachtgever		
1)	Naam opdrachtgever	
	Adres	
	Postcode en plaatsnaam	
2)	Naam contactpersoon opdrachtgever	
	Functie	
	Telefoonnummer	

Referentieopdracht		
3)	Datum start referentieopdracht	
	Datum eind referentieopdracht	
	Reden beëindiging referentieopdracht	
4)	Gefactureerd bedrag (in Euro's exclusief BTW)	
5)	Omschrijving van de opdracht, waaruit in ieder geval blijkt dat de referentieopdracht qua aard gelijkwaardig is aan de aanbestede opdracht	
6)	Indien verricht in combinatie: het percentage/aandeel in de combinatie; aard en inhoud van de eigen werkzaamheden verricht in combinatieverband	

Hierbij verklaart inschrijver (combinatie) dat bovenstaande referentieopdracht naar behoren is uitgevoerd.

Statutaire naam inschrijver (combinatie)	
--	--

Naam ondertekenaar	
Functie ondertekenaar	
Handtekening	
Plaats en datum	

Bijlage 10

Standaardvragenformulier

Het standaardvragenformulier is als los Excel bestand bij de aanbestedingsstukken op TenderNed te vinden.

In verband met een vlotte behandeling van de vragen wordt u gevraagd alleen van dit formulier gebruik te maken en een duidelijke verwijzing naar het betreffende onderwerp op te geven.

Bijlage 11

Conformiteitenlijst minimumeisen

Een inschrijver (combinatie) dient per minimumeis door middel van 'Ja/Nee' aan te geven of zijn inschrijving voldoet aan de betreffende minimumeis. Voor de inhoud van de minimumeisen wordt verwezen naar het programma van eisen (bijlage 2).

NB1: Indien een inschrijver (combinatie) voor een minimumeis met 'Nee' verklaart dat zijn inschrijving niet voldoet aan de betreffende minimumeis wordt de inschrijver (combinatie) uitgesloten van deelname aan de aanbestedingsprocedure. Indien inschrijver (combinatie) met 'Nee' verklaart dat zijn inschrijving niet voldoet aan een minimumeis, wenst Aanbesteder een toelichting van inschrijver (combinatie) te ontvangen waarom zijn inschrijving niet voldoet aan de betreffende minimumeis.

NB2: Indien gedurende de looptijd van de overeenkomst blijkt dat inschrijver (combinatie) niet voldoet aan één of meerder minimumeisen, terwijl inschrijver (combinatie) heeft verklaard dat hij aan alle minimumeisen voldoet, dan wordt dit als niet-nakoming van de overeenkomst aangemerkt. In dat geval is Aanbesteder gerechtigd de overeenkomst te ontbinden.

Minimumeisen	Akkoord	Toelichting
Eis 1	<Ja / Nee>	
Eis 2	<Ja / Nee>	
Eis 3	<Ja / Nee>	
Eis 4	<Ja / Nee>	
Eis 5	<Ja / Nee>	
Eis 6	<Ja / Nee>	

Statutaire naam inschrijver (combinant)	
Naam ondertekenaar	
Functie ondertekenaar	
Handtekening	

Plaats en datum	
-----------------	--

Bijlage 12

Uitwerking gunningscriteria

Om het beginsel van gelijke behandeling te waarborgen, wenst Aanbesteder de inschrijvingen op de gunningscriteria anoniem te beoordelen. Daarom dient de inschrijver in de onderstaande tabel aan te geven in welke bijlage hij het betreffende gunningscriterium heeft uitgewerkt.

Het document waarin inschrijver zijn inschrijving voor het betreffende gunningscriterium heeft uitgewerkt dient volledig anoniem te zijn en mag derhalve geen verwijzingen bevatten naar de naam van de inschrijver.

Gunningscriterium	Nummer/naam bijlage
1	
2	
3	

Bijlage 13

Procedure Klachtenafhandeling bij (EU) Aanbestedingen

(Separaat te vinden op TenderNed)

Bijlage 14

Klachtenformulier Aanbestedingen

(Separaat te vinden op TenderNed)

Bijlage 15

Inkoopvoorwaarden

(Separaat te vinden op TenderNed)

Bijlage 16

Bepakkingslijst

(Separaat te vinden op TenderNed)

Bijlage 17

Stappenplan digitaal inschrijven op overheidsopdrachten via TenderNed

(Separaat te vinden op TenderNed)