

## Bijlage 6 Programma van eisen

### *De locatie en afmetingen*

De exacte locatie van de toiletvoorziening zal na gunning worden overlegd met de gemeente. Nutsvoorzieningen rondom de locatie zijn aanwezig, maar dienen nog naar de exacte locatie geleid te worden (onderdeel van de opdracht). Op de te gebruiken locatie is een betonplaat gesitueerd die in overleg zou kunnen worden verwijderd door opdrachtgever.



*Afbeelding 1. Locatie op de Schapenmarkt (In het blauw het toilet)*

(Bekend als: Gemeente Purmerend, sectienummer C, kadasternummer 3885)

Het programma van eisen van de toiletvoorziening in de gemeente Purmerend is gegroepeerd in de volgende drie onderdelen:

1. Eisen aan het systeem van de toiletvoorziening;
2. Het leveren en plaatsen van de toiletvoorziening;
3. Het technisch en hygiënisch beheer van de toiletvoorziening;

### *Onderdeel 1. Eisen aan het systeem van de toiletvoorziening*

#### 1a. Technische eisen

- a) De unit is weersbestendig en heeft een minimale levensduur van minimaal 15 jaar;
- b) De unit is zelfreinigend. De reinigingscycli zijn instelbaar op verzoek van de opdrachtgever, bijv. reinigen 6x per uur / reinigen na ieder gebruik. In de gebruiksfase dient de reinigingscyclus van de vloer of de toilet separaat aangepast te kunnen worden op aangeven van de opdrachtgever (aantal malen per uur of na iedere keer dat de unit is gebruikt). Per uur dienen verschillende reinigingsregimes mogelijk te zijn;
- c) De zelfreinigende schoonmaak cyclus inclusief drogen bedraagt maximaal 2 minuten;
- d) Automatische schoonmaak is niet mogelijk bij de aanwezigheid van personen in de toiletvoorziening en de toiletvoorziening is tijdens de schoonmaak afgesloten;
- e) De toiletvoorziening en technische ruimte van de toiletvoorziening dienen te zijn voorzien van binnenverlichting als volgt gedefinieerd: de binnenverlichting is minimaal 100 lux middels een led lichtbron (ca. 600 tot 800 lumen);
- f) De toiletvoorziening dient te zijn voorzien van een tappunt om handen te wassen en te drinken;
- g) Elke toiletvoorziening heeft een aansluiting voor water, elektra en riool. Bij plaatsing van meerdere units bij elkaar mogen aansluitingen binnen in de unit niet gekoppeld zijn;
- h) De technische ruimte(n) met voedingskast, het waterleidingsysteem, het elektrische systeem en het systeem riolering dient / dienen te zijn gemaakt volgens de op het moment van levering geldende elektrische veiligheidsnormen zoals bijvoorbeeld NEN1006, NEN1010, NEN3140 en NEN3215;
- i) De technische ruimte(n) dient / dienen tevens te voldoen aan de eisen van de leverancier elektra en water, zodat het aansluiten op het elektriciteits- en waterleidingnet probleemloos en

snel kan worden uitgevoerd. De technische ruimte is afsluitbaar met 1 gelijke sleutel voor alle units. De toiletruimtes en technische ruimte dienen afgesloten te kunnen worden;

- j) De deur van de ingang dient te zijn voorzien van een geïntegreerde handgreep en met een elektromagnetische sluiting. Het moet mogelijk zijn om de deur op afstand af te sluiten dan wel van het slot af te halen door de opdrachtgever. De deur dient te allen tijde van binnen uit geopend te kunnen worden. De deur mag niet van buitenaf te openen zijn door een persoon niet zijnde de opdrachtgever;
- k) Aan de buitenzijde op of nabij de deur van de toiletvoorziening dient zich de signalisatie "vrij / bezet / reinigt" te bevinden;
- l) Ophangconstructies voor gevelsystemen dienen in RVS kwaliteit AISI 316 te zijn uitgevoerd, hetzij corrosiebestendig materiaal;
- m) De toiletvoorziening heeft een modulaire opbouw. Alle onderdelen dienen vervangbaar en na leverbaar te zijn voor een periode van minimaal 10 jaar na oplevering van de toiletunit. De levertijd van onderdelen van de unit benodigd voor reparatie bedraagt maximaal 5 werkdagen (gedurende de eerste 10 jaar na plaatsing);
- n) Het dak dient niet vervormbaar te zijn en regenwater mag niet de mogelijkheid hebben te blijven liggen op het dak;
- o) De afwatering is zo geregeld dat lekkage en/of corrosie voorkomen wordt;
- p) De toiletvoorziening dient te kunnen worden verwarmd;
- q) Ventilatiesysteem: er dient minimaal mechanische ventilatie te worden toegepast;
- r) De hoogte van de vloer ter plaatse van de toegang van de toiletvoorziening is maximaal 20 mm hoger dan aan de hoogte van de verharding in de openbare ruimte. Deze hoogte in NAP staat aangegeven op iedere tekening die bij opdracht door de opdrachtgever wordt verstrekt. Deze tekening is gelijk aan de tekening voor de aanvraag van de omgevingsvergunning;

#### 1b. Eisen m.b.t. het gebruik

- a) De toiletvoorziening is gender neutraal en bestemd voor iedereen: man/ vrouw/ rolstoelgebruikers / blinde-slechtziende
- b) Een rolstoel moet in de toiletvoorziening kunnen draaien en aan 2 zijden van de toiletpot dienen steunen te worden aangebracht waarvan minimaal 1 opklapbaar;
- c) De toiletvoorziening is toegankelijk tegen een aan te passen tarief d.m.v. een volledig elektronisch en gebruiksvriendelijk betaalsysteem in opdracht van de opdrachtgever (zie ook overeenkomst);
- d) De toiletvoorziening dient te zijn voorzien van: een voorziening voor en met toiletpapier, een zeepdispenser (sensor), een voorziening voor handen drogen (papierdispenser), een zelfdovende afvalkorf en een mantelhaak;

#### 1c. Eisen t.a.v. het uiterlijk

- a) De zelfreinigende toiletvoorziening dient (circa) aan de onderstaande afmetingen te voldoen.

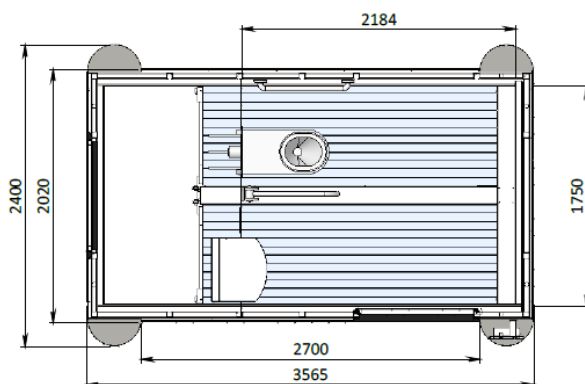

(Mocht deze afmeting niet passen bij uw concept leg dit dan gemotiveerd voor via de nota van inlichtingen.

- b) Op de toiletvoorziening staat het volgende aangegeven: de tekst "TOILET";

- c) De opdrachtgever houdt het recht het om het door inschrijver voorgestelde lettertype te wijzigen. Na de gunning zal het definitieve lettertype worden bepaald;
- d) Het storingsnummer (xxxxxx) dient aan de buitenzijde zichtbaar te zijn;
- e) Indien metaal gecoat wordt en dit zich in het zicht bevindt, dient dit te gebeuren in de standaardkleuren Antraciet grijs (RAL Design 003500) of Antraciet blauw (RAL Design 2602005). Indien metaal gecoat en dit zich in het zicht bevindt, dienen per unit bovengenoemde 2 kleurstellingen te zijn bepaald.
- f) Het ontwerp van het dak dient van een vergelijkbare kwaliteit te zijn als de gevels.
- g) Er dient een duidelijke beëindiging van de unit te zijn door vormgeving van de dakrand en er dient een duidelijke aansluiting van de onderzijde van de unit op het maaiveld te zijn door vormgeving van de onderzijde.
- h) De unit dient aan de buitenzijde te zijn voorzien van een waterdicht frame A0 waar in bijvoorbeeld een papieren stadsplattegrond kan worden opgenomen.
- i) De toegepaste materialen zijn kleurvast en UV-bestendig;

## *Onderdeel 2. Het leveren en plaatsen van de toiletvoorziening*

- a) De kosten voor het plaatsen zijn inclusief een verkennend locatiebezoek voorafgaand aan de werkzaamheden samen met de opdrachtgever. Tijdens dit locatiebezoek worden alle noodzakelijke stappen voor plaatsen van de toiletvoorziening besproken, zoals bijv. de status van vergunningen, locatie van de aansluitpunten water, elektra en riolering, tijdelijke verkeersmaatregelen (TVM's), verlichting OV, takelmogelijkheid, kwetsbare punten op de aanvoerroute t.a.v. groen, kabels en leidingen en overige obstakels;
- b) De opdrachtgever zal mogelijk toiletvoorziening willen laten produceren waarvoor nog geen bestemming is, maar wel een opdracht is verstrekt. Opslagkosten mogen in rekening worden gebracht indien er 6 maanden na de schriftelijke opdracht nog geen locatie is vastgesteld;
- c) Het treffen van tijdelijke verkeersmaatregelen (TVM) behoeft de schriftelijke toestemming van de opdrachtgever;
- d) Hulpdiensten dienen te allen tijde doorgang te kunnen krijgen;
- e) De opdrachtgever regelt bescherming van kabels en leidingen ter plaatse van de door de opdrachtgever aangegeven transportroutes indien nodig. Indien de bescherming naar mening van de opdrachtnemer niet toereikend is aangebracht dient hij dit te melden bij de opdrachtgever voor aanvang van het plaatsen van een toiletvoorziening. De bescherming vrijwaart de opdrachtnemer niet van onzorgvuldig handelen nabij kabels en leidingen;
- f) Ten aanzien van de aansluiting op het elektra en de waterleiding geldt het volgende. De opdrachtnemer dient zijn werkzaamheden af te stemmen (te coördineren) met het maken van de aansluiting van water en elektra door de nutsbedrijven;
- g) Ten aanzien van de aansluiting op de Gemeentelijke riolering geldt het volgende. De aansluiting is aangevraagd door en staat op naam van de opdrachtgever Gemeente Purmerend. Bij de graafwerkzaamheden ten behoeve van het maken van de aansluiting dient handmatig te worden "voorgestoken". De ligging van kabels en leidingen op de nog aan te leveren tekeningen zijn indicatief;
- h) De inschrijver dient rekening te houden met maximaal 2 meter PVC en maximaal 4 hulpstukken per aansluiting;
- i) Het plaatsen van de unit dient mogelijk te zijn op verharde en onverharde ondergronden;
- j) De opdrachtnemer is verantwoordelijk voor de fundering van iedere unit. De toiletvoorziening dient waterpas geplaatst te worden en dient waterpas te blijven staan;
- k) De aanbieding is inclusief de afvoer van afval vrijkomend bij de werkzaamheden. De locatie van de toiletvoorziening dient bij oplevering schoon te worden achtergelaten;
- l) De ondergrond waarop de units worden geplaatst zal door de opdrachtgever als volgt worden aangeboden verhard in stedelijk gebied / onverhard in parken, grasvelden etc. Het hellingspercentage van de ondergrond bedraagt maximaal 4%. Eventuele grondverbetering is voor rekening van de opdrachtgever;

- m) Vrijkomende grond dient op 1 plaats in depot te worden gezet en wordt door derden verwijderd;

***Onderdeel 3. Het technisch en hygiënisch beheer van de toiletunit***

- a) Het beheer houdt in het schoonhouden, in werking houden en heel houden van de geplaatste toiletvoorziening, de controle en het preventief onderhoud van alle onderdelen van de toiletvoorziening en het desgewenst aanpassen van de zelf-reinigingscycli. Dit alles gedurende de gehele beheerperiode en volgens het beheerplan wat door de opdrachtnemer bij zijn inschrijving is ingediend;
- b) Het beheer betreft de binnen- en de buitenzijde van de toiletvoorziening. De omgeving (openbare ruimte) rondom en in de directe nabijheid van de toiletvoorziening valt niet binnen het beheer;
- c) Het aanpassen van de zelf-reinigingscycli van de vloer of de toilet op aangeven van de opdrachtgever dient minimaal binnen 5 dagen gerealiseerd te zijn;
- d) Voor alle aanwezige en operationele elektrische installaties in de openbare ruimte binnen de gemeentegrenzen van de Gemeente Purmerend is conform NEN 50110 NEN 3140.