

Detail top.

schaal 1:3

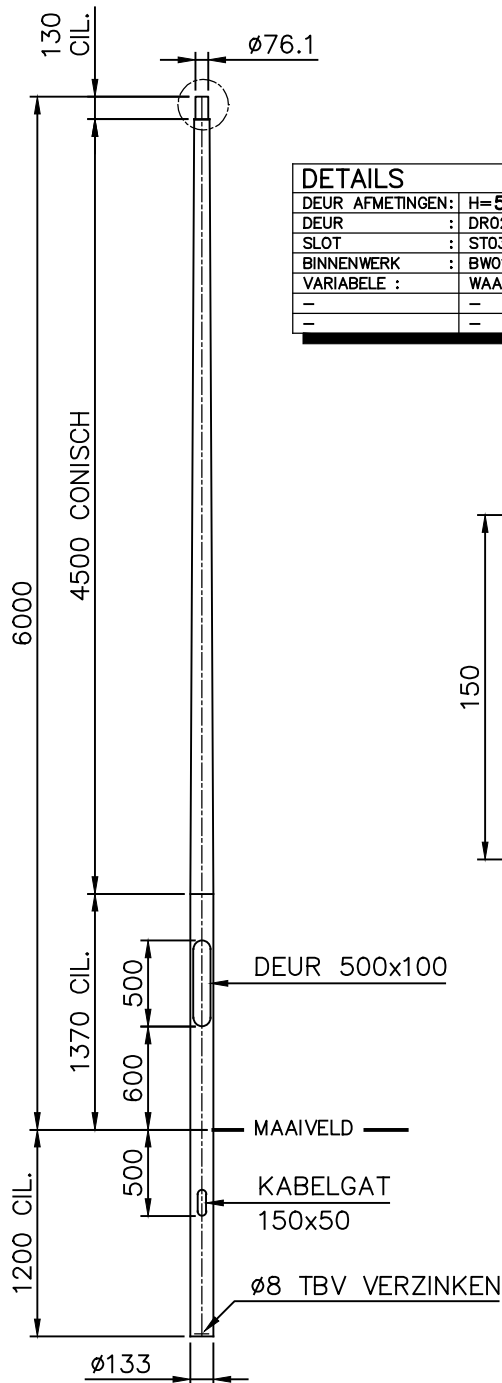

DETAILS	
DEUR AFMETINGEN:	H=500 B=100
DEUR :	DR02
SLOT :	ST03
BINNENWERK :	BW01
VARIABELE :	WAARDE :
-	-
-	-

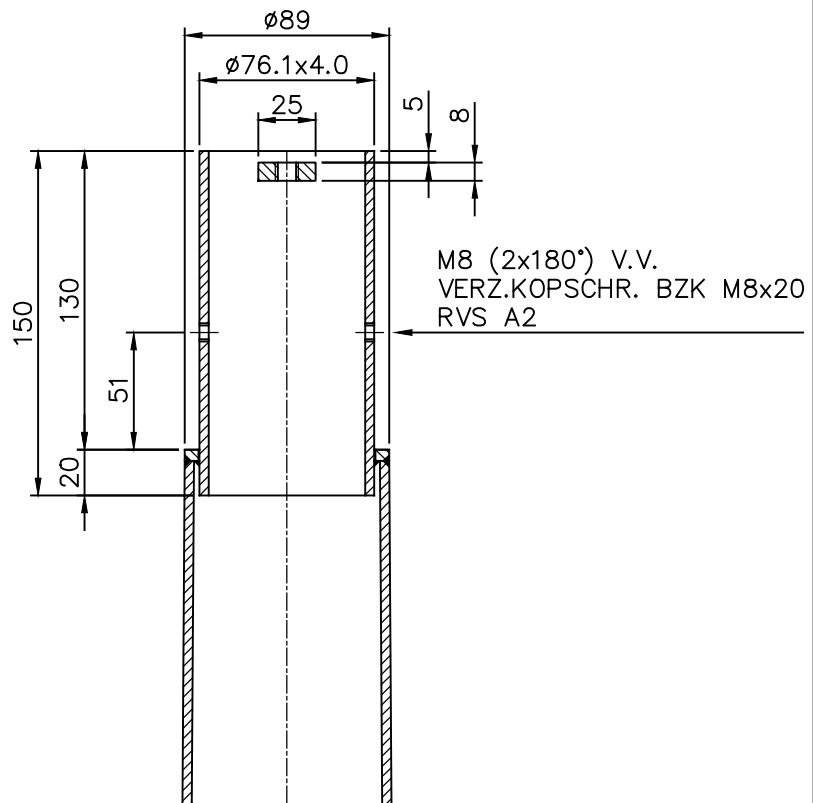
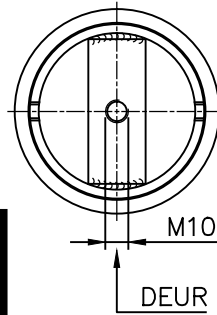

UIT 1 BUIS GETROKKEN

OPPERVLAKTE BEHANDELING:

- THERMISCH VERZINKT VLGS. EN ISO 1461.
- GRONDSTUK V.V. NOXYDE TOT 0.2 MTR BOVEN HET MAAIVELD MET EEN DROGE LAAGDIKTE VAN 150 MICRON.

C	-	-	-	Bijz.:	-
B	-	-	-	Schaal:	1:50 Datum:
A	CIL.KOPCHR->VERZ.KOP	01-05-2006	MWR	Getek.:	MWR 25-02-2004
Wijz. Omschrijving	Datum:	Par:	Gezien:	-	-
Auteursrechten voorbehouden volgens de wet			Goedgek.:	-	-
Tenzij anders op tek. aangeeg. is van toepassing:			BENAMING		
NEN-EN40*			LICHTMAST-RCR-BGL 6M-TOP ø89/ø76		
NEN-3546			-		



**P.M.F. Machinefabriek
Veendam B.V.**

Postbus 290
NL-9640 AG Veendam
Tel. (+31) 598-613290
Fax. (+31) 598-621089

ARTIKEL NR:
2664-11-G7

TEKENING NR:
A4-2664V

WJZ
A