



**Bijlage E: Programma van eisen.**

**Behorende bij de Europese aanbesteding:  
"Geregistreerde inzameling van huishoudelijke afvalstoffen gemeente  
Dalfsen en Twenterand"**

**Inhoud:**

- Tab 1: Aansluitingen
- Tab 2: Programma van Eisen algemeen
- Tab 2: Specifieke eisen HRA
- Tab 4: Specifieke eisen GFT
- Tab 5: Specifieke eisen PMD
- Tab 6: Specifieke eisen OPK (optioneel)
- Tab 7: Specificatie MSTs
- Tab 8: Voertuiguitrusting
- Tab 9: Kaarten
- Tab 10: Vb inzameling tbv kalender

Bijlage E: Aansluitingen - Tab 1																								
Aansluitingen en indicatieve aantallen containers per jaar																								
Gemeente	Plaats	Aantal actieve adressen (wha) totaal	Aantal actieve containers			Aantal adressen per fractie				Aantal ledigingen per fractie in 2017			Aanbied% 2017				Tonnage per jaar (in tonnen)				Frequentie 2018			
			GFT	PMD <sup>3</sup>	HRA <sup>4</sup>	GFT	OPK <sup>5</sup>	PMD	HRA	GFT	PMD	HRA	GFT	OPK <sup>2</sup>	PMD	HRA	GFT	OPK <sup>2</sup>	PMD	HRA	GFT <sup>1</sup>	OPK <sup>2</sup>	PMD	HRA
Dalfsen	Dalfsen	5.745	5.864	6.260	1.897	5.364	5.745	5.720	1.739	82.296	65.548	8.640	59%	87%	88%	38%	5838	94	1089	670	26	9	13	13
Dalfsen	Lemelerveld	1.834	1.855	2.010	530	1.729	1.834	1.833	488	26.874	20.692	2.740	60%	87%	87%	43%					26	9	13	13
Dalfsen	Nieuwleusen	3.591	3.969	3.781	923	3.431	3.591	3.581	867	60.498	40.240	4.852	68%	87%	86%	43%					26	9	13	13
<b>Totaal Dalfsen</b>		<b>11.170</b>	<b>11.688</b>	<b>12.051</b>	<b>3.350</b>	<b>10.524</b>	<b>11.170</b>	<b>11.134</b>	<b>3.094</b>	<b>169.668</b>	<b>126.480</b>	<b>16.232</b>	<b>62%</b>	<b>87%</b>	<b>87%</b>	<b>40%</b>	<b>26</b>	<b>9</b>	<b>13</b>	<b>13</b>				
Twenterand	Bruinehaar	57	50	59	58	50	n.v.t.	56	57	422	563	343	40%	n.v.t.	77%	46%	4762	n.v.t.	1186	2489	21	n.v.t.	13	13
Twenterand	Den Ham	2.322	2.081	2.168	2.193	2.055	n.v.t.	2.153	2.175	26.989	23.449	10.473	63%	n.v.t.	84%	37%					21	n.v.t.	13	13
Twenterand	Geerdijk	197	192	197	198	189	n.v.t.	196	196	2.323	2.291	984	59%	n.v.t.	90%	39%					21	n.v.t.	13	13
Twenterand	Kloosterhaar	18	19	18	18	18	n.v.t.	18	18	112	142	110	30%	n.v.t.	61%	47%					21	n.v.t.	13	13
Twenterand	Sibculo TW	6	6	6	6	6	n.v.t.	6	6	71	73	41	56%	n.v.t.	94%	53%					21	n.v.t.	13	13
Twenterand	Vrienzerveen	5.448	5.055	5.128	5.157	5.001	n.v.t.	5.046	5.117	63.927	55.904	31.271	61%	n.v.t.	85%	47%					21	n.v.t.	13	13
Twenterand	Vroomshoop	3.582	3.355	3.371	3.381	3.324	n.v.t.	3.347	3.359	37.317	35.651	18.468	53%	n.v.t.	82%	42%					21	n.v.t.	13	13
Twenterand	Westerhaar-Vrienzerveensewijk	1.836	1.683	1.703	1.697	1.667	n.v.t.	1.680	1.681	20.478	18.844	11.015	58%	n.v.t.	86%	50%					21	n.v.t.	13	13
<b>Totaal Twenterand</b>		<b>13.466</b>	<b>12.441</b>	<b>12.650</b>	<b>12.708</b>	<b>12.310</b>	<b>n.v.t.</b>	<b>12.502</b>	<b>12.609</b>	<b>151.639</b>	<b>136.917</b>	<b>72.705</b>	<b>59%</b>	<b>n.v.t.</b>	<b>84%</b>	<b>44%</b>	<b>21</b>	<b>n.v.t.</b>	<b>13</b>	<b>13</b>				
<b>Totaal</b>		<b>24.636</b>	<b>24.129</b>	<b>24.701</b>	<b>16.058</b>	<b>22.834</b>	<b>11.170</b>	<b>23.636</b>	<b>15.703</b>	<b>321.307</b>	<b>263.397</b>	<b>88.937</b>	<b>n.v.t.</b>	<b>n.v.t.</b>	<b>n.v.t.</b>	<b>n.v.t.</b>	<b>10.600</b>	<b>94</b>	<b>2.275</b>	<b>2.489</b>	<b>n.v.t.</b>			

Nr	Toelichting
1	Inzameling GFT Twenterand in de periode november t/m maart 1 x per 4 weken; in de periode april t/m oktober 1 x per 2 weken.
2	OPK inzameling in gemeente Dalfsen wordt door opdrachtgever zelf uitgevoerd middels 240 liter minicontainers met registratie. Het onderbrengen van deze dienstverlening door opdrachtgever bij inschrijver is optioneel mogelijk.
3	PMD hoogbouw Twenterand vindt plaats middels zakken i.p.v. Minicontainers.
4	HRA inzameling Dalfsen is alleen in buitengebied. Onder buitengebied wordt verstaan alle wha buiten de kernen. Binnen de kernen wordt gebruik gemaakt van ondergrondse verzamelcontainers.
5	Dit betreft het aantal actieve wha.

Bijlage E: Programma van Eisen algemeen (tab 2)		
Nr.	Algemene eisen	Akkoord?
EA-1	De inschrijver voert inzamel- en transportwerkzaamheden van de huishoudelijke afvalstoffen uit.	ja / nee
EA-2	Inschrijver gaat ermee akkoord dat opdrachtgever geen verplichting heeft tot het beschikbaar stellen van een bepaalde hoeveelheid per afvalstof. Aan de in deze offerteaanvraag genoemde hoeveelheden kunnen geen rechten worden ontleend. De genoemde hoeveelheden zijn indicatief en gebaseerd op historische gegevens.	ja / nee
EA-3	Inschrijver zal opdrachtgever vrijwaren voor aansprakelijkheid voor schade van derden die gevolg is van de werkzaamheden van de inschrijver.	ja / nee
EA-4	De inschrijver is in het bezit van de benodigde transportvergunningen (VIHB). Na het voornemen tot gunning dient de inschrijver deze te overleggen ter verificatie.	ja / nee
EA-5	De voor de inzameling en het transport van de ingezamelde afvalstoffen wettelijk vereiste formulieren, moeten door de inschrijver verzorgd worden.	ja / nee
EA-6	Wijzigingen van wet- en regelgeving ten aanzien van de inzameling, transport en verwerking van afvalstoffen kunnen gevolgen hebben voor de activiteiten met betrekking tot inzameling en transport. De inzameling (en transport) moet altijd conform wet- en regelgeving uitgevoerd worden. De inschrijver verleent volledig medewerking bij het voldoen aan wet- en regelgeving en beleid. Indien er vanuit overheidswege de (uitvoering van de) opdracht gewijzigd dient te worden, zullen inschrijver en opdrachtgever in overleg treden om te bepalen of en zo ja, in welke vorm en mate de prijzen aangepast moeten worden. Bij aanpassing van het beleid van de betreffende gemeenten/opdrachtgever en/of het VANG-programma dient de inschrijver hieraan medewerking te verlenen. Eventuele prijsconsequenties worden in overleg en na goedkeuring door de opdrachtgever vastgelegd en het inzamelplan wordt aangepast.	ja / nee
EA-7	De huidige landelijke methodiek van PMD opbrengsten en vergoedingen loopt voornamelijk tot 2022. Indien wijzigingen in deze PMD inzamelmethodiek leiden tot het beëindigen van deze inzameling, vindt dit plaats zonder dat de inschrijver aanspraak kan maken op financiële vergoedingen voor het beëindigen of wijzigingen anderszins. De inzameling van andere kavels kan wel verlengd worden onder dezelfde condities.	ja / nee
EA-8	Het is toegestaan dat de inzameling voor de opdrachtgever de gemeentegrenzen overschrijdt, uitsluitend indien er een tussenweging plaats vindt tussen de wisseling van de inzameling per gemeente op een geijkte weegbrug. Hiervoor is vooraf toestemming benodigd van de opdrachtgever. De gegevens van de tussenweging dienen aan de opdrachtgever beschikbaar te worden gesteld.	ja / nee
EA-9	Tijdens de uitvoering van de opdracht voor opdrachtgever mogen de inzamelvoertuigen die ingezet worden geen afvalstoffen van derden (niet zijnde de gemeenten Dalfsen en Twenterand) inzamelen of afvoeren. Indien inschrijver toch afvalstoffen van derden inzamelt of afvoert, tijdens de route voor de opdrachtgever, is opdrachtgever gerechtigd tot het opleggen van een direct opeisbare boete van € 10.000 per overtreding.	ja / nee
EA-10	De in te zamelen afvalstoffen worden door de burger overeenkomstig de plaatselijke regelgeving (zie Afvalstoffenverordeningen; zie verwijzing per gemeente) aangeboden. Indien de afvalstoffen op een andere wijze of op verkeerde dagen worden aangeboden, worden deze niet ingezameld, tenzij de opdrachtgever de inschrijver hiertoe een schriftelijke opdracht verstrekt. <a href="http://decentrale.regelgeving.overheid.nl/cvdr/xhtmloutput/Historie/Twenterand/CVDR395746/CVDR395746_1.html">http://decentrale.regelgeving.overheid.nl/cvdr/xhtmloutput/Historie/Twenterand/CVDR395746/CVDR395746_1.html</a> <a href="http://decentrale.regelgeving.overheid.nl/cvdr/xhtmloutput/Historie/Dalfsen/103693/103693_3.html">http://decentrale.regelgeving.overheid.nl/cvdr/xhtmloutput/Historie/Dalfsen/103693/103693_3.html</a>	ja / nee
<b>Werkwijze</b>		
EA-11	De werkzaamheden worden uitgevoerd volgens het inzamelplan.	ja / nee

EA-12	De uitvoering van de overeenkomst door de inschrijver is overeenkomstig de bepalingen uit het Landelijk Afvalbeheerplan LAP 3, de Europese richtlijnen, de wetten, besluiten, voorschriften, maatregelen en verordeningen van de rijksoverheid, de provinciale overheden en de gemeentelijke overheid met betrekking tot afvalinzameling en afvaltransport.	ja / nee
EA-13	De inschrijver dient het bij de lediging of inname van de afvalinzamelmiddelen (minicontainers, zakken PMD bij hoogbouw) gemorst afval mee te nemen en het ontstaan van zwerfafval door de inzamelwerkzaamheden te voorkomen. De inschrijver draagt zorg voor het schoon achterlaten van de omgeving van de minicontainer. Met de omgeving wordt bedoeld een straal van 1 meter rond de minicontainer waar zich geen afval (behorende bij of afkomstig uit de container) meer mag bevinden. Het personeel van het inzamelvoertuig heeft het hiervoor benodigde opruimmaterieel ter beschikking. De opgeruimde afvalstoffen worden door de inschrijver in het inzamelvoertuig gestort. Uit een inzamelvoertuig mag geen percolaat lekken.	ja / nee
EA-14	Na inzameling moeten de afvalstoffen aansluitend en in ieder geval de volgende werkdag voor 12:00 uur zijn afgevoerd naar een door de opdrachtgever aangewezen locatie. Indien tijdens de looptijd van het contract de opdrachtgever een andere locatie vaststelt waar de afvalstoffen naar toe moeten, gaan de partijen in overleg over de consequenties en de financiële gevolgen van deze wijziging.	ja / nee
EA-15	De vigerende reglementen van de ontvangstlocaties (incl. eventuele pasjessystematiek voor wegen en registreren) gelden voor de inschrijver. Inschrijver is zelf verantwoordelijk voor het verkrijgen van pasjes en andere benodigdheden bij de ontvangstlocaties en de eventuele kosten daarvan.	ja / nee
EA-16	Het afval wordt door inschrijver gewogen en geregistreerd op de loslocatie, middels het wegen van de vrachtwagen met de volle MSTS container en na lediging met de lege MSTS container.	ja / nee
EA-17	De inschrijver overhandigt de weegbonnen of weeggegevens na uitwegen uiterlijk de volgende werkdag voor 12:00 uur aan de opdrachtgever.	ja / nee
EA-18	De inschrijver verzorgt de aanvraag van de afvalstofnummers bij de opdrachtgever en de benodigde en vereiste transportdocumenten. De kosten zijn inbegrepen in de aanbieding.	ja / nee
<b>Inzamelplan</b>		
EA-19	Het inzamelplan, dat voor aanvang van het contract en verder jaarlijks, uiterlijk voor 1 oktober, opgesteld moet worden, beschrijft ten minste de volgende aspecten: - Definities - Logistieke aspecten - Organisatorische aspecten - Controle en veiligheid - Procedures - Service	ja / nee
EA-20	In het inzamelplan is opgenomen op welke wijze de data wordt aangeleverd aan de opdrachtgever. De data moet worden aangeleverd bij de opdrachtgever conform het format dat benodigd is voor de afvalkalender in Excel. Op basis van de aangeleverde data moet eenvoudig een "afvalkalender op adres-niveau" kunnen worden gemaakt. Met de postcode en huisnummer moet de route eenvoudig kunnen worden bepaald en ingelezen in bv Excel. Een voorbeeld van het gebruikte databestand is bijgevoegd, zie tabblad Vb Inzameling tbv kalender.	ja / nee
EA-21	Uiterlijk 1 oktober van ieder jaar zal inschrijver een inzamelplan opgesteld hebben en ter schriftelijke goedkeuring voorleggen aan de opdrachtgever. Het aantal uren per inzamelroute is vrij in te vullen door de inschrijver. Inschrijver kan de opdrachtgever voorstellen doen voor optimalisatie van het bestaande inzamelplan en voor kostenreductie. De opdrachtgever beslist uiteindelijk. De afvalkalenders van 2018 zijn ter inzage.	ja / nee

EA-22	De afvalkalenders voor het jaar 2019 worden uiterlijk 1 oktober 2018 door de opdrachtgever vastgesteld. Als de inschrijver ten aanzien van de huidige inzamelmethodiek voorstellen voor optimalisatie heeft, dan kunnen deze tijdig (voor 1 oktober) ingebracht worden. De opdrachtgever beoordeelt deze voorstellen. Bij goedkeuring worden ze in de afvalkalender voor 2019 opgenomen.	ja / nee
EA-23	Op (nationale) feestdagen worden geen minicontainers ingezameld. Bij evenementen en (nationale) feestdagen wordt door de inschrijver, indien van toepassing, op die dagen het aangeboden afval ingezameld vóórdat het betreffende gebied wordt afgesloten voor verkeer. Zo nodig verzorgt de dienstverlener de inzameling op zaterdag of een dag eerder of een dag later dan de reguliere inzamel dag. Inschrijver maakt daartoe een voorstel (onderdeel van het inzamelplan) en de opdrachtgever verzorgt vervolgens de tijdige communicatie naar de betrokken inwoners.	ja / nee
EA-24	De vastgestelde routes dienen zo veel mogelijk op dezelfde tijd te worden gereden (in verband met het verwachtingspatroon van de inwoners).	ja / nee
<b>Voor de inzameling</b>		
EA-25	De inschrijver geeft uiterlijk 12:00 uur op de werkdag vóór het uitvoeren van een inzamelroute de voertuig- en routegegevens aan opdrachtgever door.	ja / nee
EA-26	Opdrachtgever zorgt er voor dat de van toepassing zijnde white- en blacklist vóór aanvang van de inzamelwerkzaamheden aan het te gebruiken inzamelvoertuig is gestuurd.	ja / nee
EA-27	Nadat de voertuig- en routegegevens aan opdrachtgever zijn doorgegeven, mogen deze niet meer worden gewijzigd.	ja / nee
EA-28	Indien uit het doorlopen van de controles voor aanvang van de inzamelroute blijkt dat het voertuig, de voertuigbelading, de voertuiguitrusting (=de voertuig gebonden apparatuur voor het geregistreerd inzamelen van containers) of de afzetcontainer niet naar behoren werkt, mag niet eerder worden aangevangen met de inzamelroute dan nadat de storing is verholpen.	ja / nee
<b>Inzameling</b>		

EA-29	De inschrijver levert de eerstvolgende werkdag na inzameling en/of lossing digitaal een overzicht aan, in Excel, met daarin: Op welke inzamedag (datum) welk voertuig ( wagen code/nummer) waar (gemeente) hoeveel afval (gewicht) per weging (weegbon nummer) heeft ingezameld. Voorbeeld van een huidig overzicht:													ja / nee																																																																																																																																																																																																																																																																																																																																																																																										
	<table border="1"> <thead> <tr> <th>Stortdatum</th> <th>Regio/ O</th> <th>Kentek</th> <th>BGB-nr</th> <th>Gemeente</th> <th>Weegbon</th> <th>inzameldag</th> <th>wagencode</th> <th>stortlocatie</th> <th>cont.nr</th> <th>aantal</th> <th>gewic</th> <th>afvalso</th> <th>bijzonderheden</th> </tr> </thead> <tbody> <tr><td>3-4-2017</td><td>OD</td><td>45-BJF-6</td><td>BC00810774</td><td>Ommen</td><td>ZB-0193101</td><td>31-3-2017</td><td>4886</td><td>natuurgas</td><td>46</td><td>198</td><td>7020</td><td>gft</td><td></td></tr> <tr><td>3-4-2017</td><td>OD</td><td>45-BJF-6</td><td>BC00810760</td><td>Ommen</td><td>ZB-0193101</td><td>30-3-2017</td><td>4886</td><td>natuurgas</td><td>46</td><td>154</td><td>4720</td><td>gft</td><td></td></tr> <tr><td>3-4-2017</td><td>OD</td><td>45-BJF-6</td><td>BC00810736</td><td>Hardenberg</td><td>ZB-0193102</td><td>31-3-2017</td><td>6762</td><td>natuurgas</td><td>41</td><td>354</td><td>13290</td><td>gft</td><td></td></tr> <tr><td>3-4-2017</td><td>OD</td><td>45-BJF-6</td><td>BC00810767</td><td>Ommen</td><td>ZB-0193228</td><td>31-3-2017</td><td>6753</td><td>natuurgas</td><td>43</td><td>98</td><td>3600</td><td>gft</td><td></td></tr> <tr><td>3-4-2017</td><td>OD</td><td>45-BJF-6</td><td>BC00810758</td><td>Hardenberg</td><td>ZB-0193228</td><td>30-3-2017</td><td>6753</td><td>natuurgas</td><td>43</td><td>266</td><td>9700</td><td>gft</td><td></td></tr> <tr><td>3-4-2017</td><td>OD</td><td>45-BJF-6</td><td>BC00810745</td><td>Hardenberg</td><td>ZB-0193229</td><td>31-3-2017</td><td>4889</td><td>natuurgas</td><td>36</td><td>378</td><td>11750</td><td>gft</td><td></td></tr> <tr><td>3-4-2017</td><td>OD</td><td>45-BJF-6</td><td>BC00810834</td><td>Raalte</td><td>ZB-0193565</td><td>3-4-2017</td><td>6753</td><td>natuurgas</td><td>27</td><td>335</td><td>13610</td><td>gft</td><td></td></tr> <tr><td>3-4-2017</td><td>OD</td><td>45-BJF-6</td><td>BC00810833</td><td>Raalte</td><td>ZB-0193567</td><td>3-4-2017</td><td>6753</td><td>natuurgas</td><td>28</td><td>86</td><td>4040</td><td>gft</td><td></td></tr> <tr><td>3-4-2017</td><td>OD</td><td>45-BJF-6</td><td>BC00810742</td><td>Hardenberg</td><td>ZB-0193567</td><td>31-3-2017</td><td>6753</td><td>natuurgas</td><td>28</td><td>225</td><td>8920</td><td>gft</td><td></td></tr> <tr><td>3-4-2017</td><td>OD</td><td>45-BJF-6</td><td>BC00810832</td><td>Raalte</td><td>ZB-0193435</td><td>3-4-2017</td><td>6755</td><td>natuurgas</td><td>44</td><td>168</td><td>7260</td><td>gft</td><td></td></tr> <tr><td>3-4-2017</td><td>OD</td><td>45-BJF-6</td><td>BC00810771</td><td>Ommen</td><td>ZB-0193435</td><td>31-3-2017</td><td>6755</td><td>natuurgas</td><td>44</td><td>148</td><td>4180</td><td>gft</td><td></td></tr> <tr><td>3-4-2017</td><td>OD</td><td>45-BJF-6</td><td>BC00810837</td><td>Raalte</td><td>ZB-0193425</td><td>3-4-2017</td><td>4889</td><td>natuurgas</td><td>49</td><td>253</td><td>11190</td><td>gft</td><td></td></tr> <tr><td>3-4-2017</td><td>OD</td><td>45-BJF-6</td><td>BC00810744</td><td>Hardenberg</td><td>ZB-0193425</td><td>31-3-2017</td><td>4889</td><td>natuurgas</td><td>49</td><td>106</td><td>3480</td><td>gft</td><td></td></tr> <tr><td>3-4-2017</td><td>Regio</td><td>BR-HS-85</td><td>BC04694523</td><td>Raalte</td><td>ZB-0193535</td><td>3-4-2017</td><td>4888</td><td>rova zwolle</td><td>29</td><td>647</td><td>5830</td><td>folie</td><td></td></tr> <tr><td>3-4-2017</td><td>Regio</td><td>BR-HS-85</td><td>BC04694519</td><td>Raalte</td><td>ZB-0193533</td><td>3-4-2017</td><td>6754</td><td>rova zwolle</td><td>110</td><td>766</td><td>7230</td><td>folie</td><td></td></tr> <tr><td>3-4-2017</td><td>Regio</td><td>BR-HS-85</td><td>BC04694675</td><td>Raalte</td><td>WB-1043546</td><td>3-4-2017</td><td>6760</td><td>rova bovenveld</td><td>45</td><td>86</td><td>4280</td><td>rest</td><td></td></tr> <tr><td>3-4-2017</td><td>Regio</td><td>BR-HS-85</td><td>BC04694620</td><td>Hardenberg</td><td>WB-1043546</td><td>30-3-2017</td><td>6760</td><td>rova bovenveld</td><td>45</td><td>212</td><td>8600</td><td>rest</td><td></td></tr> <tr><td>3-4-2017</td><td>Regio</td><td>BR-HS-85</td><td>BC04694672</td><td>Raalte</td><td>WB-1043545</td><td>3-4-2017</td><td>6761</td><td>rova bovenveld</td><td>35</td><td>89</td><td>3790</td><td>rest</td><td></td></tr> <tr><td>3-4-2017</td><td>Regio</td><td>BR-HS-85</td><td>BC04694624</td><td>Hardenberg</td><td>WB-1043545</td><td>31-3-2017</td><td>6761</td><td>rova bovenveld</td><td>35</td><td>144</td><td>7000</td><td>rest</td><td></td></tr> <tr><td>3-4-2017</td><td>Regio</td><td>BR-HS-85</td><td>BC00810772</td><td>Ommen</td><td>ZB-0193205</td><td>31-3-2017</td><td>6755</td><td>natuurgas</td><td>24</td><td>401</td><td>12390</td><td>gft</td><td></td></tr> <tr><td>3-4-2017</td><td>Regio</td><td>BR-HS-85</td><td>BC00810776</td><td>Ommen</td><td>ZB-0193206</td><td>31-3-2017</td><td>6752</td><td>natuurgas</td><td>39</td><td>478</td><td>14570</td><td>gft</td><td></td></tr> <tr><td>3-4-2017</td><td>Regio</td><td>BR-HS-85</td><td>BC00810769</td><td>Ommen</td><td>ZB-0193100</td><td>31-3-2017</td><td>4886</td><td>natuurgas</td><td>48</td><td>271</td><td>8130</td><td>gft</td><td></td></tr> <tr><td>3-4-2017</td><td>Regio</td><td>BR-HS-85</td><td>BC00810739</td><td>Hardenberg</td><td>ZB-0193099</td><td>31-3-2017</td><td>6754</td><td>natuurgas</td><td>40</td><td>440</td><td>14080</td><td>gft</td><td></td></tr> <tr><td>3-4-2017</td><td>OD</td><td>BR-PR-09</td><td>BC04694573</td><td>Hardenberg</td><td>ZB-0193371</td><td>3-4-2017</td><td>6193</td><td>rova zwolle</td><td>nvt</td><td>nvt</td><td>4150</td><td>folie</td><td></td></tr> <tr><td>3-4-2017</td><td>OD</td><td>62-BFT-5</td><td>Bc04694572</td><td>Hardenberg</td><td>ZB-0193589</td><td>3-4-2017</td><td>6759</td><td>rova zwolle</td><td>nvt</td><td>nvt</td><td>2930</td><td>folie</td><td></td></tr> <tr><td>3-4-2017</td><td>OD</td><td>62-BFT-5</td><td>BC04694525</td><td>Raalte</td><td>ZB-0193589</td><td>3-4-2017</td><td>6759</td><td>rova zwolle</td><td>nvt</td><td>nvt</td><td>1800</td><td>folie</td><td>hoogbouw</td></tr> </tbody> </table>														Stortdatum	Regio/ O	Kentek	BGB-nr	Gemeente	Weegbon	inzameldag	wagencode	stortlocatie	cont.nr	aantal	gewic	afvalso	bijzonderheden	3-4-2017	OD	45-BJF-6	BC00810774	Ommen	ZB-0193101	31-3-2017	4886	natuurgas	46	198	7020	gft		3-4-2017	OD	45-BJF-6	BC00810760	Ommen	ZB-0193101	30-3-2017	4886	natuurgas	46	154	4720	gft		3-4-2017	OD	45-BJF-6	BC00810736	Hardenberg	ZB-0193102	31-3-2017	6762	natuurgas	41	354	13290	gft		3-4-2017	OD	45-BJF-6	BC00810767	Ommen	ZB-0193228	31-3-2017	6753	natuurgas	43	98	3600	gft		3-4-2017	OD	45-BJF-6	BC00810758	Hardenberg	ZB-0193228	30-3-2017	6753	natuurgas	43	266	9700	gft		3-4-2017	OD	45-BJF-6	BC00810745	Hardenberg	ZB-0193229	31-3-2017	4889	natuurgas	36	378	11750	gft		3-4-2017	OD	45-BJF-6	BC00810834	Raalte	ZB-0193565	3-4-2017	6753	natuurgas	27	335	13610	gft		3-4-2017	OD	45-BJF-6	BC00810833	Raalte	ZB-0193567	3-4-2017	6753	natuurgas	28	86	4040	gft		3-4-2017	OD	45-BJF-6	BC00810742	Hardenberg	ZB-0193567	31-3-2017	6753	natuurgas	28	225	8920	gft		3-4-2017	OD	45-BJF-6	BC00810832	Raalte	ZB-0193435	3-4-2017	6755	natuurgas	44	168	7260	gft		3-4-2017	OD	45-BJF-6	BC00810771	Ommen	ZB-0193435	31-3-2017	6755	natuurgas	44	148	4180	gft		3-4-2017	OD	45-BJF-6	BC00810837	Raalte	ZB-0193425	3-4-2017	4889	natuurgas	49	253	11190	gft		3-4-2017	OD	45-BJF-6	BC00810744	Hardenberg	ZB-0193425	31-3-2017	4889	natuurgas	49	106	3480	gft		3-4-2017	Regio	BR-HS-85	BC04694523	Raalte	ZB-0193535	3-4-2017	4888	rova zwolle	29	647	5830	folie		3-4-2017	Regio	BR-HS-85	BC04694519	Raalte	ZB-0193533	3-4-2017	6754	rova zwolle	110	766	7230	folie		3-4-2017	Regio	BR-HS-85	BC04694675	Raalte	WB-1043546	3-4-2017	6760	rova bovenveld	45	86	4280	rest		3-4-2017	Regio	BR-HS-85	BC04694620	Hardenberg	WB-1043546	30-3-2017	6760	rova bovenveld	45	212	8600	rest		3-4-2017	Regio	BR-HS-85	BC04694672	Raalte	WB-1043545	3-4-2017	6761	rova bovenveld	35	89	3790	rest		3-4-2017	Regio	BR-HS-85	BC04694624	Hardenberg	WB-1043545	31-3-2017	6761	rova bovenveld	35	144	7000	rest		3-4-2017	Regio	BR-HS-85	BC00810772	Ommen	ZB-0193205	31-3-2017	6755	natuurgas	24	401	12390	gft		3-4-2017	Regio	BR-HS-85	BC00810776	Ommen	ZB-0193206	31-3-2017	6752	natuurgas	39	478	14570	gft		3-4-2017	Regio	BR-HS-85	BC00810769	Ommen	ZB-0193100	31-3-2017	4886	natuurgas	48	271	8130	gft		3-4-2017	Regio	BR-HS-85	BC00810739	Hardenberg	ZB-0193099	31-3-2017	6754	natuurgas	40	440	14080	gft		3-4-2017	OD	BR-PR-09	BC04694573	Hardenberg	ZB-0193371	3-4-2017	6193	rova zwolle	nvt	nvt	4150	folie		3-4-2017	OD	62-BFT-5	Bc04694572	Hardenberg	ZB-0193589	3-4-2017	6759	rova zwolle	nvt	nvt	2930	folie		3-4-2017	OD	62-BFT-5	BC04694525	Raalte	ZB-0193589	3-4-2017	6759	rova zwolle	nvt	nvt	1800	folie	hoogbouw
	Stortdatum	Regio/ O	Kentek	BGB-nr	Gemeente	Weegbon	inzameldag	wagencode	stortlocatie	cont.nr	aantal	gewic	afvalso		bijzonderheden																																																																																																																																																																																																																																																																																																																																																																																									
	3-4-2017	OD	45-BJF-6	BC00810774	Ommen	ZB-0193101	31-3-2017	4886	natuurgas	46	198	7020	gft																																																																																																																																																																																																																																																																																																																																																																																											
	3-4-2017	OD	45-BJF-6	BC00810760	Ommen	ZB-0193101	30-3-2017	4886	natuurgas	46	154	4720	gft																																																																																																																																																																																																																																																																																																																																																																																											
	3-4-2017	OD	45-BJF-6	BC00810736	Hardenberg	ZB-0193102	31-3-2017	6762	natuurgas	41	354	13290	gft																																																																																																																																																																																																																																																																																																																																																																																											
	3-4-2017	OD	45-BJF-6	BC00810767	Ommen	ZB-0193228	31-3-2017	6753	natuurgas	43	98	3600	gft																																																																																																																																																																																																																																																																																																																																																																																											
	3-4-2017	OD	45-BJF-6	BC00810758	Hardenberg	ZB-0193228	30-3-2017	6753	natuurgas	43	266	9700	gft																																																																																																																																																																																																																																																																																																																																																																																											
	3-4-2017	OD	45-BJF-6	BC00810745	Hardenberg	ZB-0193229	31-3-2017	4889	natuurgas	36	378	11750	gft																																																																																																																																																																																																																																																																																																																																																																																											
	3-4-2017	OD	45-BJF-6	BC00810834	Raalte	ZB-0193565	3-4-2017	6753	natuurgas	27	335	13610	gft																																																																																																																																																																																																																																																																																																																																																																																											
	3-4-2017	OD	45-BJF-6	BC00810833	Raalte	ZB-0193567	3-4-2017	6753	natuurgas	28	86	4040	gft																																																																																																																																																																																																																																																																																																																																																																																											
	3-4-2017	OD	45-BJF-6	BC00810742	Hardenberg	ZB-0193567	31-3-2017	6753	natuurgas	28	225	8920	gft																																																																																																																																																																																																																																																																																																																																																																																											
	3-4-2017	OD	45-BJF-6	BC00810832	Raalte	ZB-0193435	3-4-2017	6755	natuurgas	44	168	7260	gft																																																																																																																																																																																																																																																																																																																																																																																											
	3-4-2017	OD	45-BJF-6	BC00810771	Ommen	ZB-0193435	31-3-2017	6755	natuurgas	44	148	4180	gft																																																																																																																																																																																																																																																																																																																																																																																											
	3-4-2017	OD	45-BJF-6	BC00810837	Raalte	ZB-0193425	3-4-2017	4889	natuurgas	49	253	11190	gft																																																																																																																																																																																																																																																																																																																																																																																											
	3-4-2017	OD	45-BJF-6	BC00810744	Hardenberg	ZB-0193425	31-3-2017	4889	natuurgas	49	106	3480	gft																																																																																																																																																																																																																																																																																																																																																																																											
	3-4-2017	Regio	BR-HS-85	BC04694523	Raalte	ZB-0193535	3-4-2017	4888	rova zwolle	29	647	5830	folie																																																																																																																																																																																																																																																																																																																																																																																											
	3-4-2017	Regio	BR-HS-85	BC04694519	Raalte	ZB-0193533	3-4-2017	6754	rova zwolle	110	766	7230	folie																																																																																																																																																																																																																																																																																																																																																																																											
	3-4-2017	Regio	BR-HS-85	BC04694675	Raalte	WB-1043546	3-4-2017	6760	rova bovenveld	45	86	4280	rest																																																																																																																																																																																																																																																																																																																																																																																											
	3-4-2017	Regio	BR-HS-85	BC04694620	Hardenberg	WB-1043546	30-3-2017	6760	rova bovenveld	45	212	8600	rest																																																																																																																																																																																																																																																																																																																																																																																											
	3-4-2017	Regio	BR-HS-85	BC04694672	Raalte	WB-1043545	3-4-2017	6761	rova bovenveld	35	89	3790	rest																																																																																																																																																																																																																																																																																																																																																																																											
3-4-2017	Regio	BR-HS-85	BC04694624	Hardenberg	WB-1043545	31-3-2017	6761	rova bovenveld	35	144	7000	rest																																																																																																																																																																																																																																																																																																																																																																																												
3-4-2017	Regio	BR-HS-85	BC00810772	Ommen	ZB-0193205	31-3-2017	6755	natuurgas	24	401	12390	gft																																																																																																																																																																																																																																																																																																																																																																																												
3-4-2017	Regio	BR-HS-85	BC00810776	Ommen	ZB-0193206	31-3-2017	6752	natuurgas	39	478	14570	gft																																																																																																																																																																																																																																																																																																																																																																																												
3-4-2017	Regio	BR-HS-85	BC00810769	Ommen	ZB-0193100	31-3-2017	4886	natuurgas	48	271	8130	gft																																																																																																																																																																																																																																																																																																																																																																																												
3-4-2017	Regio	BR-HS-85	BC00810739	Hardenberg	ZB-0193099	31-3-2017	6754	natuurgas	40	440	14080	gft																																																																																																																																																																																																																																																																																																																																																																																												
3-4-2017	OD	BR-PR-09	BC04694573	Hardenberg	ZB-0193371	3-4-2017	6193	rova zwolle	nvt	nvt	4150	folie																																																																																																																																																																																																																																																																																																																																																																																												
3-4-2017	OD	62-BFT-5	Bc04694572	Hardenberg	ZB-0193589	3-4-2017	6759	rova zwolle	nvt	nvt	2930	folie																																																																																																																																																																																																																																																																																																																																																																																												
3-4-2017	OD	62-BFT-5	BC04694525	Raalte	ZB-0193589	3-4-2017	6759	rova zwolle	nvt	nvt	1800	folie	hoogbouw																																																																																																																																																																																																																																																																																																																																																																																											
EA-30	Indien tijdens het inzamelen blijkt dat het voertuig, de voertuigbelading, de voertuiguitrusting of afzetcontainer niet naar behoren werkt, moet de inzameling onmiddellijk worden gestaakt en in overleg worden getreden met de opdrachtgever. Indien de storing de MSTs afzetcontainer betreft, treden inschrijver en opdrachtgever in overleg over herstel en vervanging. Voor alle overige storingen voorziet de inschrijver in passende maatregelen.													ja / nee																																																																																																																																																																																																																																																																																																																																																																																										
EA-31	De inzameling moet plaats vinden binnen het tijdsvenster van 7:00 tot 18:00 uur . De inschrijver dient hierbij rekening te houden met de geldende APV regelgeving en de reguliere openingstijden van de overlaadstations/losplaatsen.													ja / nee																																																																																																																																																																																																																																																																																																																																																																																										
EA-32	Bijgeplaatst afval mag niet worden ingezameld.													ja / nee																																																																																																																																																																																																																																																																																																																																																																																										
EA-33	De inzameling moet onder alle weersomstandigheden uitgevoerd worden behalve als er omstandigheden zijn die gevaar opleveren voor inzamelaar en de bewoners. Bij gevaarlijke weersomstandigheden zal overleg plaats vinden tussen opdrachtgever en inschrijver. Bij zeer extreme (weers-)omstandigheden kan het zo zijn dat er een vervangende inzamedag in overleg met de inschrijver wordt vastgesteld. Denk hierbij aan gebieden die als gevolg van hoogwater tijdelijk niet bereikbaar zijn. De eventuele meerkosten worden vooraf ter goedkeuring voorgelegd aan de opdrachtgever.													ja / nee																																																																																																																																																																																																																																																																																																																																																																																										
EA-34	De inzamelwerkzaamheden vinden plaats langs openbare wegen. De openbare wegen zijn voor inzamelvoertuigen toegankelijk.													ja / nee																																																																																																																																																																																																																																																																																																																																																																																										
EA-35	Als vanwege wegwerkzaamheden (of anderszins) een bepaald deel van de inzamelroute niet bereikbaar is, dan zorgt de gemeente ervoor dat de containers/inzamelmiddelen door de betreffende bewoners aangeboden worden op een locatie die voor de inschrijver wel bereikbaar is. Als dit niet gebeurd is, dan moet de inzamelaar dit direct melden bij de opdrachtgever, zodat deze contact op kan nemen met de gemeente. Voor (tijdelijk) afgesloten wegen dient de inschrijver in voorkomende gevallen een verkeersontheffing bij de betreffende gemeente aan te vragen.													ja / nee																																																																																																																																																																																																																																																																																																																																																																																										

EA-36	Lokale festiviteiten en evenementen, die bij de opdrachtgever bekend zijn, worden vooraf gemeld bij de inschrijver. De inschrijver zorgt er voor dat op die dagen het aangeboden afval ingezameld is voordat het betreffende gebied wordt afgesloten voor verkeer, eventueel op vooraf aangekondigde dagen.	ja / nee
EA-37	Inschrijver wordt geacht rekening te houden met de verkeersactiviteiten bij scholen bij het opstellen van de inzamelroute. In het tijdsbestek dat de scholen beginnen of uitgaan, zal de inzameling niet plaats vinden op de directe toevoerwegen van de scholen.	ja / nee
EA-38	Indien de inhoud van een minicontainer niet voldoet aan de afvalstoffenverordening of een andere afvalsoort bevatten, wordt door de inschrijver een waarschuwingskaart aan het inzamelmiddel gehangen waarop staat wat er aan de hand is. Indien het inzamelmiddel een verkeerde afvalfractie (zoals restafval in een gft-container) bevat, wordt deze niet geledigd. De bevinding wordt direct (telefonisch) doorgegeven aan het KCC(Klanten Contact Centrum) en de inschrijver houdt een registratie bij van het aantal aangebrachte kaarten. De opdrachtgever stelt deze kaarten ter beschikking. Een voorbeeld van de toegepaste kaarten, waarop ook staat aangegeven wanneer een kaart moet worden toegepast is weergegeven in het tabblad "kaarten".	ja / nee
EA-39	Indien een chip van een minicontainer kapot/onleesbaar is, dan hangt de inschrijver een waarschuwingskaart aan de container met het verzoek contact op te nemen met het KCC. De container dient NIET geledigd te worden.	ja / nee
EA-40	De inschrijver dient er alles aan te doen om te vermijden dat containers in de inzamelwagen geraken, er schade aan de containers ontstaat of dat er schade aan andere objecten ontstaat. Meldingen hiervan worden direct -doch uiterlijk binnen twee uur- telefonisch aan de opdrachtgever gedaan, inclusief het (vermoedelijke) adres of de locatie. De inschrijver vergoedt in dit geval de schade (reparatie of vervanging) alsmede de handeling- en administratiekosten van de op deze wijze onbruikbaar geworden dan wel te repareren containers, incl chips. De kosten bedragen de werkelijke kosten die de opdrachtgever heeft voor het vervangen of repareren van een container, voor de aanschaf van de container, het plaatsen van een registratiechip, het uitzetten van de container en het koppelen van de chip in het registratiesysteem. Deze worden vastgesteld op € 70 per container.	ja / nee
EA-41	De inschrijver draagt zorg voor het netjes terugzetten en staand terugplaatsen van minicontainers. Terugplaatsing op de plek waar de minicontainers werden aangeboden is daarbij het uitgangspunt. Niet op onveilige plekken waar de minicontainer hinder voor weggebruikers en voetgangers veroorzaakt.	ja / nee
EA-42	De opdrachtgever (o.a. KCC) kan rechtstreeks met de planning van de inschrijver bellen gedurende de werkdagen over klachten en meldingen die zijn ontvangen.	ja / nee
<b>Voorschriften ten aanzien van het materieel</b>		
EA-43	De inzamelvoertuigen dienen te voldoen aan de toepasselijke regelgeving (o.a. Arbowetgeving- en Wegenverkeerswet) en geschikt te zijn voor de minicontainers zoals die in de gemeenten worden toegepast en (indien hier gebruik van wordt gemaakt) de MSTs-wisselcontainers.	ja / nee
EA-44	Het inzamelvoertuig ziet er representatief, schoon en verzorgd uit en verkeert in goede staat van onderhoud. Het voertuig en de uitrusting van het voertuig voldoet aan de wettelijke voorschriften. Het voertuig moet specifiek bestemd zijn voor het inzamelen van afval.	ja / nee
EA-45	Op het inzamelvoertuig staat de naam van de inschrijver. Het is niet toegestaan een telefoonnummer te vermelden op het voertuig, dat geen betrekking heeft op de onderhouds dienstverlening. Bij calamiteiten mag een voertuig worden ingezet dat hiervan afwijkt.	ja / nee
EA-46	Het inzamelvoertuig dient in ieder geval te beschikken over achteruitrijsignalering, zwaailichten of flitsers en een smartphone.	ja / nee
EA-47	De inzamelvoertuigen zijn uitgerust met dodehoek stickers.	ja / nee
EA-48	De inzamelvoertuigen voldoen minimaal aan Euro 6, binnen 12 maanden na ingangsdatum van het contract.	ja / nee

EA-49	De motoruitvoering van de ingezette voertuigen wordt periodiek steekproefsgewijs gecontroleerd tijdens het uitvoeren van de werkzaamheden voor de opdrachtgever. Indien wordt geconstateerd dat inschrijver een voertuig inzet dat niet aan de minimale motornorm voldoet, zal direct een opeisbare boete worden opgelegd van € 650 per constatering. De opdrachtgever zal vaker controleren als geconstateerd wordt dat het ingezette voertuig niet voldoet. De opdrachtgever behoudt zich het recht voor ieder ingezet voertuig te controleren.	ja / nee
EA-50	De inschrijver dient een containerregistratiesysteem voor het registreren van containerledigingen toe te passen. De inzamelvoertuigen worden door de inschrijver voorzien van registratieapparatuur voor het registreren van de ledigingen per minicontainer. Het betreft het Chiplock Truck Ident MOBA systeem, bestaande per voertuig uit tweemaal kamopname, CG1 chauffeursunit, sensoren, antennes, IDC 30 controller/reader, signaallampen, lampenbox en bekabeling. De opbouw wordt éénmalig (bij aanvang overeenkomst) vergoed door de opdrachtgever op 4 daarvoor door de inschrijver ter beschikking te stellen voertuigen. Kosten voor eventueel uit te voeren wijzigingen achteraf zijn voor de opdrachtgever. Opdrachtgever verzorgt de opbouw op het voertuig bij de opdrachtgever op locatie. De inschrijver staat toe dat deze opbouw plaats vindt aan het voertuig, inclusief de benodigde voertuigaanpassingen. De verantwoordelijkheid en de kosten voor het beheer(instandhouding) en onderhoud zijn voor de inschrijver. Na afloop van het contract kan de opdrachtgever besluiten de registratieapparatuur uit te laten bouwen (kosten voor opdrachtgever).	ja / nee
EA-51	Stagnatie als gevolg van het uitvallen van inzamelvoertuigen moet direct worden gemeld de planning bij de opdrachtgever en aan het KCC van de opdrachtgever, zodat die vragen van inwoners daarover correct kan beantwoorden. Als een inzamelvoertuig uitvalt, is de inschrijver verplicht om het afval nog dezelfde dag in te zamelen door zo nodig ander en/of extra materieel in te zetten. Indien een voertuig door uitval de route niet kan uitvoeren, dient een ander voertuig binnen de inzameltijden de inzameling van die route uit te voeren. Alleen bij uitzonderlijke omstandigheden en aantoonbare overmacht geldt de inzamelverplichting binnen de eerstvolgende 24 uur, dit na overleg en met instemming van de opdrachtgever. Inschrijver zorgt voor voldoende reservematerieel voor de uitvoering van de onderhavige dienstverlening.	ja / nee
EA-52	De inschrijver past in de voertuigen een Track&Trace systeem toe, waarmee de data kan worden uitgewisseld met de software systemen van de opdrachtgever (Clear en Fleetplanner) om inzichtelijk te krijgen waar het voertuig zich bevindt tijdens de onderhavige dienstverlening en welke route is afgelegd in de gemeente. Overige informatie is niet relevant voor de opdrachtgever. Er zijn voor de opdrachtgever geen kosten verbonden aan deze informatie.	ja / nee
EA-53	Het is noodzakelijk om met voertuigen met belading voor minicontainers in te zamelen, waarbij registratie op de kam plaats moet vinden. Er zijn geen speciale aanbodplaatsen voor minicontainers en daarin zal de opdrachtgever ook niet voorzien. De huidige en natuurlijke aanbodplaatsen en clustering van minicontainers moet gerespecteerd worden.	ja / nee
EA-54	De inschrijver mag geen onnodig oponthoud veroorzaken met het inzamelvoertuig en de verkeersdoorstroming onnodig belemmeren. Indien opdrachtgever klachten krijgt over de belemmering van de verkeersdoorstroming moet de inschrijver maatregelen nemen zodat de verkeersdoorstroming verbetert.	ja / nee
<b>Bepalingen ten aanzien van de MST5 containers</b>		

EA-55	De inzameling moet worden uitgevoerd middels daarvoor geschikte inzamelvoertuigen. De inschrijver maakt uitsluitend gebruik van de door ROVA ter beschikking gestelde MSTs afzetcontainers (zie Tabblad Specificatie MSTs voor de specificaties van de containers) bij de inzet van zijladers, tenzij hiervan met uitdrukkelijke schriftelijke toestemming van de opdrachtgever mag worden afgeweken. De MSTs afzetcontainers blijven eigendom van de opdrachtgever, de inschrijver gebruikt en beheert deze in bruikleen gegeven MSTs afzetcontainers als een 'goed huisvader'. Indien de inschrijver een vaste opbouw toepast, achterladers of anderszins, zal de opdrachtgever geen containers ter beschikking stellen en dient de inschrijver zelf te zorgen voor de juiste uitvoering van het inzamel- en logistieke proces.	ja / nee
EA-56	De werkzaamheden moeten zodanig worden gepland en uitgevoerd dat deze leiden tot een gelijkmatig gebruik en roulatie van de afzetcontainers.	ja / nee
EA-57	Bij het gebruik van MSTs containers mag maximaal de inhoud van 600 stuks PMD minicontainers in één MSTs container worden ingezameld, teneinde een juiste verwerking van het PMD te kunnen borgen.	ja / nee
EA-58	De inschrijver is aansprakelijk en verantwoordelijk voor: - de kosten voor vervanging na diefstal van de MSTs afzetcontainers, of, - de kosten vanwege aansprakelijkheid tot eigen personeel en derden, voor enigerlei vorm van schade veroorzaakt door of met de MSTs afzetcontainers; ten tijde van het gebruik en beheer door de inschrijver. De opdrachtgever wordt gevrijwaard van deze kosten.	ja / nee
EA-59	De inschrijver gaat akkoord dat ingeval van beschadiging aan (of van) de MSTs afzetcontainers die is veroorzaakt door de inschrijver, de kosten voor herstel door opdrachtgever verhaald kunnen worden op de inschrijver, zulks ter beoordeling van de opdrachtgever. De kosten voor regulier onderhoud zijn voor de opdrachtgever.	ja / nee
EA-60	Beschadigingen of gebreken aan de MSTs afzetcontainers (inclusief het lekken van percolaat) worden door de inschrijver direct na constatering aan opdrachtgever gemeld. Opdrachtgever draagt vervolgens zorg voor een zo spoedig mogelijk herstel of vervanging waarbij de kosten voor de inschrijver zijn, indien de inschrijver verantwoordelijk is voor het ontstaan van de storing of schade.	ja / nee
EA-61	De melding van beschadiging of gebrek ontslaat de inschrijver niet van het conform het inzamelplan uitvoeren van de inzamelwerkzaamheden, noch kan de inschrijver aanspraak maken op enigerlei vorm van compensatie of schadevergoeding.	ja / nee
EA-62	Inschrijver mag uitsluitend een vervangende MSTs afzetcontainer inzetten na toestemming vooraf van de opdrachtgever.	ja / nee
<b>Personeel</b>		
EA-63	Voor het verrichten van de werkzaamheden dient Nederlands sprekend personeel (zowel het eigen als ingehuurd personeel) te worden ingezet. Het personeel is opgeleid overeenkomstig en draagt kennis van de aan de werkzaamheden gestelde wettelijke eisen. Tevens beschikt het over de nodige vakkennis met betrekking tot de uit te voeren werkzaamheden en een VCA certificaat. De opleidingen en inhoud van deze specifieke vakkennis dient ter inzage te liggen bij de inschrijver.	ja / nee
EA-64	Inschrijver dient in zijn bedrijfsvoering uitdrukkelijk aandacht te besteden aan de veiligheid bij uitvoering van de werkzaamheden waarbij minimaal de geldende wettelijke verplichtingen (Arbo-wetgeving) dienen te worden nageleefd. Hij dient zijn personeel hiertoe te instrueren en toe te zien op de correcte naleving van deze instructies. Bij de uitvoering van de werkzaamheden zal de inschrijver de nodige voorzichtigheid en veiligheid betrachten bij het rijden op het gemeentelijk wegennet, zodanig dat het weggedrag niet als aanstootgevend of onverantwoordelijk door omwonenden en andere weggebruikers wordt ervaren. Aanwijzingen van of namens de opdrachtgever dienaangaande moeten worden opgevolgd.	ja / nee

EA-65	<p>De inschrijver ziet erop toe dat het personeel dat ingezet wordt (incl. eventuele uitzendkrachten):</p> <ul style="list-style-type: none"> <li>- VCA opgeleid zijn;</li> <li>- instructies ten aanzien van veiligheid in acht neemt;</li> <li>- wettelijk voorgeschreven beschermingsmiddelen draagt;</li> <li>- zich klantvriendelijk op stelt ten opzichte van het publiek en correcte omgangsvormen toepast;</li> <li>- over de benodigde fysieke gesteldheid beschikt;</li> <li>- werkzaamheden verricht vrij van alcohol, verdovende middelen en andere middelen die de uitvoering van de werkzaamheden hinderen;</li> <li>- geen fooi of geschenken (geld of anderszins) in ontvangst neemt;</li> <li>- minimaal 18 jaar oud is;</li> <li>- bij het verrichten van de werkzaamheden schone veiligheidskleding en eventuele andere persoonlijke beschermingsmiddelen draagt en zich correct kleedt;</li> <li>- herkenbaar aangeboden afvalstoffen als genoemd in de Regeling nadere regels KCA-logo, Deconstructiewet en de Wet Gevaarlijke Stoffen, alsmede afvalstoffen die niet overeenkomstig de aangegeven aanbestedingsvorm zijn aangeboden, niet meeneemt en dit meldt aan de door de opdrachtgever aangewezen functionaris;</li> <li>- ogenschijnlijk verloren voorwerpen van waarde die bij de uitvoering van de opdracht worden aangetroffen bij de politie deponeert;</li> <li>- ingeval van calamiteiten de aanwijzingen van de door de opdrachtgever aangewezen functionaris onmiddellijk en strikt opvolgt, mits de aanwijzingen niet strijdig zijn met de vigerende regelgeving.</li> </ul>	ja / nee
EA-66	Bij het niet nakomen van het gestelde onder EA-65 kan opdrachtgever te allen tijde vorderen dat één of meerdere personeelsleden van inschrijver worden vervangen door andere(n).	ja / nee
EA-67	De chauffeurs van de inschrijver dienen ervaring te hebben met de apparatuur in het inzamelvoertuig voor het CMS-systeem.	ja / nee
<b>Registratie</b>		
EA-68	In de gemeenten waar wordt ingezameld is geregistreerde inzameling ingevoerd middels een systeem van volumefrequentie, met uitzondering van zakken PMD (hoogbouw en Twenterand).	ja / nee
EA-69	De inschrijver is verantwoordelijk voor een juiste bediening van de voertuiguitrusting en een juiste registratie tijdens de uitvoering van de werkzaamheden.	ja / nee
EA-70	De inschrijver dient het registratiesysteem in de voertuigen te allen tijde te gebruiken voor de registratie van de ledigingen van de minicontainers.	ja / nee
EA-71	De systeemverantwoordelijkheid voor het juist functioneren van het geheel van de technische componenten voor de registratie van de geleegde minicontainers, berust bij de inschrijver. Hierbij geldt dat indien bij de inzameling zich problemen voordoen van technische aard met de registratieapparatuur van de chips, de inschrijver zorg draagt voor het oplossen van deze problemen. De inzamelaar is verplicht om problemen zo spoedig mogelijk, doch uiterlijk binnen 0,5 uur, behoudens calamiteiten en niet werkende chips, te melden bij de opdrachtgever. De inschrijver draagt zorg voor reparatie binnen maximaal 24 uur. Problemen waardoor de registratie verstoord wordt moeten ook direct gemeld worden bij de opdrachtgever.	ja / nee
EA-72	De inschrijver stelt de voertuigen minimaal éénmaal per jaar, en voor eerste aanvang van de dienstverlening aan opdrachtgever, ter beschikking voor een keuring op de goede werking van de voertuiguitrusting. De keuringskosten zijn voor rekening van opdrachtgever. Hieronder vallen niet de kosten voor het niet kunnen inzetten van de voertuigen of moeten inhuren van vervangende voertuigen door de inschrijver. Uit de keuring noodzakelijk blijvende herstel- of aanpassingswerkzaamheden zijn voor rekening van de inschrijver. De inschrijver geeft hiertoe zelf opdracht aan de leverancier van de voertuiguitrusting. Indien de opdrachtgever vaker dan één keer per jaar het voertuig wil toetsen op een juiste werking dan zijn de kosten hiervoor voor de opdrachtgever.	ja / nee

EA-73	De voertuiguitrusting is van groot belang voor het geregistreerd inzamelen concept. De inschrijver verplicht zich om, op aangeven van opdrachtgever, verbeteringen aan de voertuiguitrusting onverwijld door te voeren. Verbeteringen hebben betrekking op het verhogen van de betrouwbaarheid en/of functionaliteit voor het registratiesysteem. Het doel is dat opdrachtgever de ledigingen kan doorberekenen aan de inwoners en een 100% correcte registratie van de ledigingen. Onverwijld dient te worden gezien in het kader van de noodzaak tot het kunnen doorberekenen van de ledigingen en 100% correcte registratie van de ledigingen. Indien de ledigingen niet kunnen worden doorbelast en er geen registratie van uitgevoerde ledigingen kunnen plaats vinden, dienen de verbeteringen te worden doorgevoerd voordat er weer wordt ingezameld.	ja / nee
EA-74	De opdrachtgever draagt zorg voor: - het beheer van de gegevens van de aansluitingen in het ROVA registratie systeem; - het uitzetten, vervangen en innemen van de minicontainers; - de kosten voor datauitwisseling; - het beheer van de chips en de chipgegevens, en; - het actualiseren van de gegevens van minicontainers in de white- en/of blacklists.	ja / nee
<b>Facturatie en boete</b>		
EA-75	De factuur (digitaal in pdf) dient uiterlijk 15 dagen na afloop van elke maand bij de opdrachtgever te zijn.	ja / nee
EA-76	De inschrijver kan maandelijks een deelfactuur in rekening brengen, ter grootte van 1/12 van de jaarfactuur. Na afloop van een jaar wordt een eindafrekening opgesteld op basis van de exacte ledigingen en aantallen woonhuisaansluitingen (wha). Betaling vindt plaats 30 dagen na ontvangst van factuur van de leverancier door opdrachtgever, echter nooit binnen 7 dagen na de daadwerkelijke uitvoering van de (deel)uitvoering die als factuurmoment wordt beschouwd.	ja / nee
EA-77	De elektronische facturen dienen te voldoen aan onderstaande eisen: - wettelijke regelgeving - de factuur wordt aangeleverd in pdf formaat (op A4 formaat) - de factuur wordt aangeleverd op het daartoe aangegeven e-mailadres van de opdrachtgever - op de factuur is de naam van de betreffende gemeente en het juiste factuuradres aangegeven. - op de factuur dient te zijn aangegeven dat deze is aangeleverd als pdf bestand - op de factuur dient de opdrachtgevende afdeling, kostenplaatsnummer 2101-41100 en eventueel de opdrachtgevende medewerker te zijn vermeld - elke factuur dient afzonderlijk per mail te worden ingediend bij: <a href="mailto:crediteuren2@rova.nl">crediteuren2@rova.nl</a>	ja / nee
EA-78	Als door storingen in de apparatuur van de inschrijver ledigingen van de restafvalcontainer en gft-container niet rechtmatig kunnen worden doorberekend aan de huishoudens, wordt verondersteld dat huishoudens hun container hebben aangeboden conform het aanbodpercentage in de vergelijkbare inzamelperiode uit het voorgaande jaar. Het bedrag per lediging die de huishoudens moeten betalen in het kader van de afvalstoffenheffing wordt dan doorbelast aan de inschrijver voor de periode dat de ledigingen niet kunnen worden doorberekend door de storing. De inschrijver kan de uitgevoerde maar niet geregistreerde ledigingen ook niet doorbelasten aan de opdrachtgever. Ook indien er afvalstoffen worden ingezameld, die niet direct doorbelast hoeven te worden aan de inwoners, kan de inschrijver de inzamelkosten niet doorbelasten aan de opdrachtgever.	ja / nee
EA-79	Als de inschrijver het registratiesysteem niet in bedrijf heeft voor de opdrachtgever wordt per werkdag een boete van € 500 in rekening gebracht, onverlet de mogelijkheid om de schade te vorderen.	ja / nee
EA-80	Als de inschrijver afwijkt van het opgestelde inzamelplan of de opgestelde inzamelroute per dag is de inschrijver verplicht alle meldingen van niet leeggemaakte containers alsnog dezelfde dag te ledigen.	ja / nee

EA-81	Bij een boete ontvangt de inschrijver een brief waarin de tekortkoming wordt gemeld met de boete. De boete wordt middels een factuur doorbelast.	ja / nee
EA-82	Jaarlijks worden per gemeente het aantal woonhuisaansluitingen en de geregistreerde containers bepaald, daarbij wordt uitgegaan van het aantal op 1 januari van het voorgaande jaar en 1 januari van het huidige jaar. Het gemiddelde van die twee aantallen is van toepassing op de de tussenliggende periode. Op basis daarvan worden (deels) de kosten bepaald voor de inzameling. De inschrijver mag, bij correcte uitvoering van de dienstverlening, maandelijks een factuur sturen ter waarde van 1/12 van de bepaalde kosten per wha/container. Tussentijdse wijzigingen in het aantal aansluitingen worden niet verrekend.	ja / nee
<b>Organisatie communicatie en informatie</b>		
EA-83	Communicatie naar gemeente en inwoners gaat via Opdrachtgever (ROVA). Inschrijver mag alleen met goedkeuring van opdrachtgever direct met inwoners communiceren.	ja / nee
EA-84	Namens de inschrijver is er één contactpersoon voor de uitvoering en één contactpersoon voor het contractmanagement. Deze perso(o)n(en) dient/dienen een uitgebreide ervaring te hebben ten aanzien van de gevraagde dienstverlening (met name met geregistreerd inzamelen) bij overheden in Nederland.	ja / nee
EA-85	De contactperso(o)n(en) van de inschrijver dient/dienen deel te nemen aan het periodiek overleg met de opdrachtgever. Hij/zij bereid(en) deze overlegmomenten voor (agenda, uitnodigingen e.d.) en verzorgt/verzorgen de verslaglegging.	ja / nee
EA-86	inschrijver neemt een proactieve houding aan en informeert opdrachtgever tijdig over nieuwe ontwikkelingen in de markt en doet voorstellen deze te implementeren.	ja / nee
EA-87	Tijdens de voorbereiding en uitvoering vindt minimaal 1 keer per half jaar, doch zo vaak als nodig wordt geacht door partijen, overleg plaats tussen de inschrijver en de opdrachtgever(s). De onderwerpen van overleg betreffen in ieder geval: de mate waarin door partijen voldaan wordt aan de verplichtingen uit de overeenkomst, waarbij minimaal de volgende onderwerpen aan de orde komen: - veiligheid; - MVO; - inzameling; - route; - communicatie; - gegevensuitwisseling; - klachten; - voortgang, knelpunten, ervaringen; - tijdigheid dagelijks administratie; - verbetermogelijkheden; - synergie met de andere gemeenten; - nieuwe gewijzigde werkafspraken.	ja / nee
<b>Klachten</b>		

EA-88	<p>Klachten zijn te onderscheiden in 2 groepen:</p> <ol style="list-style-type: none"> <li>1. Klachten met betrekking tot lediging: <ol style="list-style-type: none"> <li>a. Container niet geleegd</li> <li>b. Containers is maar half geleegd</li> <li>c. Gemorst afval</li> </ol> </li> <li>2. Klachten met betrekking tot netheid van de dienstverlening <ol style="list-style-type: none"> <li>a. Geluidsoverlast door personeel of voertuig</li> <li>b. Containers worden niet netjes teruggezet</li> <li>c. Gedrag van personeel op straat</li> <li>d. Inzamelvoertuig lekt percolaat water</li> </ol> </li> </ol> <p>Klachten in groep 1 dienen op de dag van melding (als de melding voor 13:00 heeft plaats gevonden) en als de melding na 13:00 uur plaats vindt uiterlijk binnen 3 werkdagen na de dag van melding te worden opgelost. Klachten in groep 2 worden door inschrijver geanalyseerd en binnen 1 dag na melding wordt de analyse schriftelijk teruggekoppeld aan opdrachtgever.</p> <p>De inschrijver geeft binnen 1 uur na ontvangst van de klacht aan het KCC van opdrachtgever aan wanneer de container wordt nageledigd.</p>	ja / nee
EA-89	Het aantal ontvangen klachten mag in het eerste operationele halfjaar van inzameling per gemeente <b>maximaal 2 klachten per 1000 wha per maand</b> bedragen. De daarop volgende periode (verdere contractduur) mag dit <b>maximaal 1 klacht per 1000 wha per maand</b> bedragen.	ja / nee
EA-90	Bij een hoger aantal klachten dient de inschrijver corrigerende maatregelen door te voeren en volgt een waarschuwing.	ja / nee
EA-91	Indien de corrigerende maatregelen niet leiden tot een verbetering wordt een boete opgelegd van € 500 per maand waarin dit geconstateerd is.	ja / nee
EA-92	Bij recidive nadien van dezelfde klacht wordt een additionele boete opgelegd van € 1000 per maand. Een recidive van dezelfde klacht (in een tijdspanne van 3 maanden minimaal 2 keer) is een wha waarbij de aangeboden afvalstof niet wordt meegenomen, de container niet juist wordt terug geplaatst of de administratieve handelingen niet goed worden afgerond.	ja / nee
EA-93	Het( zonder schriftelijk toestemming van opdrachtgever aan planning van de inschrijver) gebruiken van de overrule knop voor het registreren van minicontainers resulteert in € 500 boete per overtreding, ongeachte de in te zamelen fractie.	ja / nee

# Bijlage E ROVA Afvalinzameleing Programma van eisen 20180329 DEF.xlsx

Tab 3 HRA

Bijlage E: Specifieke eisen inzameling HRA (tab 3)			
Nr.	Programma van Eisen	Dalfsen	Twenterand
HA-1	De omvang van de in te zamelen afvalstoffen heeft betrekking op de huishoudelijke afvalstromen van genoemde inwoners resp. woonhuisaansluitingen.	Zie tabblad Aansluitingen gehele gebied	Zie tabblad Aansluitingen gehele gebied
Nr.	Werkwijze	Dalfsen	Twenterand
HA-2	De uit te voeren inzamelfrequentie is als volgt:	Standaard: 1 x per 4 weken.  Optioneel: 1x per 6 weken; 1x per 8 weken.	Standaard: 1 x per 4 weken.  Optioneel: 1x per 6 weken; 1x per 8 weken.
HA-3	De volgende inzamelmiddelen voor HRA worden toegepast bij huis aan huis inzameling:	Minicontainers: 140 en 240 liter	Minicontainers: 140 en 240 liter
HA-4	De afvalstoffen moeten worden afgevoerd naar:	ROVA Rijnlandstraat 2 Zwolle	Twence (04944) Boldershoekweg 51 7554 RT Hengelo
HA-5	De openingstijden van de afzet/wissellocatie zijn:	ma t/m vrij: 07:45 - 17:00	zie <a href="https://www.twence.nl/info-contact/openingstijden.html">https://www.twence.nl/info-contact/openingstijden.html</a>
Nr.	Inzamelplan	Dalfsen	Twenterand
HA-6	De afvalkalenders zijn te raadplegen middels:	<a href="http://afvalkalender.rova.nl">http://afvalkalender.rova.nl</a> of <a href="https://www.dalfsen.nl/home/afval_3430/">https://www.dalfsen.nl/home/afval_3430/</a>	<a href="http://afvalkalender.rova.nl">http://afvalkalender.rova.nl</a> of <a href="https://www.twenterand.nl/portal-twenterand/onderwerpen-az_45321/product/afval-huishoudelijk-afval_341.html">https://www.twenterand.nl/portal-twenterand/onderwerpen-az_45321/product/afval-huishoudelijk-afval_341.html</a>
Nr.	Facturatie	Dalfsen	Twenterand
HA-7	De factuur per gemeente omvat minimaal: - het aantal ledigingen minicontainers restafval - het tarief per lediging - het tonnage ingezameld HRA per gemeente - de inzameldatum - kostenplaatsnummer 2101-41100	Digitaal aanleveren: <a href="mailto:crediteuren2@rova.nl">crediteuren2@rova.nl</a>	Digitaal aanleveren: <a href="mailto:crediteuren2@rova.nl">crediteuren2@rova.nl</a>

Bijlage E: Specifieke eisen inzameling GFT (tab 4)			
Nr.	Programma van Eisen	Dalfsen	Twenterand
GFT-1	De omvang van de in te zamelen afvalstromen heeft betrekking op de huishoudelijke afvalstoffen van genoemde inwoners resp. woonhuisaansluitingen.	Zie tabblad Aansluitingen gehele gebied	Zie tabblad Aansluitingen gehele gebied
Nr.	Werkwijze	Dalfsen	Twenterand
GFT-2	De uit te voeren inzamelrequentie is als volgt:	Standaard: 1 x per 2 weken gedurende het gehele jaar.  Optioneel: 1x per 2 weken in de periode van 1 april tot 1 oktober. 1x per 4 weken in de periode van 1 oktober tot 1 april.	Standaard: 1x per 2 weken in de periode van 1 april tot 1 oktober. 1x per 4 weken in de periode van 1 oktober tot 1 april.  Optioneel: Geen.
GFT-3	De volgende inzamelmiddelen voor GFT worden toegepast bij huis aan huis inzameling:	Minicontainers: 140 en 240 liter	Minicontainers: 140 en 240 liter
GFT-4	De afvalstoffen moeten worden afgevoerd naar:	Natuurgas Overijssel BV Rijnlandstraat 6 Zwolle Wegen via weegbrug van ROVA te Zwolle	Twence (04794) Boldershoekweg 51 7554 RT Hengelo
GFT-5	De openingstijden van de locatie zijn:	ma t/m vrij: 07:45 - 17:00	zie <a href="https://www.twence.nl/info-contact/openingstijden.html">https://www.twence.nl/info-contact/openingstijden.html</a>
Nr.	Inzamelplan	Dalfsen	Twenterand
GFT-6	De afvalkalenders zijn te raadplegen middels:	<a href="http://afvalkalender.rova.nl">http://afvalkalender.rova.nl</a> of <a href="https://www.dalfsen.nl/home/afval_3430/">https://www.dalfsen.nl/home/afval_3430/</a>	<a href="http://afvalkalender.rova.nl">http://afvalkalender.rova.nl</a> of <a href="https://www.twenterand.nl/portal-twenterand/onderwerpen-az_45321/product/afval-huishoudelijk-afval_341.html">https://www.twenterand.nl/portal-twenterand/onderwerpen-az_45321/product/afval-huishoudelijk-afval_341.html</a>
Nr.	Facturatie	Dalfsen	Twenterand
GFT-7	De factuur per gemeente omvat minimaal: - het aantal ledigingen minicontainers GFT - het tarief per lediging - het tonnage ingezameld GFT per gemeente - de inzenddatum - kostenplaatsnummer 2101-41100	Digitaal aanleveren: <a href="mailto:crediteuren2@rova.nl">crediteuren2@rova.nl</a>	Digitaal aanleveren: <a href="mailto:crediteuren2@rova.nl">crediteuren2@rova.nl</a>

# Bijlage E ROVA Afvalinzameleing Programma van eisen 20180329

Tab 5 PMD

Bijlage E: Specifieke eisen inzameling PMD (tab 5)			
Nr.	Programma van Eisen	Dalfsen	Twenterand
PMD-1	De omvang van de in te zamelen afvalstoffen heeft betrekking op de huishoudelijke afvalstromen van genoemde inwoners resp. woonhuisaansluitingen	Zie tabblad Aansluitingen gehele gebied	Zie tabblad Aansluitingen gehele gebied
Nr.	Werkwijze	Dalfsen	Twenterand
PMD-2	De uit te voeren inzamelrequentie is als volgt:	Standaard: 1 x per 4 weken.  Optioneel: 1 x per 2 weken; 1 x per 3 weken.	Standaard: 1 x per 4 weken.  Optioneel: 1 x per 2 weken; 1 x per 3 weken.
PMD-3	De volgende inzamelmiddelen voor PMD worden toegepast bij huis aan huis inzameling:	Minicontainers 240 liter Hoogbouw: zakken, onderdeel van de container-route.	Minicontainers 240 liter. Hoogbouw: zakken. Aparte inzamelroute voor ca. 1.000 Wha, die op ca 35 locaties aanbieden.
PMD-4	De afvalstoffen moeten worden afgevoerd naar:	ROVA Rijnlandstraat 2 Zwolle	ROVA Rijnlandstraat 2 Zwolle
PMD-5	De openingstijden van de afzet/wissellocatie zijn:	ma t/m vrij: 07:45 - 17:00	ma t/m vrij: 07:45 - 17:00
Nr.	Inzamelplan	Dalfsen	Twenterand
PMD-6	De afvalkalenders zijn te raadplegen middels:	<a href="http://afvalkalender.rova.nl">http://afvalkalender.rova.nl</a> of <a href="https://www.dalfsen.nl/home/afval_3430/">https://www.dalfsen.nl/home/afval_3430/</a>	<a href="http://afvalkalender.rova.nl">http://afvalkalender.rova.nl</a> of <a href="https://www.twenterand.nl/portal-twenterand/onderwerpen-a-z_45321/product/afval-huishoudelijk-afval_341.html">https://www.twenterand.nl/portal-twenterand/onderwerpen-a-z_45321/product/afval-huishoudelijk-afval_341.html</a>
Nr.	Facturatie	Dalfsen	Twenterand
PMD-7	De factuur per gemeente omvat minimaal: - het aantal ledigingen minicontainers PMD - het tarief per lediging of per wha - het tonnage ingezameld PMD (gesplitst voor minicontainers en zakken) - de inzameldatum - kostenplaatsnummer 2101-41100	Digitaal aanleveren: crediteuren2@rova.nl	Digitaal aanleveren: crediteuren2@rova.nl

# Bijlage E ROVA Afvalinzameleing Programma van eisen 20180329<sup>Tab 6 OPK</sup>

Bijlage E: Specifieke eisen inzameling OKP (tab 6)		
Nr.	Programma van Eisen	Dalfsen
OPK-1	De omvang van de in te zamelen afvalstoffen heeft betrekking op de huishoudelijke afvalstromen van genoemde inwoners resp. woonhuisaansluitingen.	Zie tabblad aansluitingen
<b>Werkwijze</b>		
OPK-2	De uit te voeren inzamelrequentie is als volgt:	Standaard: Geen.  Optioneel: 1 x per 4 weken; 1 x per 6 weken.
OPK-3	De volgende inzamelmiddelen voor OPK worden toegepast bij huis aan huis inzameling:	Minicontainers: 180 en 240 liter
OPK-4	De afvalstoffen moeten worden afgevoerd naar:	ROVA Rijnlandstraat 2 Zwolle
OPK-5	De openingstijden van de afzet/wissellocatie zijn:	ma t/m vrij: 07:45 - 17:00
<b>Inzamelplan</b>		
OPK-6	De afvalkalenders zijn te raadplegen middels:	<a href="http://afvalkalender.rova.nl">http://afvalkalender.rova.nl</a> of <a href="https://www.dalfsen.nl/home/afval_3430/">https://www.dalfsen.nl/home/afval_3430/</a>
<b>Facturatie</b>		
OPK-7	De factuur per gemeente omvat minimaal: - het aantal ledigingen minicontainers OPK - de prijs per lediging of de prijs per wha. - het tonnage ingezameld OPK - de datum van uitvoering - kostenplaats wodt indien van toepassing verstrekt.	Digitaal aanleveren: crediteuren2@rova.nl

## Bijlage E: Specificatie afzetcontainer (tab 7)

Als verwisselbare afzetcontainers stelt ROVA perscontainers beschikbaar die bij de uitvoering van de werkzaamheden gebruikt moeten worden. De specificaties van deze perscontainers zijn als volgt:

Onderdeel	Specificatie
Inwendige afmetingen (lxbxh):	5.000 x 2.300 x 2.000 mm
Uitwendige afmetingen (lxbxh):	5.300 x 2.550 x 2.250 mm
Spantafstand:	1.000 mm
Plaatdikte bodem en wanden:	3 mm
Inhoud:	ca, 23 m <sup>3</sup>
Gewicht:	ca. 3.000 kg
Onderframe:	Speciale T-ligger St 52.3
Normering:	UIC Norm
Achterklep:	Kipperklep met centrale vergrendeling, voorzien van rubber afdichting, vergrendeling d.m.v. ratelspanner
Kopschot:	Speciale opening met aansluiting voor TRANSLIFT schroevenperssysteem; de opening wordt afgesloten met een hydraulisch bedienbare kleppenmechanisme. De container is aan de voorzijde waterdicht tot een hoogte van 200 mm.
Afwerking:	Volledig afgelast
Oppervlaktebehandeling binnenzijde:	gecoat met 2-K epoxy coating
Oppervlaktebehandeling buitenzijde:	gestraald SA 2.5 (DIN Norm), primer 60 µm, aflak 40 µm 2-K aflak
Opties:	Haakopname/ Kabelopname
	Deur i.p.v. klep
	Reclameborden: 3.000 x 1.500 mm
	Containerregistratie/-identificatie
	2K blanke lak over 2K kleurlak

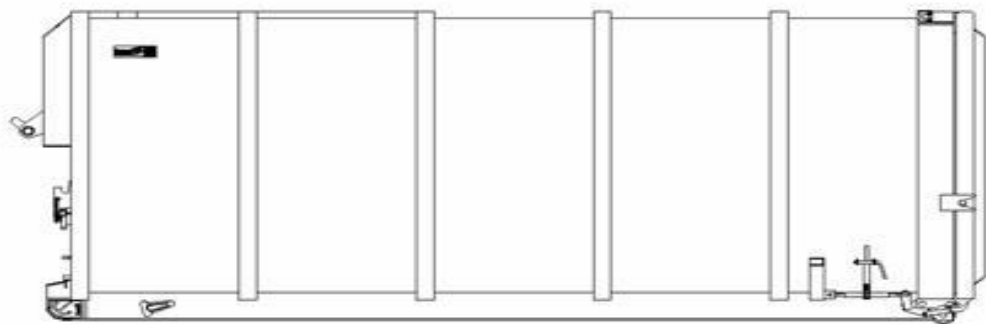
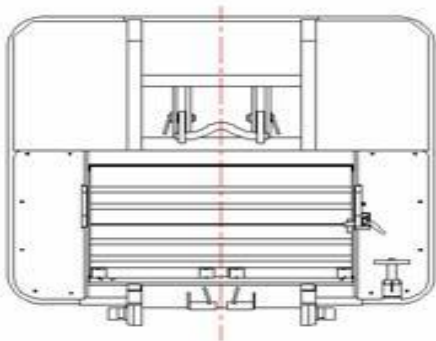

## Bijlage E: Specificatie voertuiguitrusting (tab 8)

Voor de identificatie van containers en de registratie van ledigingen van deze containers ten behoeve van het ROVA geregistreerd inzamelen concept zijn additionele aanpassingen aan het inzamelvoertuig benodigd. ROVA draagt zorg voor aanschaf en installatie van deze voertuigopbouw.

Onderstaand wordt ter illustratie globaal aangegeven welke onderdelen benodigd zijn voor de additionele voertuiguitrusting, voor zowel enkele als dubbele zijladers.

Type belading (enkel/dubbel)	enkel	dubbel
CG1 chauffeursunit	1	1
IDC 30 controller/reader	1	1
Signaallampen	1	1
Lampenbox	1	1
Kamopname	1	2
Antenne	1	2
Sensoren	1	2
Bekabeling	1	1

NB:

In bovenstaande tabel genoemde aantallen betreffen uitsluitend een opsomming van de minimale hoeveelheden om te kunnen spreken van één voertuiguitrusting.





Uw chipnummer is:

## Diftar

Geachte heer/mevrouw,

De inzamelaar heeft uw container helaas niet kunnen ledigen. Dit komt omdat tijdens het ledigen één van de volgende problemen is geconstateerd:

- Er is geen computerchip in uw container gemonteerd.
- De computerchip in uw container is defect.
- De container is geblokkeerd.

---

---

---

---

Wij verzoeken u contact op te nemen met het ROVA Klantcontactcentrum (038) 427 37 77. Dan helpen wij u verder.

Voor meer informatie over het aanbieden van huishoudelijk afval in uw gemeente kunt u ook kijken op [www.rova.nl](http://www.rova.nl) en de ROVA-app.

**mooi** voor  
elkaar.



## Aanbieden van uw container

Geachte heer/mevrouw,

Bij het ledigen van uw container hebben onze medewerkers het volgende probleem geconstateerd:

- Uw container is **fout aangeboden** (zie achterzijde).
- Uw container is verplaatst naar een **nieuwe aanbiedplek**. Bied vanaf nu uw container aan op de plek waar uw container nu staat.
- Uw container is niet met **gesloten deksel** aangeboden of er is **los afval naast de container** aangetroffen.
- U heeft **verkeerd afval** in de container aangeboden.
- Uw **container is defect**. Neem voor vervanging contact met ons op.

---

Als uw container bij de volgende inzameling niet goed wordt aangeboden, dan kunnen wij deze helaas (weer) niet ledigen.

Wilt u meer informatie, dan kunt u contact opnemen met het ROVA Klantcontactcentrum (033) 422 85 00.

Voor meer informatie over het aanbieden van huishoudelijk afval in uw gemeente kunt u ook kijken op [www.rova.nl](http://www.rova.nl) en de ROVA-app.

**mooi** voor  
elkaar.

**Bijlage E: Vb inzameling tbv kalender (tab 10)**

KOAD	Objectnr	Straat	Nummer	Etage	Postcode	Plaats	GEEN kalender	REST	GFT	PAPIER	GROFTUIN	PMD
656181	019700010176	straatnaam	nr	B	1234 AA	Woonplaats			O:WO:od 2 wk:04-01-17:HJ	E:WO:od 4 wk:11-01-17:HJ		E:VR:od 4 wk:27-01-17:HJ(plus04-01)
659263	019700013854	straatnaam	nr	I	1234 AA	Woonplaats			O:WO:od 2 wk:04-01-17:HJ	E:WO:od 4 wk:11-01-17:HJ		E:VR:od 4 wk:27-01-17:HJ(plus04-01)
659264	019700013855	straatnaam	nr	II	1234 AA	Woonplaats			O:WO:od 2 wk:04-01-17:HJ	E:WO:od 4 wk:11-01-17:HJ		E:VR:od 4 wk:27-01-17:HJ(plus04-01)
659265	019700013856	straatnaam	nr	III	1234 AA	Woonplaats			O:WO:od 2 wk:04-01-17:HJ	E:WO:od 4 wk:11-01-17:HJ		E:VR:od 4 wk:27-01-17:HJ(plus04-01)
1416226	GEM-VERZP075	straatnaam	nr	I-III	1234 AA	Woonplaats	GEEN					
656182	019700010178	straatnaam	nr		1234 AA	Woonplaats			O:WO:od 2 wk:04-01-17:HJ	E:WO:od 4 wk:11-01-17:HJ		E:VR:od 4 wk:27-01-17:HJ(plus04-01)
656184	019700010183	straatnaam	nr		1234 AA	Woonplaats			O:WO:od 2 wk:04-01-17:HJ	E:WO:od 4 wk:11-01-17:HJ		E:VR:od 4 wk:27-01-17:HJ(plus04-01)
656185	019700010186	straatnaam	nr		1234 AA	Woonplaats			O:WO:od 2 wk:04-01-17:HJ	E:WO:od 4 wk:11-01-17:HJ		E:VR:od 4 wk:27-01-17:HJ(plus04-01)
656187	019700010188	straatnaam	nr		1234 AA	Woonplaats			O:WO:od 2 wk:04-01-17:HJ	E:WO:od 4 wk:11-01-17:HJ		E:VR:od 4 wk:27-01-17:HJ(plus04-01)
656188	019700010189	straatnaam	nr		1234 AA	Woonplaats			O:WO:od 2 wk:04-01-17:HJ	E:WO:od 4 wk:11-01-17:HJ		E:VR:od 4 wk:27-01-17:HJ(plus04-01)
656190	019700010191	straatnaam	nr		1234 AA	Woonplaats			O:WO:od 2 wk:04-01-17:HJ	E:WO:od 4 wk:11-01-17:HJ		E:VR:od 4 wk:27-01-17:HJ(plus04-01)
656192	019700010193	straatnaam	nr		1234 AA	Woonplaats			O:WO:od 2 wk:04-01-17:HJ	E:WO:od 4 wk:11-01-17:HJ		E:VR:od 4 wk:27-01-17:HJ(plus04-01)
656194	019700010196	straatnaam	nr		1234 AA	Woonplaats			O:WO:od 2 wk:04-01-17:HJ	E:WO:od 4 wk:11-01-17:HJ		E:VR:od 4 wk:27-01-17:HJ(plus04-01)
656196	019700010198	straatnaam	nr		1234 AA	Woonplaats			O:WO:od 2 wk:04-01-17:HJ	E:WO:od 4 wk:11-01-17:HJ		E:VR:od 4 wk:27-01-17:HJ(plus04-01)
656213	019700010215	straatnaam	nr		1234 AA	Woonplaats			O:WO:od 2 wk:04-01-17:HJ	E:WO:od 4 wk:11-01-17:HJ		E:VR:od 4 wk:27-01-17:HJ(plus04-01)
656215	019700010217	straatnaam	nr		1234 AA	Woonplaats			O:WO:od 2 wk:04-01-17:HJ	E:WO:od 4 wk:11-01-17:HJ		E:VR:od 4 wk:27-01-17:HJ(plus04-01)
657487	019700011573	straatnaam	nr		1234 AA	Woonplaats			O:DO:od 2 wk:05-01-17:HJ	E:WO:od 4 wk:11-01-17:HJ		E:VR:od 4 wk:27-01-17:HJ(plus04-01)
1328351	GM-EDU004100	straatnaam	nr	(College S	1234 AA	Woonplaats				E:WO:od 4 wk:11-01-17:HJ		
851939	019700016807	straatnaam	nr	A	1234 AA	Woonplaats				E:WO:od 4 wk:11-01-17:HJ		E:VR:od 4 wk:27-01-17:HJ(plus04-01)

Voorbeeld van enkele records.  
 In totaal ± 11.825 records.