

# Vaststellen Gebouwcapaciteit NEN 2580



Projectnummer: 14RA904  
Objectnummer: 102060  
Contactpersoon: Dhr. J. Peters  
Adres: Orionweg 576  
Postcode & Plaats: 1974 TV IJmuiden

Inspectiedatum: 12 november 2014  
Adviseur: Dhr. G. Hapers

Opdrachtgever: Gemeente Velsen

Vaststellen gebouwcapaciteit  
De Klipper - Orionweg te IJmuiden

# 1 Inhoudsopgave

1	Inhoudsopgave .....	2
2	Leeswijzer .....	3
2.1	Omschrijving van de opdracht.....	3
2.2	Begrippen .....	3
3	Overzicht.....	5
4	Ruimtestaten .....	6
4.1	Ruimtestaat Begane grond.....	6
4.2	Ruimtestaat eerste verdieping .....	7
4.3	Ruimtestaat tweede verdieping .....	7
5	Lijnschetsen .....	8

## 2 Leeswijzer

### 2.1 Omschrijving van de opdracht

Het vaststellen van de gebouwcapaciteit volgens NEN 2580 van De klipper aan de Orionweg 574 te IJmuiden, in opdracht van gemeente Velsen te IJmuiden.

### 2.2 Vaststellen gegevens

De oppervlakten zijn vastgesteld aan de hand van metingen ter plaatse en metingen op basis van onderstaande tekeningen.

Bouwdeel	Kenmerk	Schaal	Datum	Wijz. datum

### 2.3 Begrippen

#### 2.3.1 Bruto vloer oppervlakte (BVO)

De Bruto vloer oppervlakte van een ruimte of van een groep van ruimten is de oppervlakte, gemeten op vloerniveau langs de buitenomtrek van de opgaande scheidingsconstructies, die de desbetreffende ruimte of groep van ruimten omhullen.

Bruto Vloeroppervlak (BVO)	Netto Vloeroppervlak (NVO)	Gebruiksoppervlak (GO)	Verhuurbaar Vloeroppervlak (VV0)	Gerealiseerd Nuttig Oppervlak (GNO)	Functioneel Nuttig Oppervlak (FNO)	Woon-/ Werkoppervlak (WO)	
BVO	NVO	GO	VV0	GNO	FNO	WO	
							Ruimten voor Gebouwinstallaties
							Verticaal verkeersoppervlak
							Parkeerruimte
							Rijwielstalling, buitenberging
							Horizontaal verkeersoppervlak
							Sanitaire ruimten
							Bergruimte
							WO
							Indelingsverlies
							Seperatiewanden
							Scheidingsconstr. Tussen geb. functies
							Niet-toegankelijke leidingschachten
							Statische bouwdelen
Glaslijncorrectie	VVO	Glaslijncorrectie					
Ruimten lager dan 1,5 m							

Figuur 1 NEN 2580 schematisch

### 2.3.2 Netto vloeroppervlakte (NVO)

De NVO van een ruimte of van een groep van ruimten is de oppervlakte, gemeten op vloerniveau, tussen de begrenzend opgaande scheidingsconstructies van de afzonderlijke ruimten.

Bij de bepaling van de NVO wordt niet meegerekend:

- de oppervlakte van delen van vloeren, waarboven de netto-hoogte kleiner is dan  $1,5 \text{ m}^1$ ;
- een schalmgat of een vide, indien de oppervlakte daarvan groter is dan of gelijk is aan  $4 \text{ m}^2$ ;
- een vrijstaande kolom of een vrijstaande dragende wandschijf, indien het grondvlak daarvan groter is dan of gelijk is aan  $0,5 \text{ m}^2$ ;
- de oppervlakte van een vrijstaande niet-toegankelijke leidingschacht, indien het grondvlak daarvan groter is dan of gelijk is aan  $0,5 \text{ m}^2$ .

### 2.3.3 Tarra-oppervlakte (TO)

De TO van een ruimte, van een groep van ruimten of van een gebouw is gelijk aan het verschil van de BVO en de NVO van resp. de desbetreffende ruimte, groep van ruimten of het gebouw.

### 2.3.4 Footprint

Bebouwd terreinoppervlakte. De bebouwde terreinoppervlakte is de oppervlakte binnen de buitenomtrek van een gebouw ter hoogte van het maaiveld, voor zover deze oppervlakte binnen de terreinoppervlakte is gelegen.

### 2.3.5 Ruimtenummers

Alle ruimtes in het gebouw hebben een nummer gekregen. De ruimtes op de begane grond beginnen met een 0. (001, 002, 003, enz) Ruimtes op de eerste verdieping beginnen met het cijfer 1. ( 101, 102, 103,enz.) Ruimtes op de tweede verdieping, beginnen met een 2, op de derde verdieping met een 3, enzovoort.

### 3 Overzicht

	Hoeveelheid	Enheid
Oppervlakte terrein	2711	M <sup>2</sup>
Oppervlakte Verharding (incl zandbak)	1066	M <sup>2</sup>
Totaal BVO	1228	M <sup>2</sup>
• Totaal NVO	1090	M <sup>2</sup>
• Totaal TO	138	M <sup>2</sup>
BVO Footprint (begane grond)	509	M <sup>2</sup>
BVO bouwdeel 1 (1 <sup>e</sup> verdieping)	719	M <sup>2</sup>
BVO bouwdeel 2 (2 <sup>e</sup> verdieping)	0	M <sup>2</sup>
BVO bouwdeel 3 (3 <sup>e</sup> verdieping)	0	M <sup>2</sup>

## 4 Ruimtestaten

### 4.1 Ruimtestaat Begane grond

Ruimtenummer	Ruimtefunctie	NVO (m <sup>2</sup> )
001	Entree	9,35 m2
002	Entree	9,15 m2
003	Hal/Aula	67,8 m2
004	Lift	2,13 m2
005	(onder) Tribune/trap	7,40 m2
006	Kantoor	27,6 m2
007	Keuken	12,5 m2
008	Technische ruimte	11 m2
009	Sanitaire voorziening	3,54 m2
010	Berging	18,36 m2
011	Spreekkamer	17,5 m2
012	Werkkast	5,08 m2
013	Sanitaire voorziening	5,34 m2
014	Lokaal/hal	21,1 m2
015	Lokaal	56,1 m2
016	Lokaal	43,9 m2
017	Sanitaire voorziening	3,61 m2
018	Lokaal	40,5 m2
019	Speelzaal	78,5 m2
020	Technische ruimte	0,61 m2
021	Technische ruimte	0,38 m2
022	Technische ruimte	0,36 m2
<b>Totale hoeveelheid</b>		<b>441,81 m<sup>2</sup></b>

## 4.2 Ruimtestaat eerste verdieping

Ruimtenummer	Ruimtefunctie	NVO (m <sup>2</sup> )
101	Gang	17,1 m2
102	Gang	21,6 m2
103	Gang/studieruimte	76,3 m2
104	Lift	2,13 m2
105	Gang	8,74 m2
106	Gang/studieruimte	27,5 m2
107	Lokaal	46,8 m2
108	Lokaal	55,5 m2
109	Lokaal	47,2 m2
110	Lokaal	55 m2
111	Kantoor	22,7 m2
112	Sanitaire voorziening	9,11 m2
113	Sanitaire voorziening	8,16 m2
114	Lokaal	53 m2
115	Lokaal	52,6 m2
116	Lokaal	56,9 m2
117	Kantoor	16,3 m2
118	Kantoor	11,9 m2
119	Sanitaire voorziening	3,69 m2
120	Repro	3,77 m2
121	Spreekkamer	12,8 m2
122	Berging	9,66 m2
123	Technische ruimte	4,55 m2
124	Trap/tribune	25,6 m2
<b>Totale hoeveelheid</b>		<b>648,61 m<sup>2</sup></b>

## **5 Lijnschetsen**

## Legenda

Ruimtenummer | 001

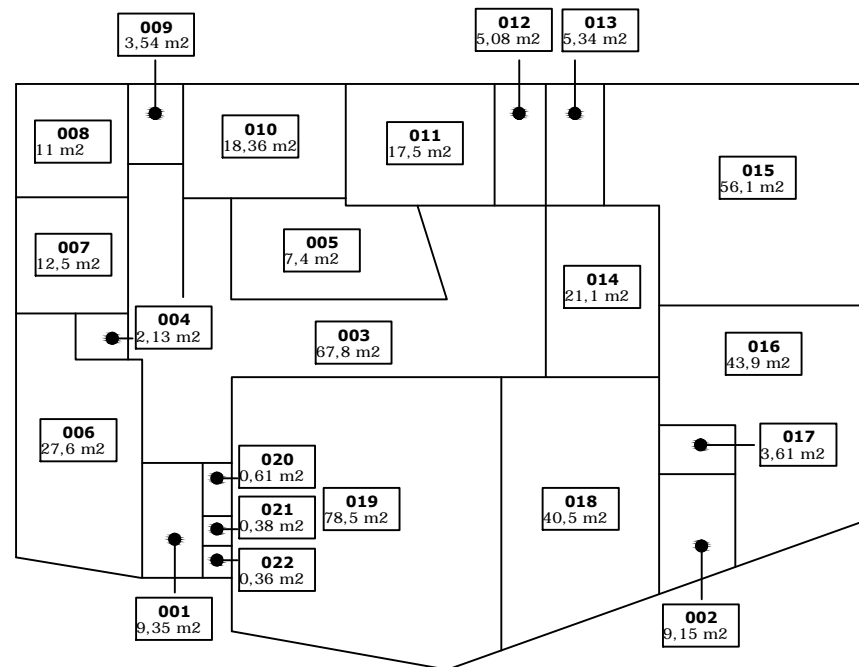

### Interieur NVO Meting Beganegrond

Projectnummer: 14RA904  
Objectnummer: 102060  
Object: Basischool de Klipper  
Adres: Orionweg 576  
Postcode/plaats: 1974 TV Ijmuiden

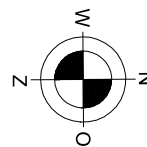

**RADERADVIES**

BEHEER & ONDERHOUD GEBOUWEN  
Stationsstraat 28 5260 CC - Vught  
Postbus 2123 073 544 2000

[www.raderadvies.nl](http://www.raderadvies.nl)  
[info@raderadvies.nl](mailto:info@raderadvies.nl)



## Legenda

Ruimtenummer | 001

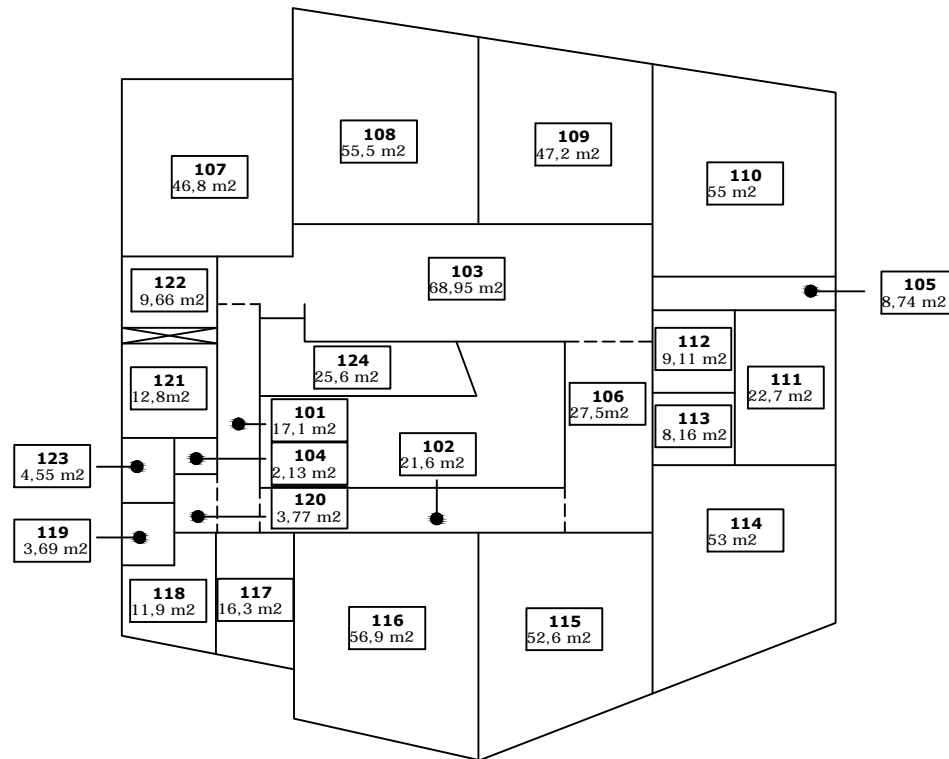

### Interieur NVO meting Verdieping

Projectnummer: 14RA904  
Objectnummer: 102060  
Object: Basischool de Klipper  
Adres: Orionweg 576  
Postcode/plaats: 1974 TV IJmuiden

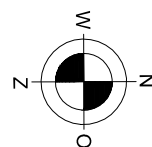

**RADERADVIES**

BEHEER & ONDERHOUD GEBOUWEN  
Stationsstraat 28 5260 CC - Vught  
Postbus 2123 073 544 2000

www.raderadvies.nl  
info@raderadvies.nl

